

■主要諸元

定義・積載量	幌タイプ				バンタイプ			
	2名+400kg積 (または6名乗)	2名+400kg積 (または4名乗)	2名+500kg積 (または6名乗)	2名+500kg積 (または4名乗)	2名+400kg積 (または4名乗)	2名+500kg積 (または6名乗)	2名+500kg積 (または4名乗)	2名+500kg積 (または5名+400kg積)
バックドア仕様	観音扉 (ロールオーバー付)	観音扉 (ロールオーバー付)	観音扉 (ロールオーバー付)	観音扉 (ロールオーバー付)	上開き扉+ 観音扉(ロールオーバー付)	観音扉 (ロールオーバー付)	観音扉 (ロールオーバー付)	観音扉 (ロールオーバー付)
型式	K-BJ41-KCY	K-BJ41-KCJY	K-BJ44-KCY	K-BJ44-KCJY	K-BJ41V-KY	K-BJ41V-KCY	K-BJ44V-KCY	J-FJ60V-KCQ K-BJ60V-KCY
●寸法								
全長 mm	3,915		4,275		3,915	4,275	4,750	
全幅 mm	1,690		1,690		1,690	1,690	1,800	
全高 mm	1,960		1,955		1,940	1,930	1,815	
ホイールベース mm	2,285		2,430		2,285	2,430	2,730	
トレッド前 mm	1,415		1,415		1,415	1,415	1,475	
トレッド後 mm	1,400		1,400		1,400	1,400	1,460	
最低地上高 mm	210		210		210	210	210	
荷室								
長さ mm	940		1,310		1,055	990(710)	1,765(1,025)	
幅 mm	1,210		1,210		1,520	1,520	1,520(1,510)	
高さ mm	1,200		1,200		1,205	1,200	1,045	
床面地上高 mm	735		725		730	720	790	
●重量								
車両重量 kg	1,655	1,665	1,745	1,755	1,685	1,815	1,895	1,900
最大積載量 kg	400(0)	400(0)	500(0)	500(0)	400(0)	500(250)	500(400)	
乗車定員名	2(6)	2(4)	2(8)	2(6)	2(8)	2(4)	2(5)	
車両総重量 kg	2,165(1,985)	2,175(1,885)	2,355(2,185)	2,365(2,085)	2,195(1,905)	2,425(2,395)	2,505(2,570)	2,510(2,575)
●性能								
登坂能力 tan θ	1.47		1.47		1.47	2.56	1.95	
最小回転半径 m	5.3(車体5.7)		5.5(車体5.9)		5.3(車体5.7)	5.5(車体5.9)	6.2(車体6.7)	
燃料消費率 km/l	14.5		14.5		14.5	14.0	8.5	13.5
●エンジン								
型式	28型ディーゼル				2F型ガソリン		3B型ディーゼル	
内径×行程 mm	98.0×105.0				94.0×101.6		102.0×105.0	
総排気量 cc	3,168				4,230		3,431	
圧縮比	22.0				7.8		20.0	
最高出力 ps/r.p.m	93/3,600				140/3,600		98/3,500	
最大トルク kg-m/r.p.m	22.0/2,200				30.0/1,800		23.0/2,200	
バッテリー容量 V-AH	24-60				12-50		24-60	
オルタネーター V-A	24-20				12-40X12-50		24-25	
スターター容量 V-kW	24-4.5				12-1.0		24-4.5	
使用燃料	軽油				ガソリン		軽油	
燃料タンク容量	85				90			

定義・積載量	幌タイプ				バンタイプ			
	2名+400kg積 (または6名乗)	2名+400kg積 (または4名乗)	2名+500kg積 (または6名乗)	2名+500kg積 (または4名乗)	2名+400kg積 (または4名乗)	2名+500kg積 (または6名乗)	2名+500kg積 (または4名乗)	2名+500kg積 (または5名+400kg積)
バックドア仕様	観音扉 (ロールオーバー付)	観音扉 (ロールオーバー付)	観音扉 (ロールオーバー付)	観音扉 (ロールオーバー付)	上開き扉+ 観音扉(ロールオーバー付)	観音扉 (ロールオーバー付)	観音扉 (ロールオーバー付)	観音扉 (ロールオーバー付)
型式	K-BJ41-KCY	K-BJ41-KCJY	K-BJ44-KCY	K-BJ44-KCJY	K-BJ41V-KY	K-BJ41V-KCY	K-BJ44V-KCY	J-FJ60V-KCQ K-BJ60V-KCY
●走行伝達装置								
駆動方式	後2輪および前後4輪駆動							
クラッチ	乾燥摩擦・ダイヤフラム式 油圧式							
主変速機	前進4段(オールシンクロ) 後退1段(選択機構式)							
操作方式	フロアチェンジ							
主変速比 第1速	4.843							
・第2速	2.618							
・第3速	1.516							
・第4速	1.000							
・後退	4.843							
副変速機	2段変速							
操作方式	フロアチェンジ							
副変速比 高	1.000							
低	1.960							
減速機歯車形式	ハイポイド歯車							
減速比	4.111							
ステアリング歯車比	20.5-23.5							
●懸架装置・他								
前車軸形式	全浮動軸管式							
後車軸形式	半浮動軸管式							
ばね形式	半横円板ばね(前後)							
ショックアブソーバー	筒形複動式							
主ブレーキ	油圧真空協力装置付 前・ディスクブレーキ 後・リーディングトレーリング							
駐車ブレーキ	機械式車輪制動式							
タイヤ前	7.00-15-6PRLT				7.00-15-6PRLT			
タイヤ後	7.00-15-6PRLT				7.00-15-6PRLT			

●燃費消費率は60km/h定地走行(運輸省届出値)。
 ●燃料消費率は、定められた試験条件のもとでの値です。実際の走行時には、この条件(気象、道路、車両、運転整備などの状況)が異なってくるので、それに応じて燃料消費率が異なってきます。
 ●登坂能力は計算値。

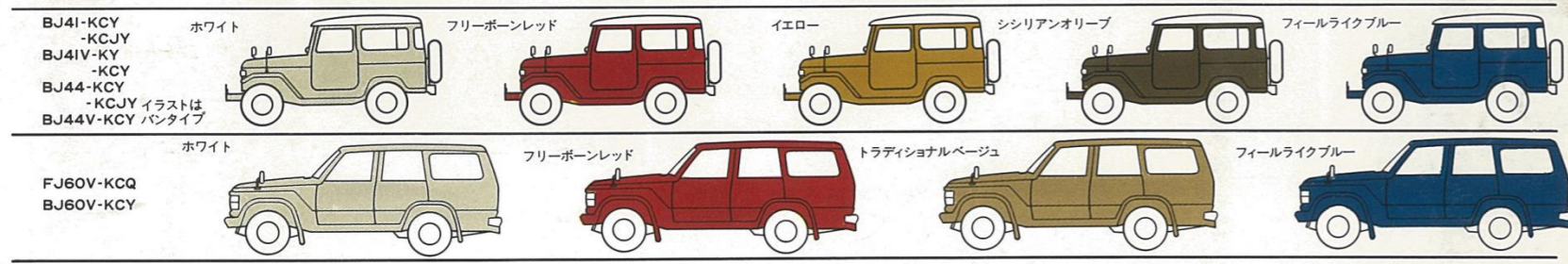

TOYOTA **トヨタランドクルーザー** ■ HARD-TOP TYPE & SOFT-TOP TYPE
 ■ DIESEL & GASOLINE ■ NINE VARIATIONS

LAND CRUISER

愛される車をめざして
TOYOTA

201296-5508
 このカタログについてのお問い合わせは
 (〒102) 東京都千代田区九段南2-3-18 トヨタ自動車販売株式会社 販売拡張部
 (このカタログの内容は昭和55年8月現在のもの)
 ボデーカラーは、印刷インクの関係で実際の塗色とは異なって見えることがあります。
 ●本仕様は改良のため予告なく変更する場合があります。



明日をみつめて。

4WDのリーダー、トヨタランドクルーザーが本格的なランクルライフの時代を担って新登場。

居住性、走行性もいままでの4WDより一段と向上。

トヨタランドクルーザーが、いつの時代も4WDの世界をリードしてきたことは誰でも知っている。実力と風格で、真の4WDとしての地位を明け渡すことを許さなかった。確かな手応え、したたかな走り……1台のトヨタランドクルーザーがもたらしたさまざまなドラマは、いま

でも男達の胸に焼きついている。しかしランドクルーザーも新しい時代を迎え、走るだけのランクルから、居住性にも走行性にも、いままでと違ったゆとりのランクルへと変貌を遂げた。いま、新しいランクルライフ時代を担う世界の4WD、トヨタランドクルーザー。



6人乗りVANタイプの実力派。ランクルを知りつくした男はこの1台に広大なロマンを託そうとしている。

実力をひめて。

6人が乗れレジャー用具なども十分に積める新登場BJ44V-KCY、リヤシートは画期的な前向き4人掛。充実した装備を満載し、ゆとりのあるランクルライフが楽しめる実力のVANタイプ。

写真はBJ44V-KCY(Lパッケージ)フルフロートリヤアックスは近日発売



乗用車を越えたマルチユースのランクル新登場。ひたむきな4WD思想の情熱をここに結集。

情熱をこめて。

FJ・BJ60Vは4WDの王者として誕生した第3の車。スマートなスタイル、高級乗用車感覚の充実装備と乗り心地、明るいキャビンで荷室も大きく、すべてにゆとりがある。

写真はFJ60V-KCQ16パッケージ(フリーホイールハブはオプション)フルフロートリヤアックスは近日発売

WORLD WIDE 4WD

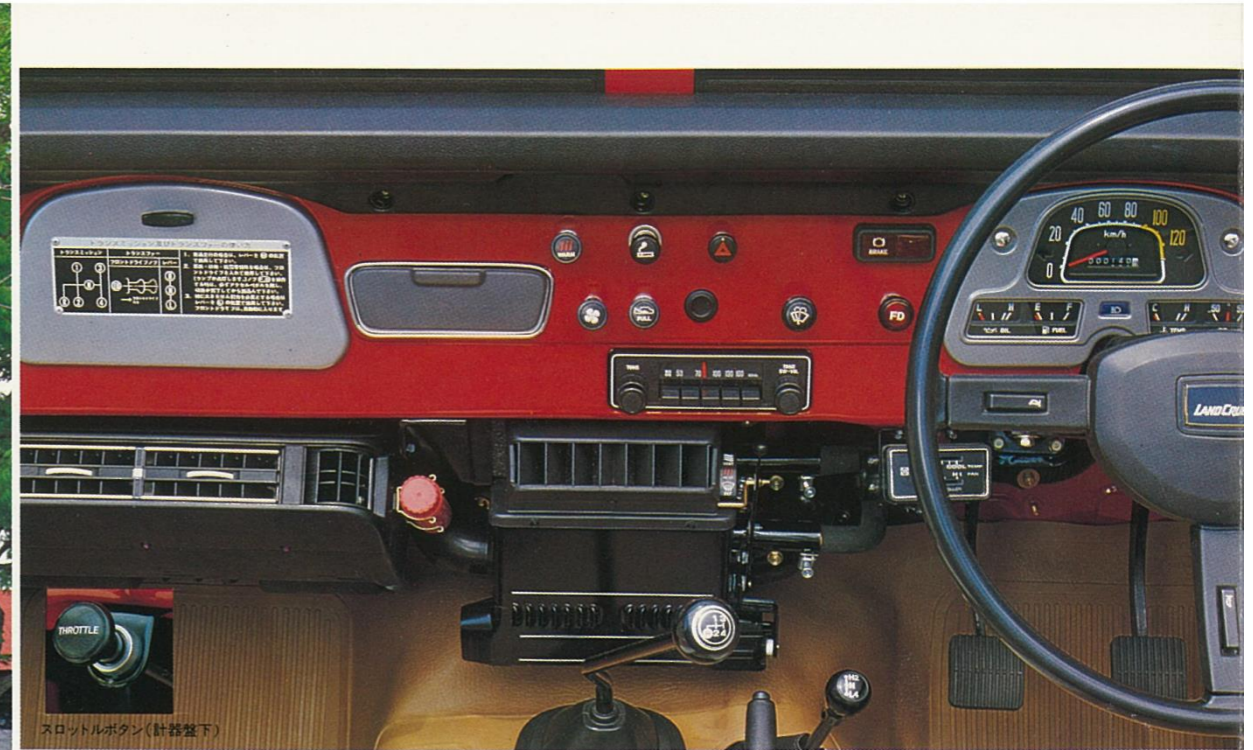

充実した装備でさらに

6人乗りVANタイプの実力派。ランクルを知りつくした男はこの1台に広大なロマンを託そうとしている。

実力をひめて。

6人が乗れレジャー用具なども十分に積める新登場BJ44V-KCY、リヤシートは画期的な前向き4人掛。充実した装備を満載し、ゆとりのあるランクルライフが楽しめる実力のVANタイプ。

写真はBJ44V-KCY(Lパッケージ)フルフロードリヤアスルは近日発売

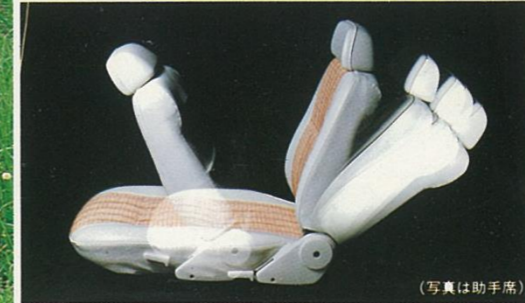

リクライニングシート。どなたでも最適なドライビングポジションが選べるリクライニングシート。座り心地も乗り心地も一段と向上しています。(BJ41V、44V)



コンソールボックス。ロードマップや筆記用具、サングラス、小銭などちよとした小物類を置くのに最適です。(L)



ドアトリム。ハードな走りにもショックのない厚いパッドを使用したドアトリム。見た目の美しさも重視しました。(L)



後席シート。簡単にセットできる折りたたみ式ですから、レジャー用具、作業用具などを多く積む時は、リヤスペースをフルに使えます。向い合わせて2座席装備しています。



ブラックアウトフェンダーミラー。サイドミラーをドアからフェンダーへ移動。後方視界がさらに良くなり、安全性も向上。(全車標準)



クロムメッキフロントバンパー。フロントマスクを際立たせるバンパー。グリルと同じクロムメッキ仕上。(L) 全車メッキグリル、リヤビジーヒットオプション

※この見開きページは40系Lパッケージ車の写真を中心に紹介してあります。(L)はLパッケージセットオプションを示します。Lパッケージのボデーカラーは、ホワイト、フリーボーンレッド

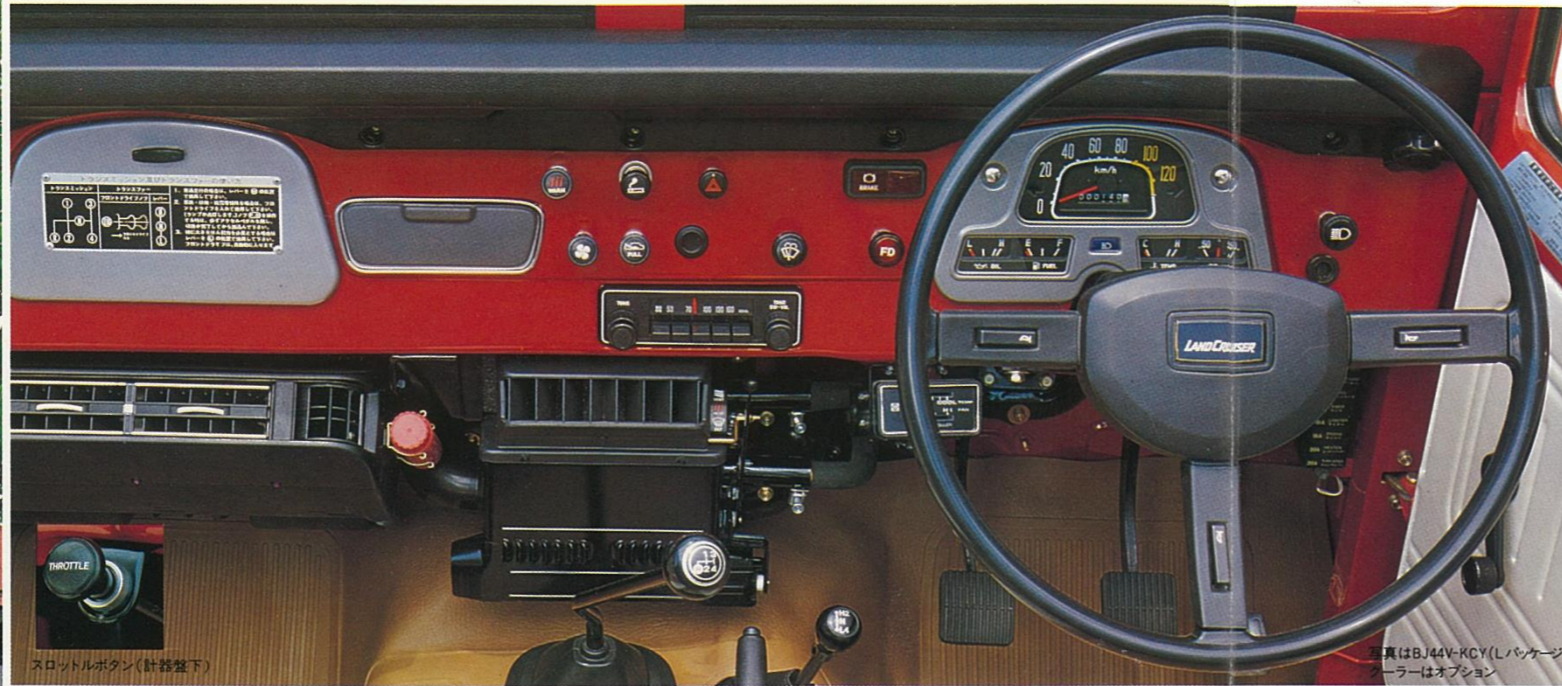

スロットルボタン(計器盤下)

写真はBJ44V-KCY(Lパッケージ) グレーはオプション



写真はBJ44V-KCY(Lパッケージ)



写真はBJ44V-KCY(Lパッケージ)

キャビン。ロングクルージングも疲れ知らずの快適さ。使いやすさに徹した計器盤。運転席、助手席ともにE.L.R(緊急時自動ロック)付き3点式シートベルトを装備(BJ41-KCY、BJ44-KCYは2点式)。乗り降りに便利なウォークイン機構もついています(BJ41V)。

リヤシート。新登場の44Vには画期的な前向き4人かけのリヤシート。リヤシートは補助席という考え方を一掃しています。走行中、体に不自然な動きを感じることなく、快適なクルージングがフルに楽しめます。



充実した装備でさらに走りを極めた40系 L-PACKAGE

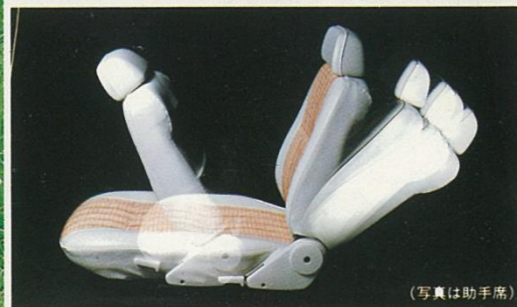

(写真は助手席)

リクライニングシート。どなたでも最適なドライビングポジションが選べるリクライニングシート。座り心地も乗り心地も一段と向上しています。(BJ41V、44V)



コンソールボックス。ロードマップや筆記用具、サングラス、小銭などちょっとした小物類を置くのに最適です。(L)



ドアトリム。ハードな走りにもショックのない厚いパッドを使用したドアトリム。見た目の美しさも重視しました。(L)



シートバックポケット。地図や雑誌など身のまわりの小物を入れておくのに便利な大型のポケットです。BJ44Vは標準(L)

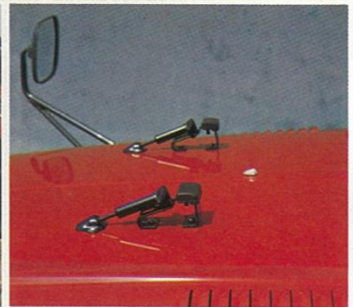

ブラックアウトウインドウキャッチャー。フロントウィンドウをガッチリ受けとめるキャッチャー。ボンネットの強烈なアクセントです。(L)



ウインチはオプション

クロムメッキフロントラジエターグリル。これぞまさにランクルの顔。クロムメッキが精悍。(L)全車メッキグリル、リヤラジエターセットオプション

2輪駆動⇄4輪駆動の切替え自在。2段切替トランスファと、フルシンクロ・トランスミッション。

H2 ハイレンジ(後輪駆動)。通常走行時に使用。

N ニュートラルレンジ。ウインチなどを用いる時に使用。

L4 ローレンジ(4輪駆動)。急斜面、雪道、泥ねい地など、悪路走行時に使用。



写真はBJ41V(Lパッケージ)

後席シート。簡単にセットできる折りたたみ式ですから、レジャー用具、作業用具などを多く積み時は、リヤスペースをフルに使えます。向い合わせて2座席装備しています。



ブラックアウトフェンダーミラー。サイドミラーをドアからフェンダーへ移動。後方視界がさらに良くなり、安全性も向上。(全車標準)



ウインチはオプション

クロムメッキフロントバンパー。フロントマスクを際立たせるバンパー。グリルと同じクロムメッキ仕上。(L)全車メッキグリル、リヤラジエターセットオプション



クロムメッキリヤバンパー。機能本位のスタイルのリヤバンパーにも、クロムメッキを採用。(L)全車メッキグリル、フロントラジエターセットオプション



ホワイトディスクホイール。カラフルなボディにマッチするホワイトのディスクホイール。足元を引きしました。(L)

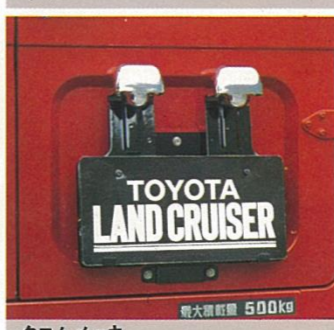

クロムメッキリヤライセンスカバー。ライセンスプレートを照らすライセンスランプのカバーもクロムメッキで贅沢に。(L)



*この見開きページは40系Lパッケージ車の写真を中心に紹介してあります。(L)はLパッケージセットオプションを示します。Lパッケージのボデーカラーは、ホワイト、フリーボーンレットイエロー。



写真はFJ60V-KCQ(Gパッケージ)
エアコンはオプション



ラゲージルーム。床面地上高750mm、開口部幅1,360mm、高895mm、一段と使いやすくなりました。大きな荷物の出し入れも容易で、レジャー用作業用具などもたっぷり積むことができます。

写真はFJ60V-KCQ(Gパッケージ)



パワーステアリング。ハンドルをとられがちなラフロード走行時や頻繁な切り返しのときに威力を発揮。(FJにオプション)



間欠ワイパー。大雨時のハイスピードに、雨の降りはじめや小雨のときに便利な間欠式をプラス。(G)

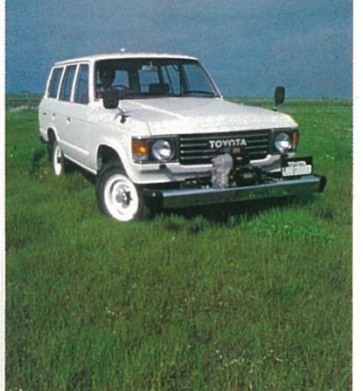

チルトハンドル。運転する人の体格にあわせて、ハンドルの高さを自由にセッティングできます。(G)



タコメーター。エンジン回転数を確かめながらのクラッチ、アクセルペダル操作でスポーツ走行も楽しめます。(G)



カセットステレオ。カセットミュージックが手軽に、ダイナミックなステレオで楽しめる高性能、高品質メカニズム。(全車にオプション)

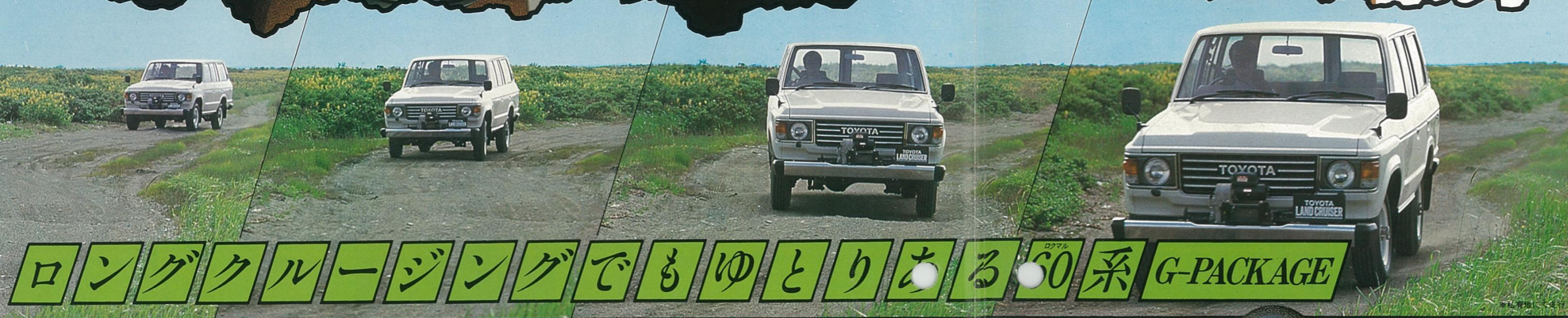

ロングクルージングでもゆとりある60系 G-PACKAGE



ドアフルトリム。手ざわりも良く、室内をさらにグレードアップ。高級乗用車にも引けをとらない豪華さ。(G)



ホワイトディスクホイール。スタイリング全体をきりとひきしめる白塗りのホイールです。(G)



ヘッドランプクリーナー。夜間走行中に付着した泥水やゴミを、手元のスイッチ操作ひとつで洗い落とせます。(全車にオプション)



クロムメッキバンパー。頑強なつくりでクロムメッキをほどこし、機能と美しさを一体化。外装を引きしめています。(G)



写真はFJ60V-KCQ(Gパッケージ)



写真はFJ60V-KCQ(Gパッケージ)

キャビン。豪華なカーペットを敷きつめた乗用車感覚のキャビン。ファブリック素材を採用したセパレートタイプのフロントシートはリクライニング機構をそなえ、スライド量も前後合わせて160mmになり、最適なドライビングポジションが自由に選ぶことができます。

リヤシート。フロントシート地と同じファブリック素材を採用。感触に優れ、高級感を一段と高めています。まさに乗用車なみの贅沢さを感じます。ゆったりとした気分で、ゆとりあるロングクルージングを十分にお楽しみいただけます。

ハイレンジ(後輪駆動) 通常走行時に使用。

ハイレンジ(4輪駆動) 不整地、草原や湿った路面、降雪時などの走行に使用。

H2 H4

H2 H4 N L4

N ニュートラルレンジ ウィンチなどを用いる時に使用。

L4 ローレンジ(4輪駆動) 急斜面、雪道、泥ぬい地など、悪路走行時に使用。

*ライティングスイッチ、室内ランプ、アシストグリップ、大型コンソールボックス、マッドガード、大型フェンダーミラーは全車標準装備です。



大型コンソールボックス。35mmカメラが2つも入る幅と深さ。ドリンク缶用のサブボックスとトレイもついています。

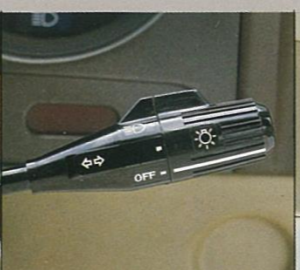

ライティングスイッチ。ヘッドランプスイッチ、ターンシグナルレバーなどを操作しやすい集中配置。



室内ランプ。夜間、簡単な作業するのに十分な明るさをもつ室内ランプ。



アシストグリップ。乗り降りのときやオフロード走行時の必需品。握りやすく、頑丈な設計構造です。

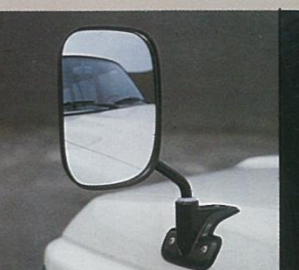

大型フェンダーミラー。後方の視界をより広く確保するために、大型フェンダーミラーを採用しました。



マッドガード。ボディを小石や泥のはねかきからまもります。外装を、より長もちさせる、心やさしい装備です。

信頼に堪えて。

どんな条件に立ち向おうとも確かな走りを実現する高性能メカニズム。

トヨタランドクルーザーのたくましいパワフルな走りを支える高性能メカニズム、強じんな足まわり。4WDの実力をどんな条件の中でもいかに発揮してくれる。信頼に応える確かなメカニズムをここに――。



トランスミッション。前進4段フルシンクロ、後退1段のトランスミッションです。抜群の操作性をもち、エンジンパワーをいつでも効率よくフルに引き出します。また、4WD特有のトランスファ・ノイズも著しく減少しました。

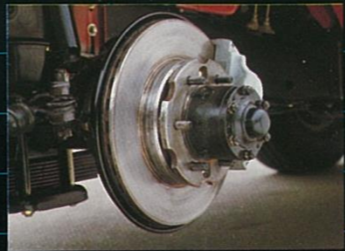

ディスクブレーキ。耐冠水性、耐摩性、耐フェード性にすぐれたディスクブレーキです。高速走行時での制動力、過酷なラフロードでも頼れるブレーキシステムです。
(全車に標準装備)

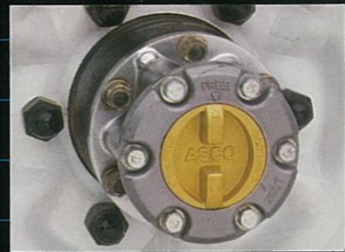

フリーホイールハブ。後2輪駆動走行の時、不必要となる前輪の駆動系統をフリーにして走行抵抗やメカニカルロスを減少させ、また騒音の低減にも効果を発揮します。
(60系にオプション)

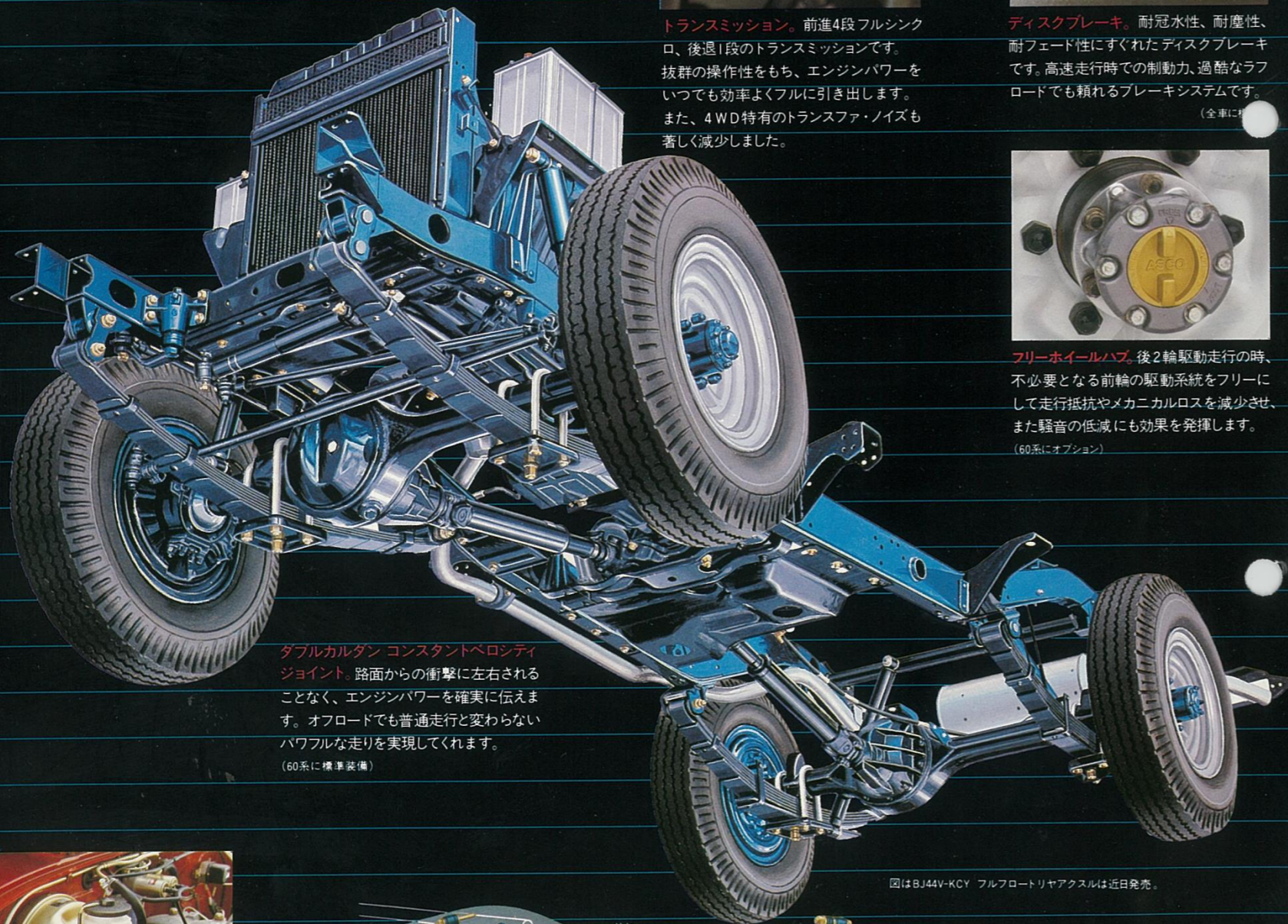

ダブルカルダン コンスタントベロシティジョイント。路面からの衝撃に左右されることなく、エンジンパワーを確実に伝えます。オフロードでも普通走行と変わらないパワフルな走りを実現してくれます。
(60系に標準装備)



写真は40系
タンデムマスターシリンダー。強力な制動力を示す7.5インチ(60系は9.0インチ)大口径ブレーキ倍力装置。前・後輪別々の2系統式で、万一方が故障しても、他方が確実に作動する信頼できる機構です。(全車に標準)

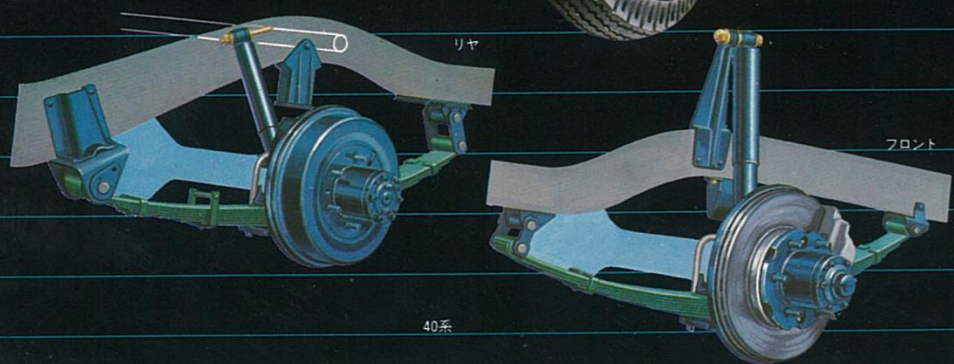

フロント&リヤサスペンション。ランクル伝統の車軸懸架方式。悪路にも余裕のある半橋円板ばねと、ショック吸収に優れた複動式ショックアブソーバーの組合わせて、オフロードでも快適な乗り心地で走ります。

写真はBJ44V-KCY フルフロートリアアクスルは近日発売

個性を高めて。

5つのボディ、9種類のバリエーションそれぞれにしっかりと主張がある。

フルフロートリアアクスルは近日発売

BJ41-KCY: 2人乗り+400kg積、または6人乗り BJ41-KCJY: 2人乗り+400kg積、または4人乗り

**BJ41-KCY
BJ41-KCJY**



写真はBJ41-KCJY: 簡易脱着式機はオプション



クーラーはオプション

BJ41V-KY, BJ41V-KCY: 2人乗り+400kg積、または4人乗り

**BJ41V-KY
BJ41V-KCY**



写真はBJ41V-KY: ウインチはオプション



クーラーはオプション

BJ44-KCY: 2人乗り+500kg積、または8人乗り BJ44-KCJY: 2人乗り+500kg積、または6人乗り

**BJ44-KCY
BJ44-KCJY**



写真はBJ44-KCY: 簡易脱着式機、ウインチはオプション



クーラーはオプション

BJ44V-KCY: 2人乗り+500kg積、または6人乗り+250kg積

BJ44V-KCY



写真はBJ44V-KCY: ウインチ、グリップタイヤはオプション



クーラーはオプション

FJ60V-KCQ, BJ60V-KCY: 2人乗り+500kg積、または5人乗り+400kg積

**FJ60V-KCQ
BJ60V-KCY**



写真はBJ60V-KCY: ウインチ、グリップタイヤはオプション



機能に徹して。

3B型 98PS 3.43lcc

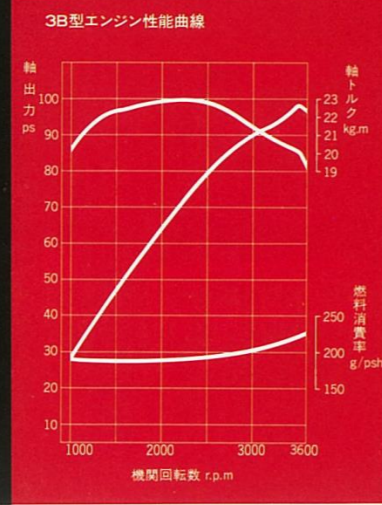
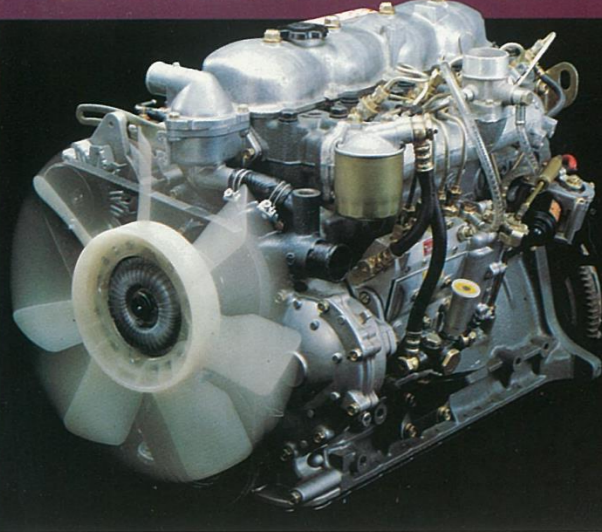

BJ60に搭載された新しい高速型のディーゼルエンジンです。低回転域での無類の粘り、高回転域での息の長い持続力で連続クルージングを存分に満喫することができます。最高出力98PS / 3,500 r.p.m. 最大トルク23.0kg-m / 2,200 r.p.m というパワーをもちながら、60km/h 定地燃費走行(運輸省届出値)は13.5km/lの経済設計。市街地、高速道路、山岳地帯、いたるところで、タフネスぶりを発揮してくれます。

2B型 93PS 3.168cc

悪路走行での粘り強さ、高速走行での豪快な伸びが味わえる、ディーゼルとは思えない優れた2B型エンジン。騒音対策、排出ガス対策も万全です。より静かに、よりパワフルに、より経済的なエンジンです。

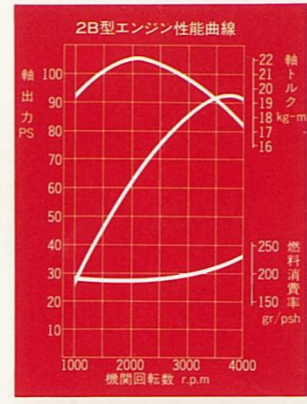

2F型 140PS 4.230cc

パワフルなことでは定評のある2F型ガソリンエンジン。EGR(排気ガス再循環装置)による排出ガス対策にもぬかりありません。低速から高速までなめらかに回転するエンジンです。

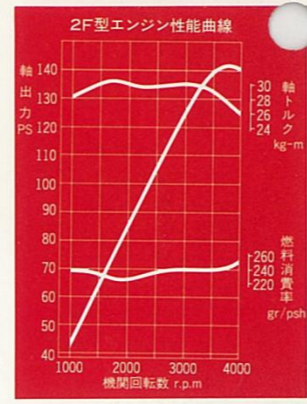

頼もしいパワー。多彩な装備とオプション。これだけは欲しい4WDのすべてがある。

エアコン。季節を選ばず、いつでも快適な室内空間をつくれます。(但し40系はクーラー。全車オプション)

カーラジオ。天候の変化や道路情報などを確実に把握するために必要な高性能ラジオ。(AMは全車標準 AM/FMマルチは60系にオプション)

リヤヒーター。厳寒のときでもリヤシートにいる人に寒い思いをさせない強力な温水式。足元から暖めます。(機タイプにオプション。他全車標準)

ELR付3点式シートベルト。急加速、急ブレーキなどの衝撃を感じたときだけロック。(BJ41-KCY、BJ44-KCY以外全車に標準)

フロントドライブスイッチ。H2で低速走行中、これを引きアクセルをはずすと4輪駆動に変わります。(BJ40系全車標準)

イグニッションキー。E.D.I.C.の装着により、エンジンストップは手軽なワンキー操作でOK。手間がかりません。

インスペクションランプ。エンジンの点検や足まわりの点検、夜間のドライブなどに欠かせない装備です。(全車標準)

機械式ウインチ。道を妨げる障害物の除去や、木材や岩などの重量物の引きあげなどにも力を発揮。(全車にオプション)

電動ウインチ。リモートコントロール式で、車から離れたところから操作可能。深雪などからの脱出も容易。(全車にオプション)

サイドステップ。ステップ幅を12.5mm拡大。乗降性を良くするとともに、安全性の向上にも大きく寄与しました。(BJ40系)

簡単な幌の脱着法



1. BJ41系、BJ44系の幌の脱着が非常に簡易になり、いつでも気軽にできます。
2. サイドカーテンを引き出す。リヤカーテンを巻き上げる。
3. トップカーテンを上へ折り曲げる。
4. ロックハンドルを矢印の方向に操作して、幌骨を倒していく。
5. ターボリンを2本の幌骨の内側へ巻き込んでいく。
6. リヤカーテンを巻きターボリンを車両後方へ巻き込んだ後ストラップで固定する。



たくましい走りを見せるトヨタランドクルーザー

水中走行も浅いところならH2でも充分。少し深くなったら、走行したままFDボタンで4輪駆動に切りかえればOK。(BJ40系)

砂地走行では、4輪駆動に切りかえます。砂地のの上とは思えない、キビキビした走りっぷりを見せてくれます。

高速走行のときは、トランスファレバーはH2を選びます。燃費の面でもさらに有利なクルージングが楽しめます。

坂道ではトランスファレバーをL4にかえます。足もとさっしかりしていれば最大45°以上(40系計算値)までのぼれる駆動力があります。

■装備品

	BJ41	BJ44	BJ41V	BJ44V	L	BJ60V	FJ60V	G
	-KCY	(-KCJY 只二番)	-KCY	(-KCJY 只二番)	-KY	-KCY	-KCY	バック パッケージ
AMラジオ	●	●	●	●	●	●	●	●
AM/FMマルチラジオ								●
ステレオ								●
クーラー								●
ヒーター	●	●	●	●	●	●	●	●
シート材質	●	●	●	●	●	●	●	●
ドアトリム	●	●	●	●	●	●	●	●
ドアポケット	●	●	●	●	●	●	●	●
床張り	●	●	●	●	●	●	●	●
コンソールボックス	●	●	●	●	●	●	●	●
フロントシート	●	●	●	●	●	●	●	●
シートベルト	●	●	●	●	●	●	●	●
スロットルボタン	●	●	●	●	●	●	●	●
トランスファ	●	●	●	●	●	●	●	●
フロントドライブスイッチ	●	●	●	●	●	●	●	●
パワーステアリング	●	●	●	●	●	●	●	●
チルトハンドル	●	●	●	●	●	●	●	●
ヘッドランプクリーナー	●	●	●	●	●	●	●	●
間欠ワイパー	●	●	●	●	●	●	●	●
フリーホールハブ	●	●	●	●	●	●	●	●

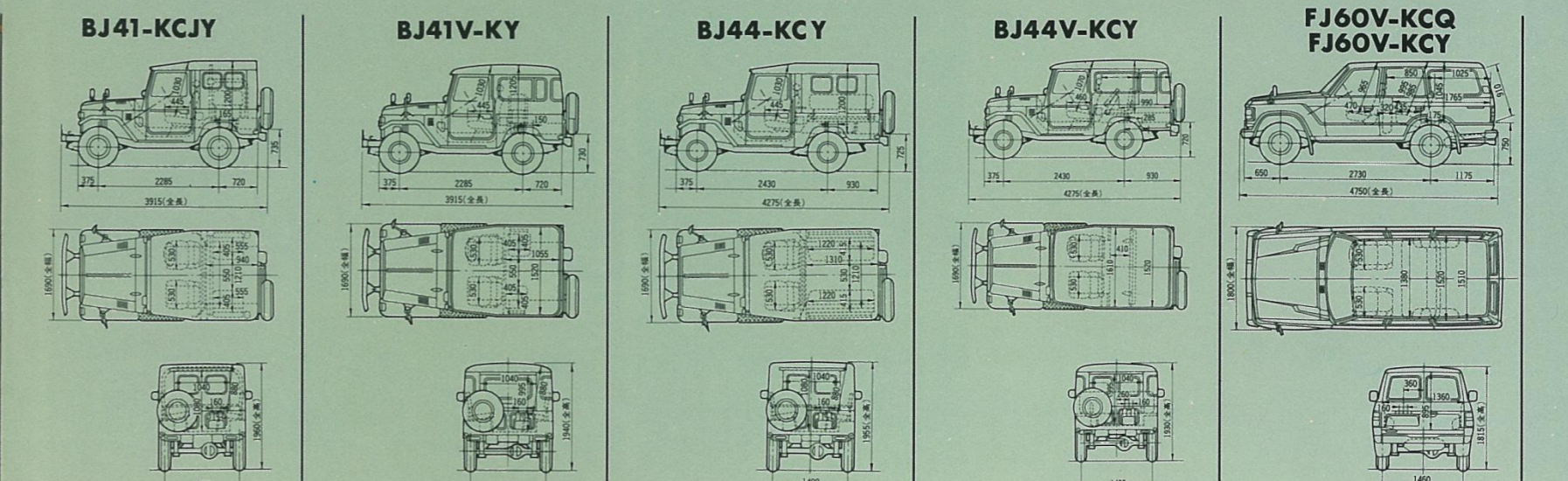

●=標準 ▲オプション * =ホワイトディスクホイール。フルフロートリアアクスルは近日発売。LパッケージはBJ41V-KCY-KY、BJ44V-KCY、GパッケージはFJ60V-KCQ、BJ60V-KCYに設定。40系、60系標準車のシート、ドアトリム、床張り、コンソールボックスのカラーは、L、Gパッケージとは異なります。