

トヨタランドクルーザー主要諸元

項目	40系				60系			
	バンタイプ		バンタイプ		バンタイプ		バンタイプ	
全長	3,915	4,275	3,915	4,275	4,750	4,750	4,750	4,750
全幅	1,690	1,690	1,690	1,690	1,800	1,800	1,800	1,800
全高	1,950	1,950	1,940	1,905	1,930	1,910	1,815	1,795
ホイールベース	2,285	2,285	2,285	2,285	2,430	2,430	2,730	2,730
トレッド前	1,415	1,415	1,415	1,425	1,415	1,425	1,475	1,485
トレッド後	1,400	1,400	1,400	1,410	1,400	1,410	1,460	1,470
最低地上高	210	210	210	185	210	185	210	185
最高地上高	540	1,310	1,055	990(710)	1,590	1,765(1,025)	1,770(1,030)	1,770(1,030)
荷室幅	1,210	1,590	1,590	1,590	1,500(1,510)	1,500(1,510)	1,500(1,510)	1,500(1,510)
荷室高	1,200	1,200	1,205	1,200	1,200	1,200	1,045	1,045
床面地上高	735	725	730	690	720	700	750	730
●性能								
最大出力 (kW)	1.41	1.41	1.41	1.41	2.56	1.95	2.56	1.95
最大回転速度 (rpm)	5.3(2,800)	5.3(2,800)	5.3(2,800)	5.3(2,800)	6.2(3,200)	6.2(3,200)	6.2(3,200)	6.2(3,200)
燃料消費率 (l/100km)	14.5	14.5	14.5	14.5	14.0	8.5	13.5	13.5
●エンジン								
型式	28型ディーゼル		27型ガソリン		28型ディーゼル		28型ディーゼル	
内径×行程 (mm)	98.0×105.0		94.0×101.6		102.0×105.0		102.0×105.0	
総排気量 (cc)	2,766		2,766		2,433		2,433	
圧縮比	22.0		7.8		20.0		20.0	
最高出力 (kW/rpm)	93/3,600		140/3,600		98/3,500		98/3,500	
最大トルク (kgm/rpm)	22.0/2,200		30.0/1,800		23.0/2,200		23.0/2,200	
パワステアリング	24-60		12-50		24-60		24-60	
パワウィンドウ	24-20		12-40又は12-50		24-25		24-25	
パワドアロック	24-4.5		24-4.5		24-4.5		24-4.5	
使用燃料	軽油		ガソリン		軽油		軽油	
燃料タンク容量 (リットル)	85		90		90		90	
●走行伝達装置								
駆動方式	2WDまたは4WD							
クワトロシステム	4速4WD (フルタイム) 5速4WD (フルタイム)							
主変速機	前進4段 (フルタイム) 5速1段 (選択駆動式)							
操作方式	フットレバー							
主変速比 (1速)	4.843							
2速	2.618							
3速	1.515							
4速	1.000							
5速	0.700							
主変速機	2段変速							
操作方式	フットレバー							
主変速比 (高)	1.000							
減速機	ハイギア減速機							
減速比	4.111							
ステアリング装置	20.5-23.5							
●懸架装置・他								
前軸形式	全浮動軸式							
後軸形式	全浮動軸式							
ばね形式	半独立懸架式							
ショックアブソーバー	前後独立式							
ブレーキ	油圧真空助力ブレーキ 前:ベンチレーテッドディスクブレーキ 後:リーディングシューブレーキ							
制動距離 (m)	7.00-15-6PRLT 215SR15 7.00-15-6PRLT 215SR15 7.00-15-6PRLT 215SR15 7.00-15-6PRLT 215SR15							

●燃料消費率は60km/h定地走行値(運転者含む)です。
 ●燃料消費率は、定められた試験条件のもとでの値です。実際の走行時には、この条件(気象、道路、運転整備など)の状況が異なるため、それに応じて燃料消費率が異なります。
 ●215SR15-6PRLT(オプション)を装備した場合は、全高、最低地上高、床面地上高がそれぞれ20mm減少、トレッドは10mm増加、車両重量、車両総重量はそれぞれ10kg増加します。
 ●製造販売元:トヨタ自動車工業株式会社

装備一覧表

項目	40系				60系			
	BJ41	BJ44	BJ41V	BJ44V	FJ60V	BJ60V	KMY	Gパッケージ
メッキバンパー&グリル	●	●	●	●	●	●	●	●
簡易脱着式	●	●	●	●	●	●	●	●
フロントウイン	○	○	○	○	○	○	○	○
電動ウイン	○	○	○	○	○	○	○	○
メッシュタイプフォグランプ	●	●	●	●	●	●	●	●
エアコン(40系はクーラー)	●	●	●	●	●	●	●	●
ヒーター	●	●	●	●	●	●	●	●
シート材質	●	●	●	●	●	●	●	●
ドアトリム	●	●	●	●	●	●	●	●
ドアポケット	●	●	●	●	●	●	●	●
ラゲージマット	●	●	●	●	●	●	●	●
コンソールボックス	●	●	●	●	●	●	●	●
室内ランプ	●	●	●	●	●	●	●	●
助手席ウインステップ	●	●	●	●	●	●	●	●
AMラジオ	●	●	●	●	●	●	●	●
AM/FMマルチラジオ	●	●	●	●	●	●	●	●
カセットステレオ	●	●	●	●	●	●	●	●
クワイター	●	●	●	●	●	●	●	●
デジタルウォッチ時計	●	●	●	●	●	●	●	●
フロリットボタン	●	●	●	●	●	●	●	●
トランスファー	●	●	●	●	●	●	●	●
パワーステアリング	●	●	●	●	●	●	●	●
チルトハンドル	●	●	●	●	●	●	●	●
フリーホイールハブ	●	●	●	●	●	●	●	●
ベンチレーテッドディスクブレーキ	●	●	●	●	●	●	●	●
フルフロードワイヤアクスル&LSD	●	●	●	●	●	●	●	●
バッテリー	●	●	●	●	●	●	●	●
オルクネーター	●	●	●	●	●	●	●	●
7.00-15-6 リーフ	●	●	●	●	●	●	●	●
7.00-15-6 スノー	●	●	●	●	●	●	●	●
7.00-15-6 セミラフ	●	●	●	●	●	●	●	●
7.00-15-6 クリップ	●	●	●	●	●	●	●	●
7.00-15-8 リーフ	●	●	●	●	●	●	●	●
7.00-15-8 セミラフ	●	●	●	●	●	●	●	●
7.00-15-8 クリップ	●	●	●	●	●	●	●	●
215SR15 2	●	●	●	●	●	●	●	●
215SR15-6PRLT 2	●	●	●	●	●	●	●	●
フロントELR付3点式シートベルト	●	●	●	●	●	●	●	●
フロアゲージ	●	●	●	●	●	●	●	●
ヘッドランプグリラー	●	●	●	●	●	●	●	●
簡易式ワイヤアクスル&LSD	●	●	●	●	●	●	●	●

●=標準 ▲=オプション ○=設定車あり
 LパッケージはBJ41V-KCEY、-KCYとBJ44V-KCYに、GパッケージはFJ60V-KCQ、BJ60V-KCYに設定。
 ※1 カセットステレオはAM/FMマルチラジオとセットオプション。40系のカセットステレオはAM/FMマルチラジオと一体式となります。
 ※2 ホワイースポーツホイールとセット。

ボデーカラー

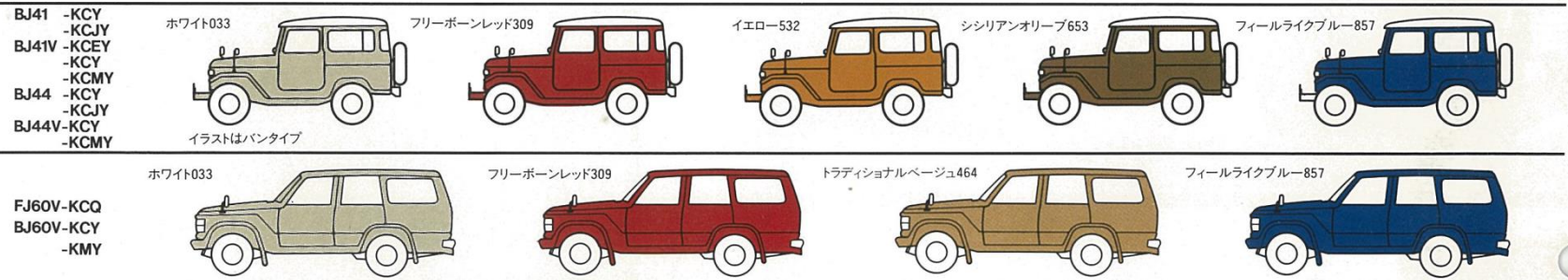

HARD-TOP TYPE & SOFT-TOP TYPE
 DIESEL & GASOLINE
 TWELVE VARIATIONS

トヨタランドクルーザー

LAND CRUISER

新技術一時代はTOYOTA

このカタログについてのお問い合わせは(〒102)東京都千代田区九段南2-3-18トヨタ自動車販売株式会社 販売総局へ。(このカタログの内容は昭和56年10月現在のもの) ボデーカラーおよび内装色は撮影、印刷インクの関係で実際の色とは異なって見えることがあります。●本仕様は改良のため予告なく変更する場合があります。

オフにあってもラグジュアリー。誰も知らない郷へのライセンスを初めて手にした。

4WDに新しい世界をもたらしただけでなくRVの新境地を開いたと言っても過言ではない
マルチユースのランクルFJ・BJ60V。ランクルファン^さの熱い期待を担って、
いま装いも新たに雄姿を現わした。高級乗用車に匹敵する充実した装備。
グレードアップした室内、走行性や居住性も高い次元で見つめ直し、
ロングクルージングをより快適なものにしてくれる。
新しく加わった、より快適な乗り心地のGXも見のがすことのできないビッグポイントだ。



写真(BJ60V-KM(GX))
ヘッドランプ、マルチタイプフォグランプ、電動ウインチ、ヘッドランプグリル、フリーホイールハブはオプション



世界のあらゆる道を熟知しているランクル。
輝かしい伝統に支えられ、いまや実力、風格ともに王者の名を欲しいままにしている。
新車種を加え、一新したランクルは、これからの4WDのあるべき姿をすべて網羅し、
装備に、走り4WDの頂点をめざした。ひとまわりスケールアップしたランクルに、
どんな夢を託しても、確実に男のロマンを叶えてくれるに違いない。また、
4WDの機能に快適な乗り心地を実現したLXも新しい仲間になった。

都会にもどる日を忘れて ボルテージを上げよう。

LAND CRUISER



**4WDに気があるなら
この違いを見すごすことはできない。**

写真はBJ60V-KMY(GX)
メッシュタイプフォグランプ、電動ウィッチ、ヘッドランプクリーナー、フーノードアはオプション



写真はBJ60V-KMY(GX)
エアコンは単独で、カセットステレオはAM/FMマルチラジオとセットでオプション

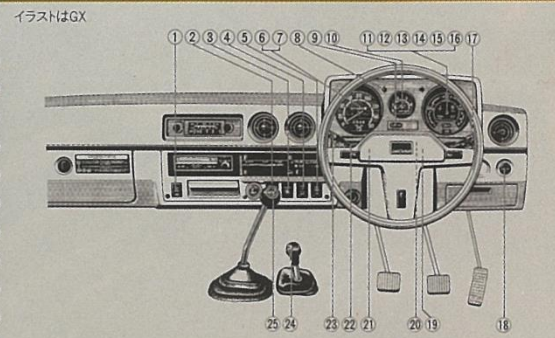

- イラストはGX
- ① 駐車灯スイッチ
 - ② フォグランプスイッチ(オプション)
 - ③ リヤウィンドウデフォグスイッチ
 - ④ リヤヒータースイッチ
 - ⑤ リヤワイパー&ウォッシュャースイッチ
 - ⑥ 速度計
 - ⑦ 走行距離計
 - ⑧ 方向指示器、非常点滅表示灯点滅指示燈
 - ⑨ ブレーキフルードウォーニング
 - ⑩ タコメーター
 - ⑪ 油圧計
 - ⑫ 水温計
 - ⑬ 充電警告燈
 - ⑭ 前照灯点滅指示燈
 - ⑮ 燃料計
 - ⑯ 電圧計
 - ⑰ ライティングスイッチ、方向指示器レバー
 - ⑱ スロットレブ
 - ⑲ イグニッション&スタースイッチ及びステアリングロック
 - ⑳ 非常点滅表示灯スイッチ
 - ㉑ チルトステアリングレバー
 - ㉒ グローランプ
 - ㉓ ワイパー&ウォッシュャースイッチ
 - ㉔ トランスファーレバー
 - ㉕ 変速レバー



キャビン ぜいたくなファブリック素材をフルに使ったセパレートタイプのフロントシート。リクライニング機構をそなえ、高級乗用車なみのコックピットです。ショルダースペース、レッグスペースもゆとりとしていて、限らない安らぎを与えてくれるキャビンです。(写真:GX)



リヤシート 感触にすぐれたファブリック素材を採用。ホールドの良い形状で、急なコーナリングに入っても姿勢がくずれず、ロングクルージングにも乗る人を疲れさせません。3人座っても充分の広さは、まさに乗用車を越えるゆとりです。(写真:GX)

60系GX

主要装備の仕様内容

- パワーステアリング
- 215SR15ラジアルタイヤ & ホワイトスポーツホイール
- リヤワイパー
- 熱線式リヤウィンドウデフォグ
- ソフトライドサスペンション
- 上下開き扉
- 他、Gパッケージの仕様(ホワイトディスクホイールを除く)

60系G-Package

主要装備の仕様内容

- チルトハンドル
- 間欠ワイパー
- タコメーター
- メッキバンパー、グリル&モール
- ホワイトディスクホイール
- フロアカーペット
- シートファブリック
- ドアポケット
- ドアフルトリム

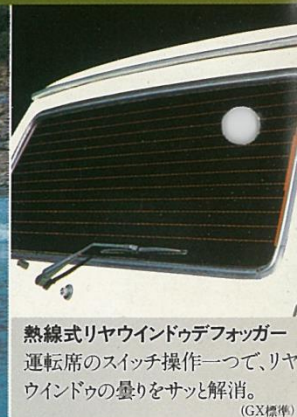

パワーステアリング 連続コーナリング、頻繁な切り返しの時でも操作がラクで腕が疲れません。(GX標準)

チルトハンドル レバー操作でドライバーの体格に合わせて広範囲にステアリングの高さが調節できます。(GX、Gパッケージ標準)

コンソールボックス ロードマップや磁石、35ミカメラなど必要な道具が余裕をもって入れられます。(60系全車標準)

熱線式リヤウィンドウデフォグ 運転席のスイッチ操作一つで、リヤウィンドウの曇りをサッと解消。(GX標準)

リヤワイパー 雨天走行時に後方視界をよりクリアに確保。拭面積の広いワイパーです。(GX標準)

クロムメッキフロント & リヤバンパー 頑強なつくりに加え、クロムメッキを施したバンパー。精悍さが増しました。(GX、Gパッケージ標準)

215SR15ラジアルタイヤ&ホワイトスポーツホイール 大地をしっかりグリップする絶妙のコンビ。(GX標準)

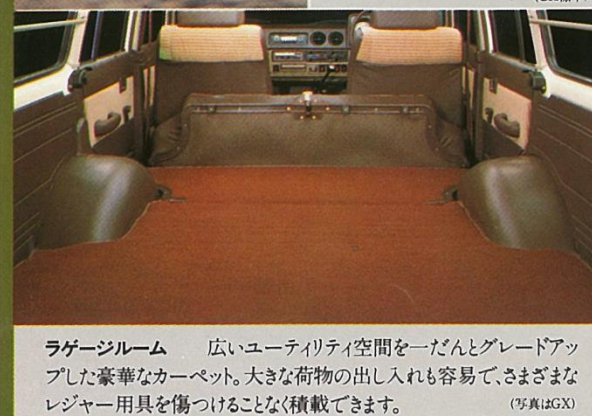

ラゲージルーム 広いユーティリティ空間を一だんとグレードアップした豪華なカーペット。大きな荷物の出し入れも容易で、さまざまなレジャー用具を傷つけることなく積載できます。(写真:GX)



ヘッドランプクリーナー オフロードで付着した泥水やゴミをスイッチ一つで洗い落とせます。(60系全車オプション)



マッドガード 小石や泥水のはねかえりをふせぎ、外装を傷つけない大型ガードです。(60系全車標準)



上下開き扉 荷室への荷物の出し入れがスムーズにでき、雨の日の作業にも便利。後方視界もすぐれています。

BJ60V-KMY(GX) 上下開き扉



FJ60V-KCQ 観音扉



キャビン 居住性、快適性を向上させたキャビン。ロングクルージングをいざんと楽しくさせてくれます。使いやすい計器盤まわりも一新。豪華な雰囲気がいっぱいです。(写真LX)



リヤシート シート地をぜひにグレードアップしました。前向きシートで快適なクルージングががらに楽しめ、また体にしっくりなじむなど、後席を大切に設計です。(写真LX)



造りか。走りか。どこか違う。 4WDのエポックを刻んだ。

主要装備の仕様内容

40系LX

- パワーステアリング
- 215SR15ラジアルタイヤ&ホワイトスポーツホイール
- デジタルクォーツ時計
- タコメーター
- ソフトライต์サスペンション
- 他、Lパッケージ仕様 (ホワイトディスクホイールを除く)

40系L-Package

- クロムメッキフロント&リアバンパー
- ホワイトディスクホイール
- ブラックアウトウィンドウキャッチャー
- リヤウオッシュャブルカーペット
- リヤトリム
- シートバックポケット

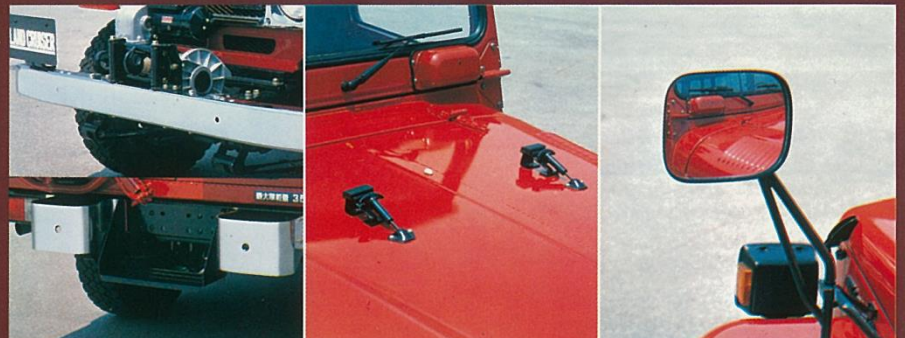

美しい仕上げの外装 フロント&リアバンパー、ラジエターグリルはクロムメッキ仕上げ(LX、Lパッケージ標準、他はオプション)。ウインドウキャッチャーとフェンダーミラーはたぐいまじりブラックアウト。(LX、Lパッケージ標準)

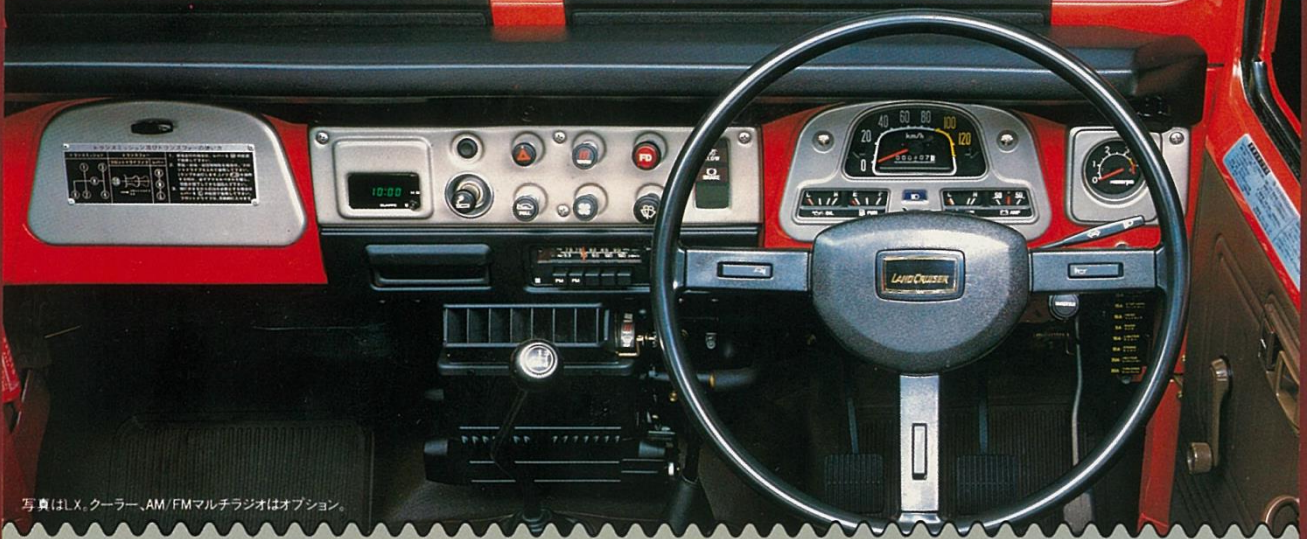

写真はLX。クーラー、AM/FMマルチラジオはオプション。

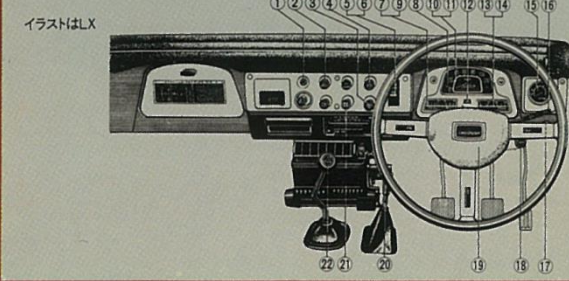

- | | | |
|---------------------|------------|-------------------|
| ① フォグランプスイッチ(オプション) | ④ 燃料計 | ⑩ イグニッション&スターター |
| ② 非常点滅表示灯スイッチ、 | ⑤ 速度計 | ⑪ スイッチ及びステアリングロック |
| ③ 駐車灯スイッチ | ⑥ 走行距離計 | ⑫ トランスファーレバー |
| ④ ワイパー&ウォッシャースイッチ | ⑦ 前照灯点灯指示燈 | ⑬ ファンスイッチ |
| ⑤ FDスイッチ | ⑧ 水温計 | ⑭ タコメーター |
| ⑥ グローランプ | ⑨ 電流計 | ⑮ 方向指示器レバー |
| ⑦ ブレーキフルードウォーニング | ⑩ タコメーター | ⑯ ライティングスイッチ |
| ⑧ 油圧計 | ⑪ 方向指示器レバー | ⑰ スロットルノブ |
| ⑨ 方向指示器 非常点滅表示 | ⑫ 非常点滅表示 | |
| ⑩ 灯点滅指示燈 | | |



パワーステアリング キックバックが少なく、ハンドルを
とれがちなラフロード走行や切り返しに便利。(LX標準)

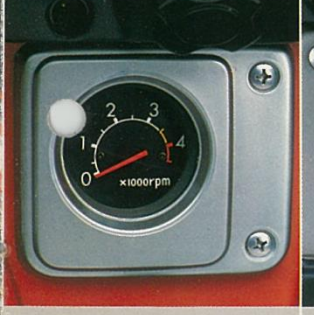

タコメーター エンジン回転数が
ひと目でわかり、効率のよい走行が
とれがちなラフロード走行や切り返しに便利。(LX標準)



デジタルクォーツ時計 夜間でも
視認性の良いデジタル式。振動
に強く正確さを誇ります。(LX標準)



コンソールボックス ロードマップ
やサングラス、小銭などの小物類
を入れておくのに最適。(40系
全車標準)

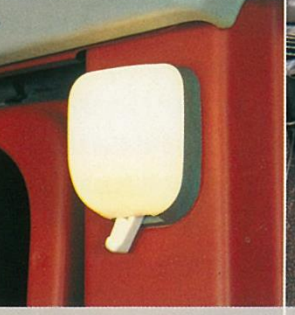

室内ランプ ドアの閉閉に連動し
て点灯します。単独でのON-OFF
も可能。(40系全車標準)



リヤラゲージルームカーペット ソフ
トで高級乗用車並みのカーペット。
手軽に洗えるウオッシュャブルタイプです。(LX、Lパッケージ標準)



バックドア・リヤトリム 見た目にも
一だんと豪華になり、乗用車ムード
に満ちあふれています。(LX、Lパッケージ標準)



シートバックポケット 地図や雑誌
など身のまわり品を入れるのに便利
な大型ポケットです。(写真LX)



リクライニングシート 15段階に調整でき、どなたでも最適
なドライビングポジションが得られるリクライニングシート。座
り心地もよく、ロングクルージングでも疲れ知らずです。(写真LX)



215SR15ラジアルタイヤ&ホワイトスポーツホイール
ハードな走りにも大地をしっかりとグリップするラジ
アルタイヤ&スポーティーなホイール。(LX標準)



3B型 98PS 3,431cc

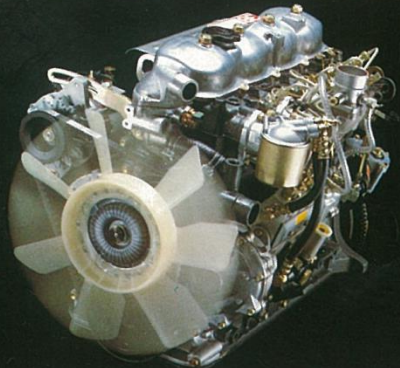

2B型 93PS 3,168cc



静かで力強いパワーが魅力の
ディーゼルエンジン

3B型 98PS 3,431cc/2B型 93PS 3,168cc

BJ60系に搭載した3B型は3,431cc直列4気筒で98ps/3,500r.p.m.の最高出力と23.0kg-m/2,200r.p.m.の最大トルクをもち、息の長い持続力で連続クルージングに応えます。バッテリーは余裕のある24V-60AH、スターターは始動性の良い24V-4.5kWのリダクションタイプを搭載。パワーロスがなく、高回転でもつねにハイパワーを引き出してくれる高速型のエンジンです。BJ41系、44系に搭載した2B型は、悪路での粘り、高速走行での豪快な伸びに加え、経済性の面でも優れたディーゼルエンジンです。コンパインドガバナナーや、温度コントロール付カップリングファンなどを備えた、より静かに、よりパワフルに走るためのエンジンです。

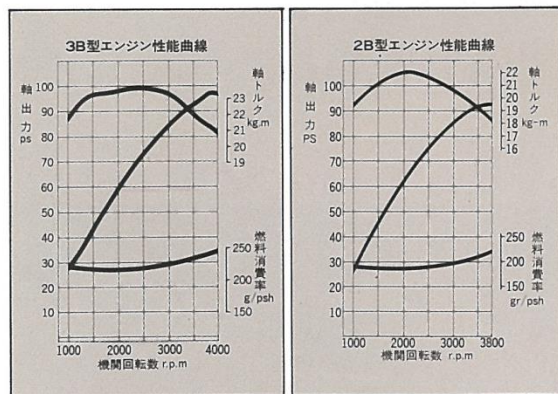

2F型 140PS 4,230cc

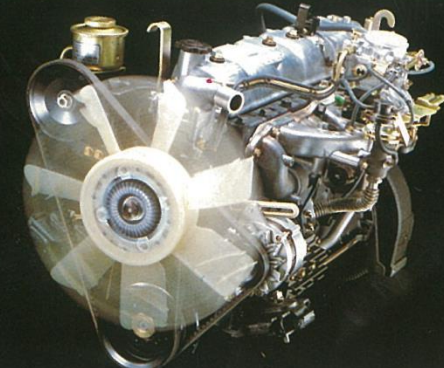

ハイパワー、ハイトルクを誇り
たくましい走りを支える確かなガソリンエンジン
2F型 140PS 4,230cc

FJ60系に搭載された6気筒エンジンには、温度コントロール付カップリングファン、厚いフードサイレンサーによる騒音対策が施されているので実に静かです。また、140ps/3,600r.p.m.を誇るエンジンはレスポンスがよいため、駆動の立ち上がりやすらしく、低速から高速まで確かなパワーを見せてくれます。

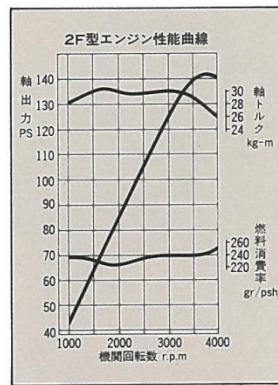

ボア×ストロークは94.0×101.6mm、圧縮比は7.8、燃料供給装置は2パレル・キャブレター×1、ロングストロークタイプで粘り強いエンジンです。

スーパーグローシステム

エンジンの始動と停止がそれぞれワンキー操作できるE.D.I.C.(電気式ディーゼル燃料噴射制御装置)を備えた2B型、3B型エンジンに新たに採用した予熱機構。0°Cの寒冷時ならたった3秒、-20°Cの厳寒時でもわずか5秒の予熱でエンジンはクイックスタート。さらに、アフターグローが始動直後のアイドルリングや振動を極力おさえ、ノッキング知らずのなめらかなエンジン回転を約束します。

2輪駆動⇄4輪駆動の切替え自在。
ダイナミックな走りを出すトランスファーと、フルシンクロ・トランスミッション。

路面の状況に合わせて、2輪駆動と4輪駆動のチェンジが簡単に行なえます。後2輪駆動は都会や市街地などの比較的平坦な道路での走行。泥ぬい地や雪道、オフロードなどでは、前輪も駆動させる4輪駆動にチェンジします。フロントアクスル、リアアクスルの両方にデファレンシャルギヤを備え、トランスファーとあいまって、パートタイムシステムのトランスミッションを形成しています。まさに、フルシンクロトランスミッションとトランスファーの絶妙なマッチングを実現。ランクルは、この心強いメカニズムが初めて、あらゆる条件での走行を可能にしているのです。

60系トランスファー&トランスミッション



- H2** ハイレンジ(後輪駆動)。通常走行時に使用。
- H4** ハイレンジ(4輪駆動)。不整地、草原や湿った路面、降雪時などの走行に使用。
- N** ニュートラルレンジ。ウインチなどを用いる時に使用。
- L4** ローレンジ(4輪駆動)。急斜面、泥ぬい地などの走行時に使用。

40系トランスファー&トランスミッション



- H2** ハイレンジ(後輪駆動)。通常走行時に使用。
 - N** ニュートラルレンジ。ウインチなどを用いる時に使用。
 - L4** ローレンジ(4輪駆動)。急斜面や雪道、泥ぬい地など、悪路走行時に使用。
- フリーホイールハブ(オプション)は、H2(40系、60系)の時は“FREE”に、H4(60系)、L4(40系、60系)の時は“LOCK”にセットします。

FDスイッチ

H2で低速走行中、このボタンを引きアクセルを離すとスムーズに4輪駆動に変わります。急激な道路状況の変化にもすばやく対応できるメカニズムです。



フロントベンチレーテッドディスクブレーキ

放熱性がひときわすぐれ、連続するブレーキングにも安定した制動力を発揮するディスクブレーキです。耐冠水性、耐塵性、耐フェード性など、機能を最優先に考えた信頼できるディスクブレーキです。

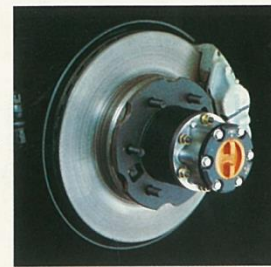

フリーホイールハブ

後2輪駆動走行の際、“FREE”の位置にセットすると、不必要となるフロントドライブシャフトやプロペラシャフトなどの前輪駆動系統と前輪とを切り離すことができます。これにより、走行抵抗やメカニカルロスを最小限におさえられ、燃費の向上や室内騒音低減に大きく役立ちます。市街地やハイウェイでの走行が、いちどんと軽快になります。4輪駆動走行の時は“LOCK”の位置にセットします。



215SR15 & 215R15-6PRLTタイヤ

不整地走破性、高速走行安定性の向上をはかるためにLX、GXには215SR15(標準)、他の車種には215R15-6PRLTタイヤ(オプション)を装備できるように設定。精悍なホワイトスポーツホイールとセットされています。接地面が大きいので、大地をしっかりグリップし、また、走行抵抗の減少で燃費の向上にも大きく寄与しています。



タンデムマスターシリンダー

ブレーキシステムの安全性をより高めるため、油圧系統を前輪用と後輪用の2系統に分離して、万一片方がトラブルを起こしても、もう片方が確実に作動する機構。とくに、パワフルでダイナミックな走りっぷりを身上とするランクルには、軽い踏み込み力で強力な制動力を発揮する7.5インチ(60系は9.0インチ)大口径ブレーキ倍力装置を採用しています。



ダブルカルダンコンスタントベロシティジョイント

フロントプロペラシャフトに採用したダブルカルダン式の等速ジョイント。ジョイントの角度を大きくとり、振動や騒音を低くおさえました。

フルフロートリアアクスル&L.S.D.

駆動軸に負担をかけずに重荷重に耐えられるフルフロート(全浮動式)リアアクスルと、ぬかるみ脱出時の空転を防止し、走破性を高めるL.S.D.(リミテッドスリップデフ)。走り、さらにスムーズです。

フロント & リヤサスペンション

堅牢で信頼性の高いランクル伝統の車軸懸架方式に加え、筒型復動式のショックアブソーバーでオフロード走行でもショックを効率良く吸収、乗用車なみの乗り心地を実現してくれます。LX、GXは新たにソフトライドサスペンションを採用。重量も軽くなって4WDにはなかったすぐれた走行性や乗り心地が満喫できます。GXのフロントサスペンションにはスタビライザー(アンチロールバー)を新設し、旋回時の車体の安定性をより向上させています。

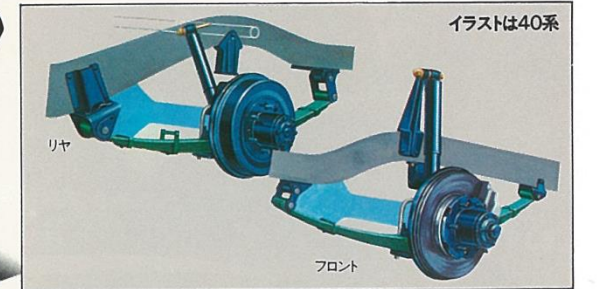

進歩があつての年輪。
一つ一つに逞しい走りの証し。

イラストはBJ60V-KMY(GX)。メッシュタイプフォグランプ、電動ウインチ、ヘッドランプクリーナー、フリーホイールハブはオプション。

スケジュールを塗りかえよう。 熱い心をかき立てるのはどのランクルか。



BJ60V-KMY : 2人乗り+350kg積、または5人乗り+200kg積
BJ60V-KMY (GX)



FJ60V-KCQ, BJ60V-KCY : 2人乗り+500kg積、または5人乗り+400kg積
**FJ60V-KCQ
BJ60V-KCY**



BJ44V-KCMY : 2人乗り+350kg積、または5人乗り+200kg積
BJ44V-KCMY (LX)

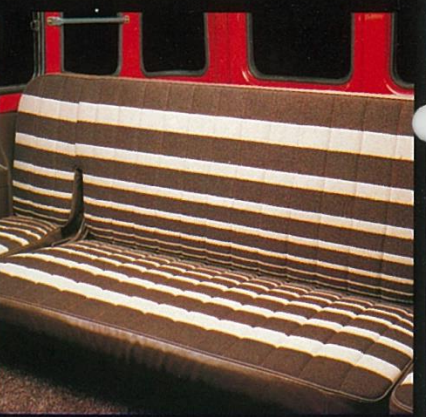

BJ44V-KCY : 2人乗り+500kg積、または6人乗り+250kg積
BJ44V-KCY



BJ44-KCY : 2人乗り+500kg積または8人乗り BJ44-KCJY : 2人乗り+500kg積、または6人乗り
**BJ44-KCY
BJ44-KCJY**



BJ41V-KCMY : 2人乗り+250kg積、または4人乗り
BJ41V-KCMY (LX)



BJ41V-KCY : 2人乗り+400kg積、または4人乗り
BJ41V-KCY



BJ41V-KCEY : 2人乗り+400kg積
BJ41V-KCEY



BJ41-KCY : 2人乗り+400kg積、または6人乗り BJ41-KCJY : 2人乗り+400kg積、または4人乗り
**BJ41-KCY
BJ41-KCJY**



自分だけのラングルに仕上げるのも、男の限りない夢だ。



エアコン&クーラー 極寒の荒野から灼熱の大地まで、走る場所を選ばないランクルには、ぜひとも欲しい装備の一つ。豊かな風量を送り出し、広い室内をわずかな時間で快適な温度にコントロールしてくれます。(全車オプション。但し60系はエアコン(左図)、40系はクーラー(右図))



リヤヒーター 強力な温水式のフロントヒーターに加え、後席に乗る方のために用意しました。(機タイプはオプション) 写真は40系(機タイプは標準)



間欠ワイパー 雨の降りはじめや小雨のときに便利な間欠式。40系に新設定しました。(40系全車標準、60系GX、Gパッケージ標準)



ELR付3点式シートベルト 体にムリがかからず、緊急時には一瞬の内にロックするシートベルトです。(BJ41-KCY、BJ44-KCYを除く全車標準)



AM/FMマルチラジオ&カセットステレオ 感度が高く、さまざまな放送を確実にキャッチするラジオ。そして長時間演奏が楽しめるオートリバース方式のカセットステレオをセットオプション。AM/FMマルチラジオは単体でもオプション設定できます。(写真1は60系(左図)、40系(右図))



メッシュタイプフォグランプ 霧中走行時の安全を確保。メッシュが小石やブッシュなどからランプを守り、精悍さも増しました。(全車オプション)



ハロヘッドランプ 長期間明るさが変わらないランプ。光度が高く、遠くまで照らします。(全車オプション)

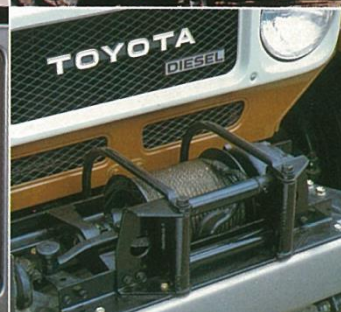

機械式ウインチ 道を妨げる障害物の除去、木材や岩などの重量物の引き上げ、自力脱出などに威力を発揮します。(機械式ウインチ付設定車に装着)

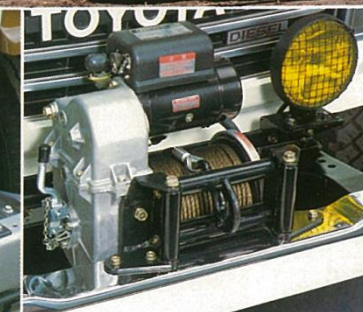

電動ウインチ リモートコントロール式。スタック時の自力脱出や他車のレスキューなど、車から離れても操作できます。(全車オプション)



簡易脱着式幌 BJ41系、BJ44系の幌の脱着が非常に簡単で、いつでも気軽にできます。天気の日にはフルオープンで、天候が悪化したら一人でも幌をすばやく装着できます。(BJ41、44にオプション)



BJ60V-KMY

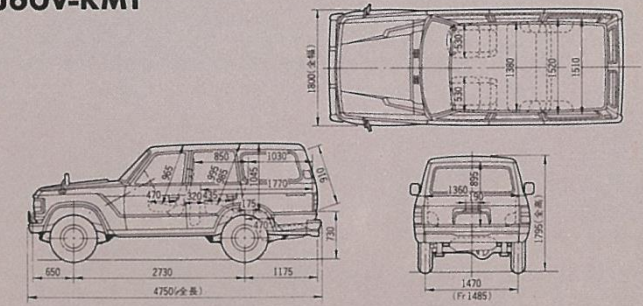

BJ44V-KCMY

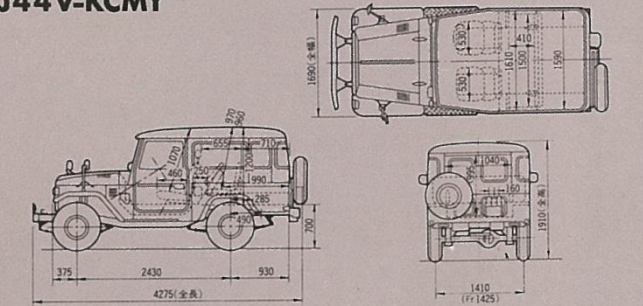

BJ44-KCY

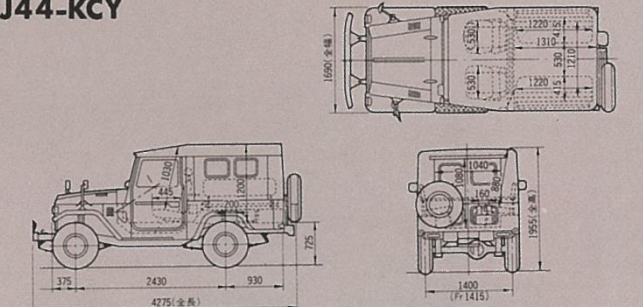

BJ41V-KCY

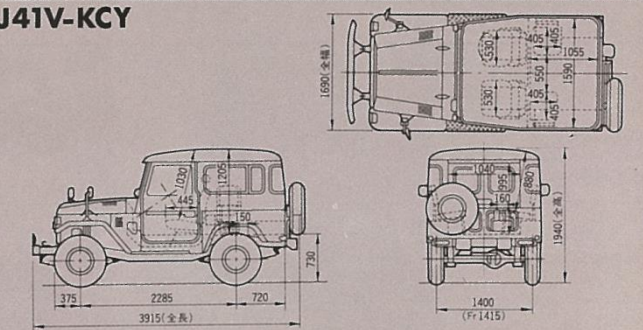

BJ41-KCJY

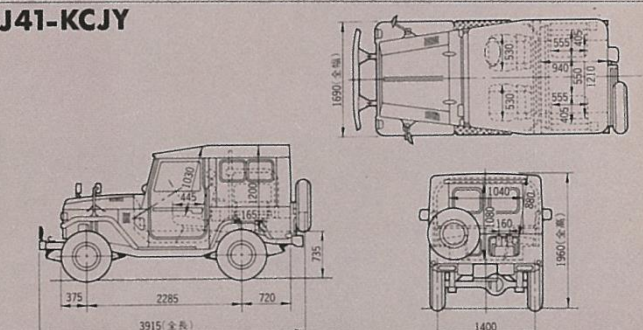

表紙以下のラリー仕様車は、1981年パリ-ダカール・ラリー出場車の写真です。ACP提供