

トヨタ消防車



優れた消火能力と力強いフットワークで活躍。

消防車の使命は、火災時において優れた消火能力と機動性を発揮することです。もちろん、それには力強い機動性も備わらなくてはなりません。

4輪駆動の力強いフットワークで、優れた消火能力を発揮するランドクルーザーの消防車。街中はもちろん、山間部などの消火作業にも

うってつけです。シャシーは定評のある堅ろうなハシゴ型。エンジンはパワフルでタフなガソリンの2F型を搭載しました。



トランスファーレバー

フロントドライブの切換え操作をレバー・切換え式にしました。しかも消防活動をより迅速にするため、H2レンジから直接Nレンジにシフトできるように、パターンを設定。また消防ポンプ用動力には、エンジンの出力をフルに取り出すため、センター・パワー・テイク・オフを採用。頼りになる新機構です。

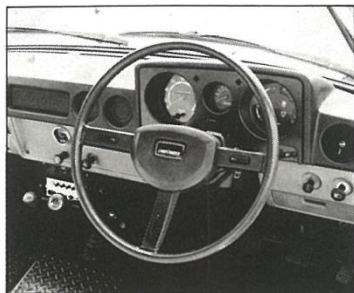

操作性のよいインストルメントパネル。運転操作、消防活動がより敏速になるよう、機能的なレイアウトです。ステアリングは、6段階に調整できるチルト



ステアリング。そのほかタコメーター、油温計も設置。エンジンのオーバーランを防止するガバナースイッチも新設しました。使い勝手のよい設計です。

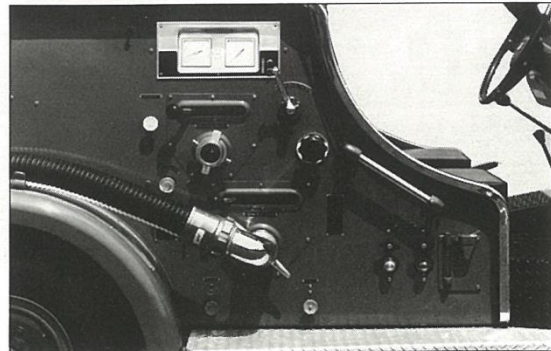

充実した装備群

消防活動が的確に行なえるよう、各種装備を満載しました。

● トヨタ消防車主要諸元

型 式	J-FJ60V-KCHQ (改)	
長 さ (mm)	4,750	
幅 (mm)	1,800	
高 さ (mm)	1,850	
ホイールベース (mm)	2,730	
トレッド (mm)	前 輪	1,475
	後 輪	1,460
エ ン ジ ン	2 F	
総 排 気 量 (cc)	4,230	
使 用 燃 料	ガソリン	
乗 車 定 員 (人)	5	
最小回転半径(車体) (m)	6.2(6.7)	
タ イ ヤ	前 輪	7.00-15-6PRLT
	後 輪	7.00-15-12PRLT

※消防車の改造届出の際のベース車兩です。

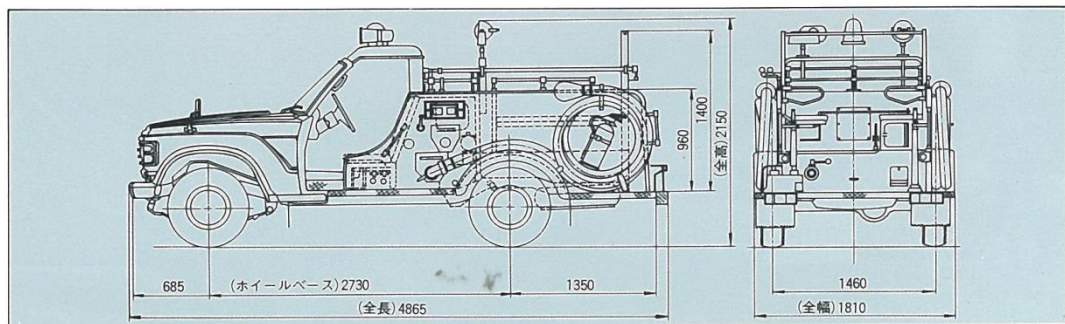

※架装の一例です。各ポンプメーカーにより細部の仕様は異なります。

本仕様ならびに装備は予告なく変更することがあります
ボデーカラーは印刷インキの関係で実際の色と異なることもあります
このカタログの内容は昭和56年6月現在のものです

愛される車をめざして
TOYOTA®

このカタログについてのお問い合わせは
トヨタ自動車販売株式会社・販売拡張部
東京都千代田区九段南2-3-18