

トヨタランドクルーザー主要諸元

| 項目      | 40系                    |  |                        |  |                        |  |                        |  |                        |  | 60系                    |  |                          |  |                          |  |                          |  |                          |  |              |  |              |  |              |  |              |  |              |  |
|---------|------------------------|--|------------------------|--|------------------------|--|------------------------|--|------------------------|--|------------------------|--|--------------------------|--|--------------------------|--|--------------------------|--|--------------------------|--|--------------|--|--------------|--|--------------|--|--------------|--|--------------|--|
|         | 縦タイプ                   |  | パンタイプ                  |  | 縦タイプ                   |  | パンタイプ                  |  | 縦タイプ                   |  | パンタイプ                  |  | 縦タイプ                     |  | パンタイプ                    |  |                          |  |                          |  |              |  |              |  |              |  |              |  |              |  |
| 定員・積載量  | 2名+400kg積<br>(6名+0kg積) |  | 2名+400kg積<br>(4名+0kg積) |  | 2名+400kg積<br>(4名+0kg積) |  | 2名+400kg積<br>(4名+0kg積) |  | 2名+250kg積<br>(4名+0kg積) |  | 2名+500kg積<br>(8名+0kg積) |  | 2名+500kg積<br>(6名+250kg積) |  | 2名+350kg積<br>(5名+200kg積) |  | 2名+350kg積<br>(5名+200kg積) |  | 2名+350kg積<br>(5名+200kg積) |  |              |  |              |  |              |  |              |  |              |  |
| バックドア仕様 | 観音扉                    |  | 観音扉                    |  | 観音扉                    |  | 観音扉                    |  | 観音扉                    |  | 観音扉                    |  | 観音扉                      |  | 観音扉                      |  | 観音扉                      |  | 観音扉                      |  |              |  |              |  |              |  |              |  |              |  |
| 型式      | N-BJ42-KC              |  | N-BJ42-KCJ             |  | N-BJ42V-KC             |  | N-BJ42V-KCE            |  | N-BJ42V-MCM            |  | N-BJ46-KC              |  | N-BJ46V-KC               |  | N-BJ46V-MCM              |  | M-FJ61V-KC               |  | N-BJ61V-KC               |  | N-BJ61V-MM   |  | N-BJ61V-MMZ  |  | N-HJ60V-MMZ  |  |              |  |              |  |
| ●寸法     | 全長 mm                  |  | 3,915                  |  | 4,275                  |  | 4,750                  |  | 4,750                  |  | 4,750                  |  | 4,750                    |  | 4,750                    |  | 4,750                    |  | 4,750                    |  | 4,750        |  | 4,750        |  | 4,750        |  |              |  |              |  |
| ●重量     | 車両重量 kg                |  | 1,680                  |  | 1,690                  |  | 1,715                  |  | 1,705                  |  | 1,750                  |  | 1,770                    |  | 1,780                    |  | 1,845                    |  | 1,870                    |  | 1,900        |  | 1,905        |  | 1,945        |  | 1,970        |  | 2,025        |  |
| ●性能     | 登坂能力 tanθ              |  | 1.44                   |  | 1.44                   |  | 1.44                   |  | 1.44                   |  | 1.44                   |  | 1.44                     |  | 1.44                     |  | 1.44                     |  | 1.44                     |  | 1.44         |  | 1.44         |  | 1.44         |  | 1.44         |  | 1.44         |  |
| ●エンジン   | 型式                     |  | 3Bディーゼル                |  | 2Fガソリン                 |  | 3Bディーゼル                |  | 2Hディーゼル                |  | 3Bディーゼル                |  | 2Hディーゼル                  |  | 3Bディーゼル                  |  | 2Hディーゼル                  |  | 3Bディーゼル                  |  | 2Hディーゼル      |  | 3Bディーゼル      |  | 2Hディーゼル      |  | 3Bディーゼル      |  | 2Hディーゼル      |  |
| ●駆動方式   | 駆動方式                   |  | 後2輪および前後4輪駆動           |  | 後2輪および前後4輪駆動           |  | 後2輪および前後4輪駆動           |  | 後2輪および前後4輪駆動           |  | 後2輪および前後4輪駆動           |  | 後2輪および前後4輪駆動             |  | 後2輪および前後4輪駆動             |  | 後2輪および前後4輪駆動             |  | 後2輪および前後4輪駆動             |  | 後2輪および前後4輪駆動 |  | 後2輪および前後4輪駆動 |  | 後2輪および前後4輪駆動 |  | 後2輪および前後4輪駆動 |  | 後2輪および前後4輪駆動 |  |
| ●懸架装置・他 | 前車軸型式                  |  | 全浮動軸管式                 |  | 全浮動軸管式                 |  | 全浮動軸管式                 |  | 全浮動軸管式                 |  | 全浮動軸管式                 |  | 全浮動軸管式                   |  | 全浮動軸管式                   |  | 全浮動軸管式                   |  | 全浮動軸管式                   |  | 全浮動軸管式       |  | 全浮動軸管式       |  | 全浮動軸管式       |  | 全浮動軸管式       |  | 全浮動軸管式       |  |

●製造事業者:トヨタ自動車株式会社  
 ●燃料消費率は60km/h定地走行値(運輸省届出値) ●燃料消費率は定められた試験条件のもとでの値です。実際の走行時には、この条件(気象、道路、車両、運転整備などの状況)が異なってくるため、それに応じて燃料消費率が異なってきます。●登坂能力は計算値で、実際の登坂能力とは異なります。  
 ※上記数値は標準仕様車の数値です。

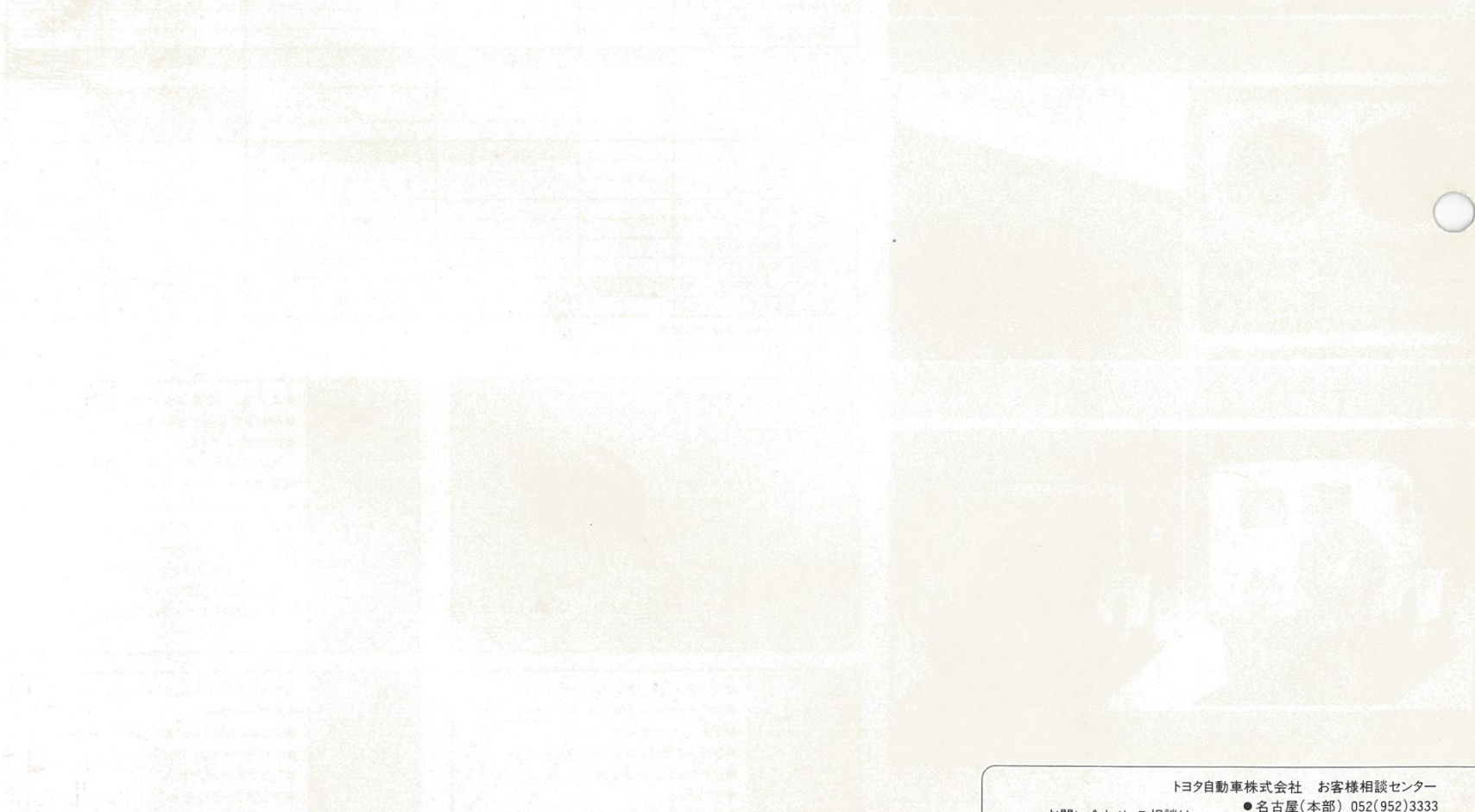

本仕様ならびに装備は予告なく変更することがあります。(このカタログの内容は昭和59年3月現在のもの)  
 ボディーカラーおよび内装色は撮影、印刷インキの関係で実際の塗色とは異なって見えることがあります。  
**新技術—時代はTOYOTA**  
 201019-5903

トヨタ自動車株式会社 お客様相談センター  
 ●名古屋(本部) 052(952)3333  
 ●東京 03(817)7333  
 ●大阪 06(252)2255

本部住所 〒461 名古屋市中区泉一丁目23の22

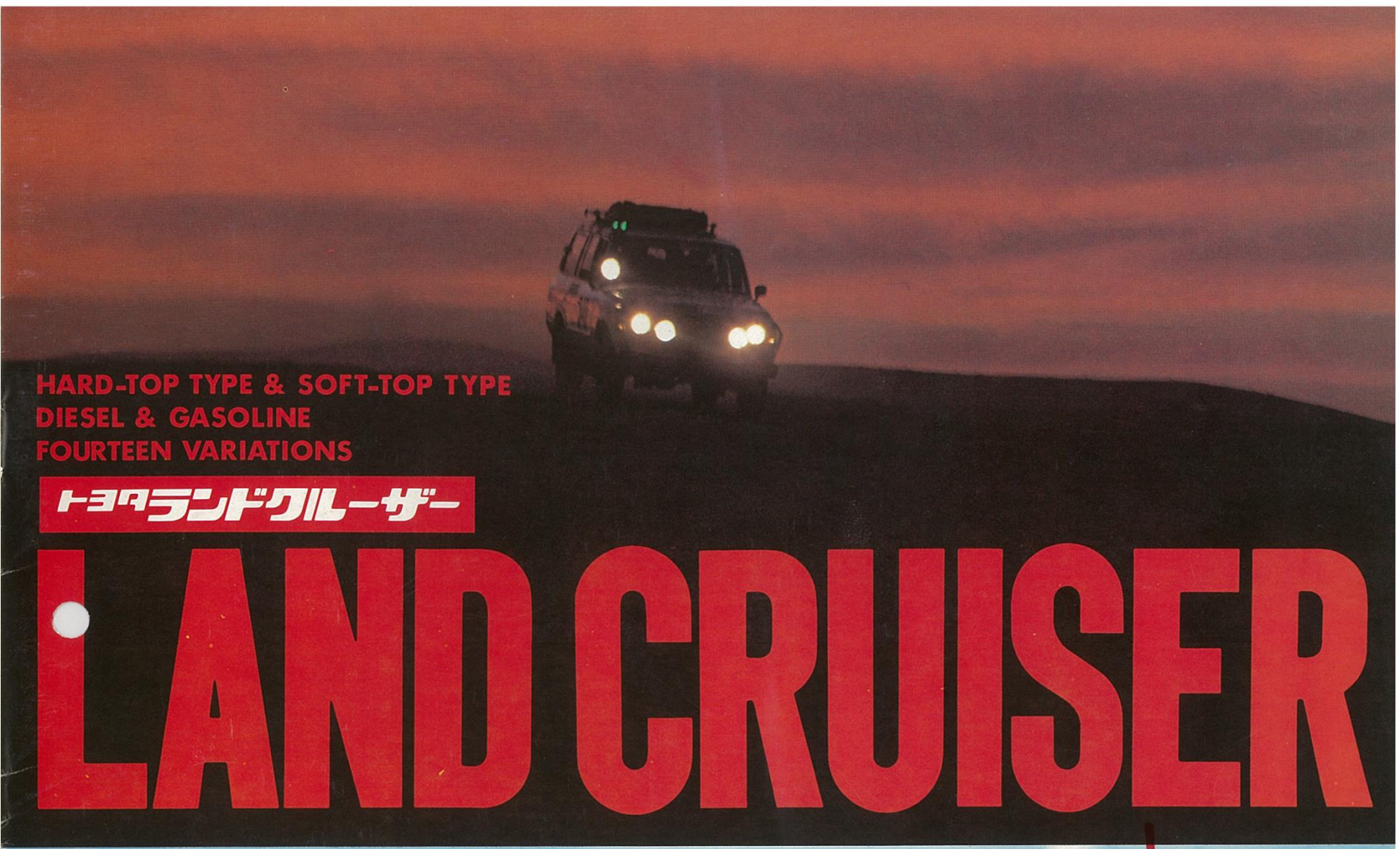

**HARD-TOP TYPE & SOFT-TOP TYPE  
 DIESEL & GASOLINE  
 FOURTEEN VARIATIONS**

**トヨタランドクルーザー**

# LAND CRUISER



街にも似あうハイグレード&ハイパワー  
スーパー4WDワゴン新登場。  
ハイルーフにムーンルーフを新装備、  
115PS 6気筒ディーゼル搭載。



写真(2HJ60V-MMZ(W)(GX)メカニカルウインチ装着車  
サイドスライプ、フリーホイールリブ、ハロゲンヘッドランプ、メッシュタイプフォグランプ、ヘッドランプクリーナーはオプション。

4WDの世界を拓ける、タフネス&ラグジュアリー。  
大自然の中で快適さを語る、  
パワーステアリングなど豪華装備満載。



# パリ、ダカール優勝が実証するパワー&キャリア。 オフロードを知りつくしたランドクルーザー。

写真は第4回パリ・ダカールラリー仕様車



写真は3B146V-MCM(W) (LX)メカニカルウインチ装着車  
フリーホイールハブ、ハロゲンヘッドランプ、メッシュタイプフォグランプ、フルフロートリアアクスル&L.S.D.はオプション

ムーンルーフにあふれる光と風と夢。  
リモコンミラー、ファブリックシートなど、  
ラグジュアリーな新装備群。

**HJ 60V**  
**LAND CRUISER**



写真はHJ60V-MMZ(W)(GX)  
シートヒーター、カセットステレオ・AM/FMマルチラジオ(一体式)はオプション

機能性とグレードをいっそう高めたインパネ。



写真はHJ60V-MMZ(W)(GX)  
サイドストライプ、フリーホイールハブはオプション



快適なクルージングをもたらす豪華なキャビン。(写真はHJ60V)

スーパーワゴンの居住性を誇るリヤシート。(写真はHJ60V)

**HJ60V-MMZ**  
**BJ61V-MMZ**

主な標準装備

- ハイルーフ
- 電動ムーンルーフ
- ブロンスガラス (HJのみ)
- パワーステアリング
- チルトステアリング
- ブースター付クラッチ
- 215SR15ラジアルタイヤ  
& ホワイトスポーツホイール
- 5段ミッション
- 電動リモコンミラー (BJはオプション)
- 電気式バックドアロックオープナー
- 傾斜計
- シート上下アジャスター(運転席)  
(HJのみ)
- 前後上下調整式ヘッドレスト  
(HJのみ)
- デジタルクロック時計



自然光を取り入れ、自由感覚を生む電動ムーンルーフ。



シート上下アジャスター (HJのみ)

前後上下調整式ヘッドレスト (HJのみ)

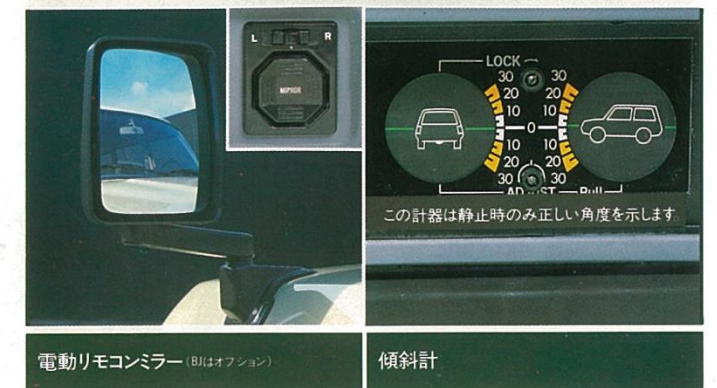

電動リモコンミラー (BJはオプション)

傾斜計

主要装備の写真はHJ60Vのもので、BJ61Vは内装色がブラウンになります。

大自然と語りあかそう。  
ラフロードを制覇する強じんな足まわり。  
操作自在のパワーステアリングを初め、磨きぬかれた装備群。

**BJ 61V**  
**LAND CRUISER**

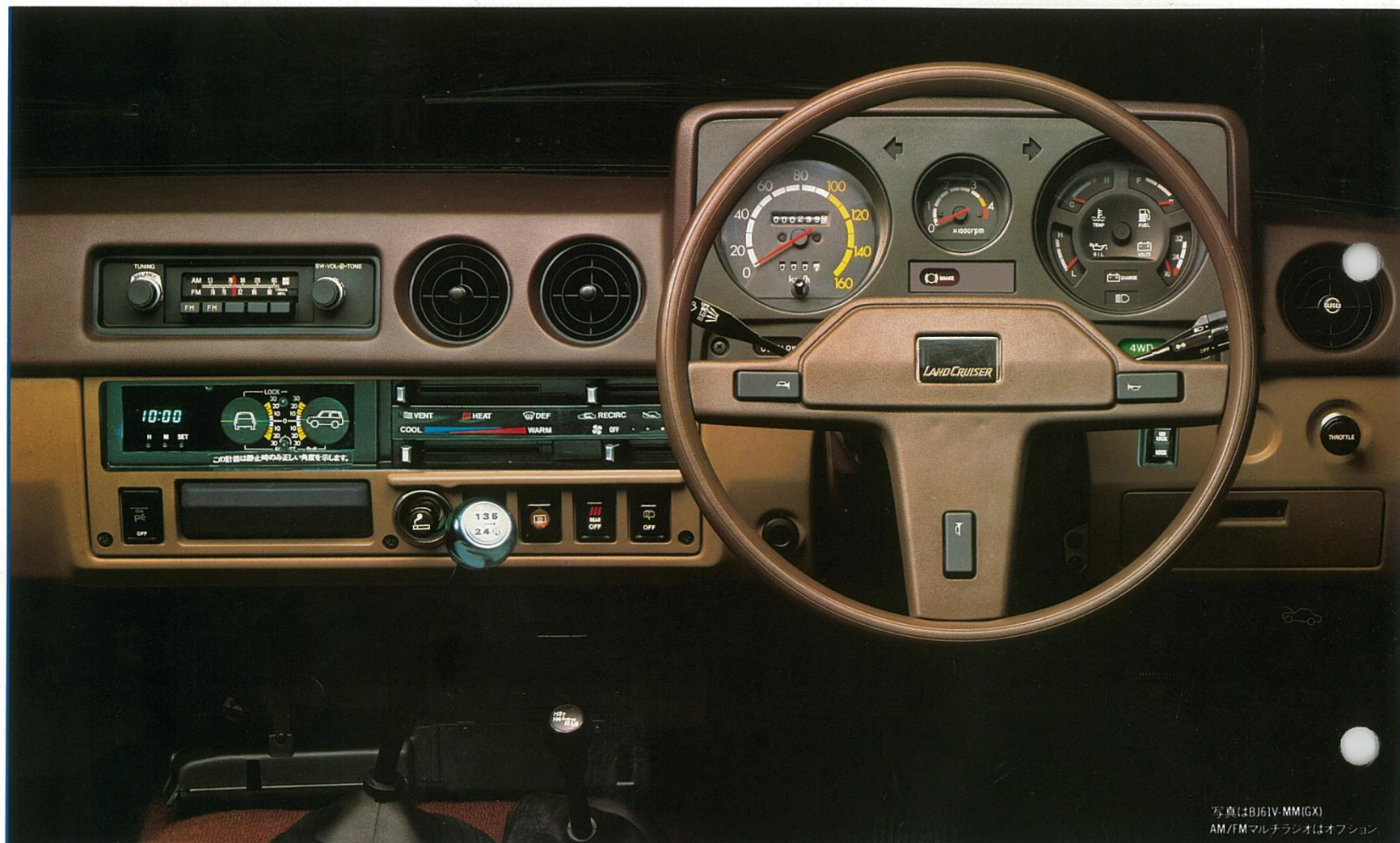

機能的にレイアウトされたインパネ。

写真はBJ61V-MM(GX)  
AM/FMマルチラジオはオプション

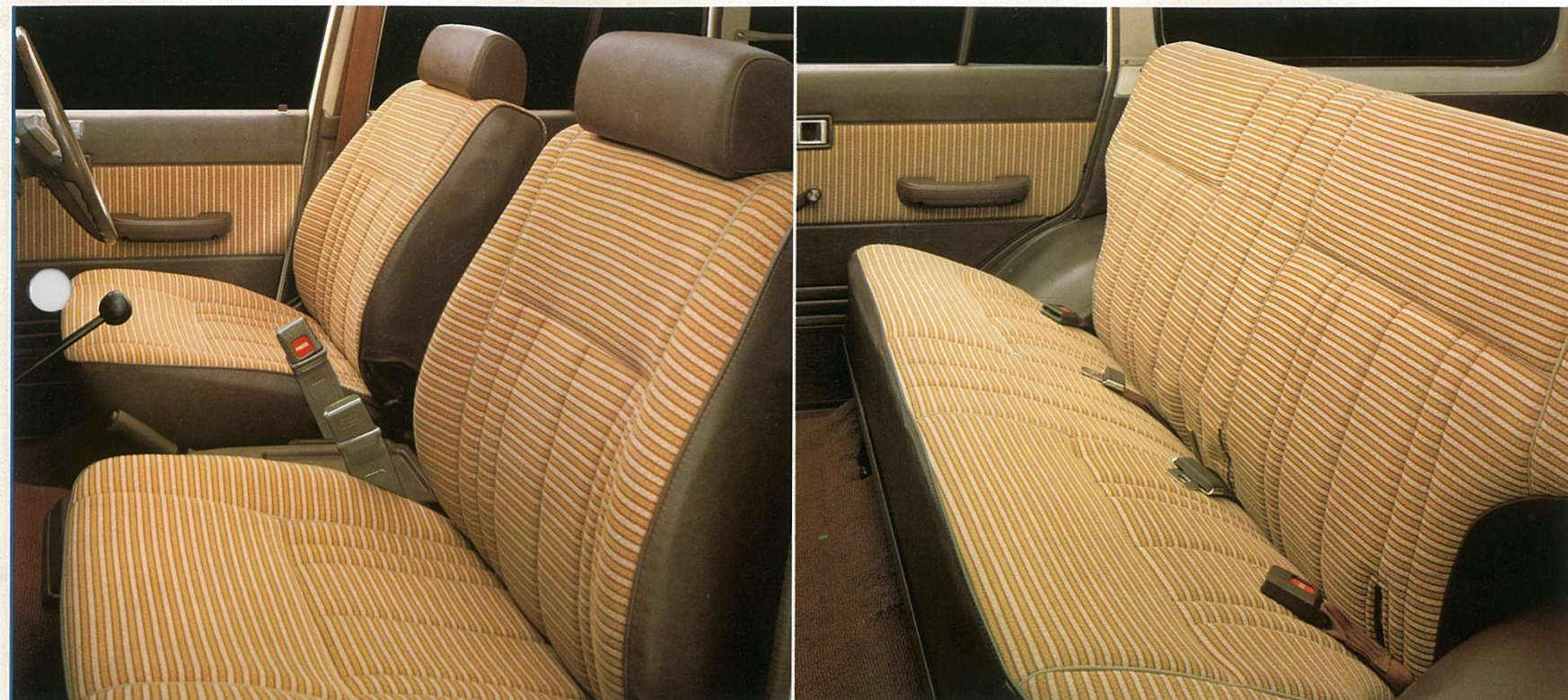

明るく広いキャビン (写真はGX)

居住性の高いリヤシート (写真はGX)



写真はBJ61V-MM(GX)  
フリーホイールハブ、電動ウィンチはオプション

**60系GX**

主な標準装備

- パワーステアリング
- ブースター付クラッチ
- 5段ミッション
- 電気式バックドアロックオープナー
- デジタルウォータース時計
- 傾斜計
- 215SR15ラジアルタイヤ & ホワイトスポーツホイール
- リヤワイパー
- 熱線式リヤウインドウデフォグガー
- ソフトライドサスペンション
- 上下開き扉

※ 他、Gパッケージの仕様を装備 (ホワイトディスクホイールを除く)

**60系G-Package**

- チルトステアリング
- タクメーター
- メッキバンパー、グリル & モール
- ホワイトディスクホイール
- フロアカーペット
- ファブリックシート
- ドアポケット
- ドアフルトリム

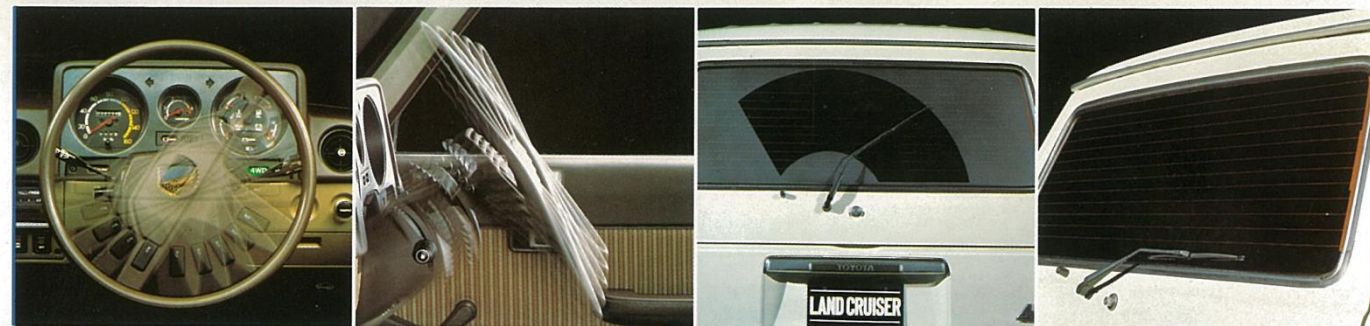

パワーステアリング (GX以外はオプション)

6段階チルトステアリング (GX-Gパッケージに標準)

リヤワイパー (GXのみ標準)

熱線式リヤウインドウデフォグガー (GXのみ標準)



ヘッドランプクリーナー (全車オプション)

215SR15ラジアルタイヤ&ホワイトスポーツホイール (GXのみ標準、フリーホイールハブはオプション)

カーペットを敷いた豪華なラゲージルーム

したたかなオフロード走行に徹した機能と装備を結集。  
5速トランスミッション、4WDインジケータランプ。  
4WDの原点、シンプルな本格装備群。

**BJ 46V**  
**LAND CRUISER**



写真(1BJ46V-MCM(W)(LX) クーラー、AM/FM マルチラジオはオプション

無駄をはぶき精悍にシェイプアップしたインパネ。



疲れを感じさせない広いキャビン(写真はLX)

人間工学を追求し、乗る人を考えたリヤシート。(写真はLX)

### 40系LX

主な標準装備

- パワーステアリング
- 215SR15ラジアルタイヤ & ホワイトスポーツホイール
- デジタルウォッチ時計
- タコメーター
- ソフトライドサスペンション

※他、Lパッケージ仕様を装備 (ホワイトディスクホイールを除く)

### 40系L-Packege

- クロムメッキフロント&リヤバンパー
- ホワイトディスクホイール
- ファブリックシート
- ブラックアウトウインドウキャッチャー
- リヤウォッシュャブルカーペット
- リヤトリム
- シートバックポケット



パワーステアリング (LX以外はオプション)

タコメーター (LXのみ標準)

デジタルウォッチ時計 (LXのみ標準)

防眩インナーミラー (全車に標準)



写真はBJ46V-MCM(W)(LX)、フリーホイールマズ、メッシュタイプフォグランプフルフロートリヤアックス&LSDはオプション



リヤラゲージルーム&ウォッシュャブルカーペット (LX-Lパッケージに標準)

15段階式運転席リクライニングシート (BJ42、BJ46を除く全車に標準)

# 新開発4Q直列6気筒ディーゼルエンジン搭載。 4WDのメカ思想は走りの余裕。

写真は第4回ハリ・タカラリー仕様車



## 2H型4Q直列6気筒115PSディーゼル

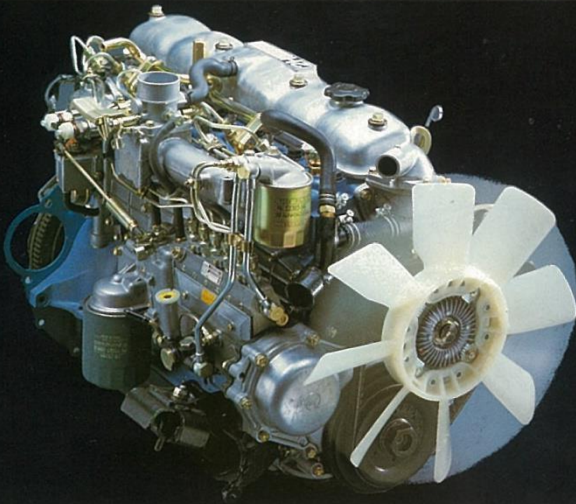

2H型ディーゼルエンジン性能曲線図

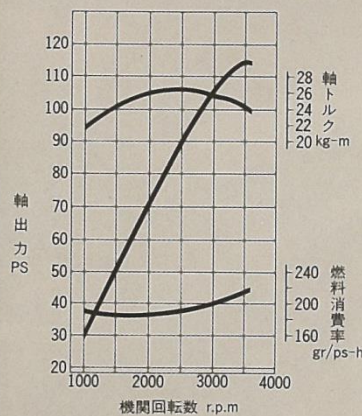

新採用5段ミッション  
選択自在のトランスファーが豪快な走りを実現。  
トランスファー&トランスミッション

HJ60V-MMZ, BJ61V-MMZ/-MM, BJ42V-MCM, 及び BJ46V-MCMには、定評あるフルシンクロ・トランスミッションに加え、5段ミッションを新採用。これにより高速での走行性、静粛性を大幅に向上させると同時に、低燃費を実現しました。また市街地などの一般道路、そして湿地、雪道、急勾配などのオフロードの走行時には2輪駆動、4輪駆動が切替え自在のトランスファーで路面状況に応じた走行が可能。この5段ミッションとトランスファーのマッチングによって、ランクルの走行性は、ひとまわりスケールアップしています。

### 60系トランスファー&トランスミッション



- H2** ハイレンジ(後輪駆動)。通常走行時に使用。
- H4** ハイレンジ(4輪駆動)。不整地、草原や湿った路面、降雪時などの走行に使用。
- N** ニュートラルレンジ。ウインチなどを用いる時に使用。
- L4** ローレンジ(4輪駆動)。急斜面、泥ねい地などの走行時に使用。

### 40系トランスファー&トランスミッション



- H2** ハイレンジ(後輪駆動)。通常走行時に使用。
  - N** ニュートラルレンジ。ウインチなどを用いる時に使用。
  - L4** ローレンジ(4輪駆動)。急斜面や雪道、泥ねい地など、悪路走行時に使用。
- ※フリーホイールハブ(オプション)は、H2(40系、60系)の時は“FREE”に、H4(60系)、L4(40系、60系)の時は“LOCK”にセットしてください。

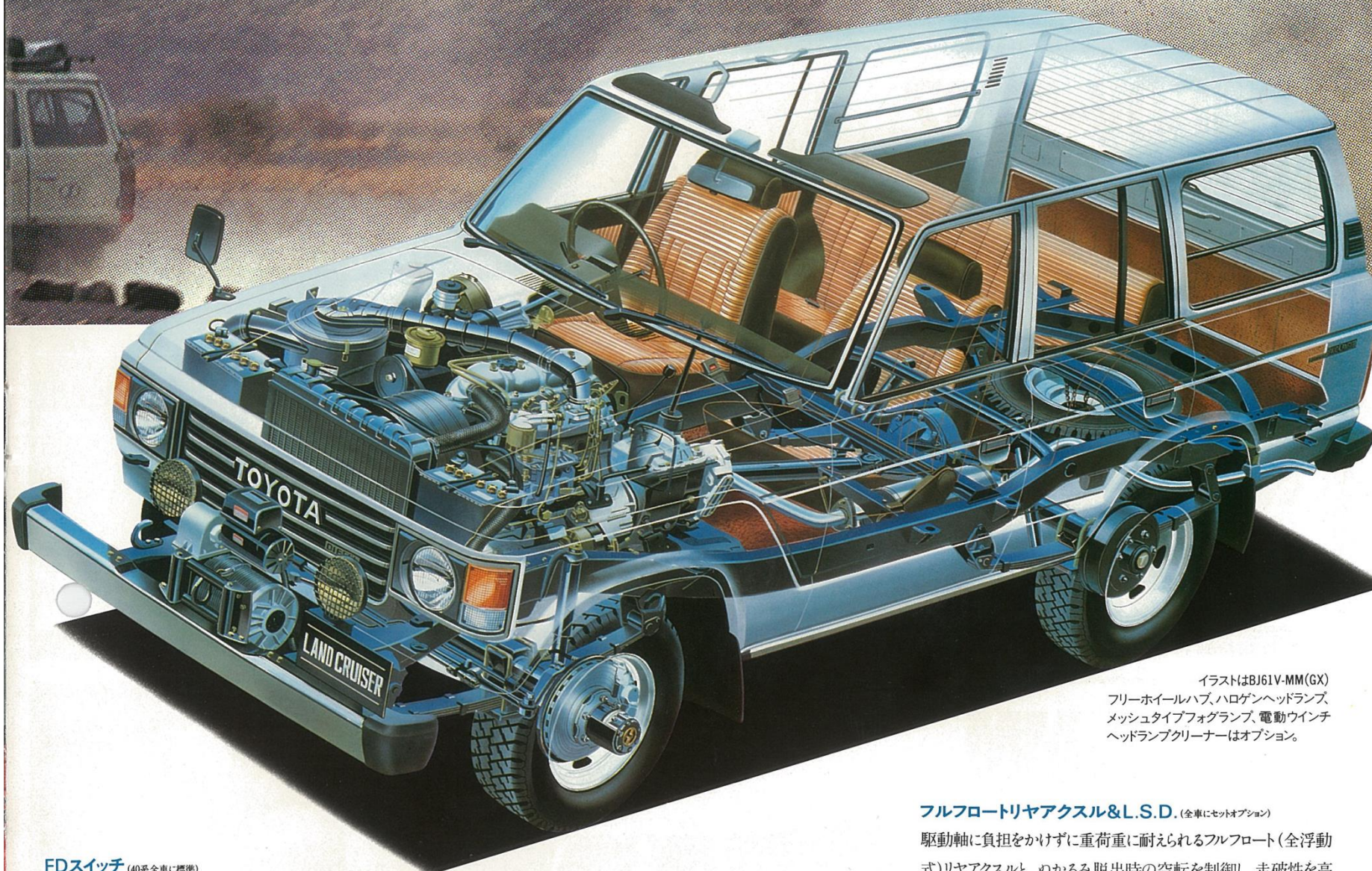

イラストはBJ61V-MM(GX)フリーホイールハブ、ハロゲンヘッドランプ、メッシュタイプフォグランプ、電動ウインチヘッドランプクリーナーはオプション。

## 3B型3.4Q直列4気筒98PSディーゼル

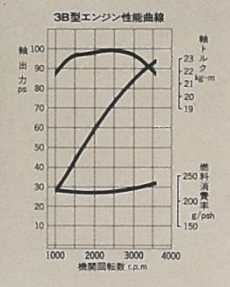

## 2F型4Q直列6気筒140PSガソリン

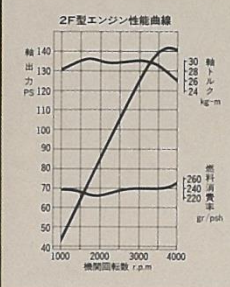
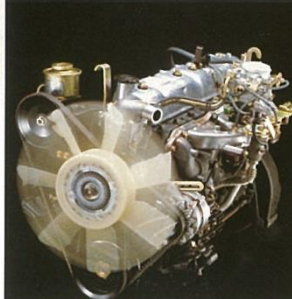

### 国内ディーゼル4WD車最強のパワーを誇る

#### 6気筒ディーゼルエンジン 2H型 115PS 3,980cc

HJ60Vに搭載した新2H型は、115ps/3,500r.p.m.の最高出力と26.0kg-m/2,400r.p.m.の最大トルクを秘めたディーゼルエンジンです。噴射ポンプ、主燃焼室の改良を図り、57年排出ガス規制に適合させると共に、クローズド式ブローバイガス還元方式も採用しました。ねばりのある低速性能、抜群の高速性能、そして静粛設計の強力エンジンです。また、スーパーグローシステムが厳寒時の始動性を向上させています。

### トータルバランスに優れた信頼のディーゼルエンジン

#### 3B型 98PS 3,431cc

BJ系に搭載した3B型は3,431cc直列4気筒で98ps/3,500r.p.m.の最高出力と23.0kg-m/2,200r.p.m.の最大トルクをもち、息の長い持続力で連続クルージングに応えます。バッテリーは余裕のある12V-60AH×2、スターターは始動性の良い24V-4.5kWのリダクションタイプを搭載。パワーロスがなく、高回転でもつねにハイパワーを引き出してくれる高速型のエンジンです。

### ハイパワー、ハイトルクを誇り

#### 扱いかやく耐久性にすぐれたガソリンエンジン 2F型 140PS 4,230cc

FJ61Vに搭載された6気筒エンジンは、温度コントロール付カップリングファン、厚いフードサイレンサーによる騒音対策が施されているので実に静かです。また、140ps/3,600r.p.m.を誇るエンジンはレスポンスがよいため、駆動の立ち上がりがすばらしく、低速から高速まで確かなパワーを見せつけてくれます。ボア×ストロークは94.0×101.6mm、圧縮比は7.8、燃料供給装置は2バレル・キャブレターしかも、ロングストロークタイプで粘り強いエンジンです。

### スーパーグローシステム

2H型、3B型エンジンに採用した予熱機構。0°Cの寒冷時ならたった3秒、-20°Cの厳寒時でもわずか5秒の予熱でエンジンはクイックスタート。さらに、アフターグローが始動直後のアイドリングや振動を極力おさえ、ノッキング知らずのなめらかなエンジン回転を約束します。2H型エンジンには、エンジンの始動と停止がそれぞれワンキー操作できるE.D.I.C.(電気式ディーゼル燃料噴射制御装置)を採用。

### FDスイッチ (40系全車に標準)

H2ハイレンジ(後輪駆動)で低速走行中、このボタンを引きアクセルを離すとスムーズにハイレンジ(4輪駆動)に変わります。



### ブースター付クラッチ (60系全車標準)

ランクルの60系は、クラッチに真空倍力方式のクラッチブースターを採用。これにより、踏力は従来に比べて40%も軽減。オフロード走行はもちろん、市街地走行でも優れた運転性を発揮します。

### フリーベンチレーテッドディスクブレーキ (全車標準)

放熱性がひときわすぐれ、連続するブレーキングにも安定した制動力を発揮するディスクブレーキです。耐冠水性、耐塵性、耐フェード性など、機能を最優先に考えた信頼できるディスクブレーキです。

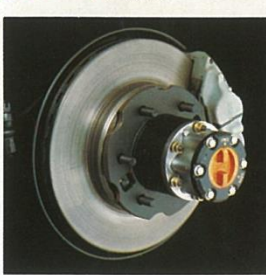

### フリーホイールハブ (全車オプション)

後2輪駆動走行の際、“FREE”の位置にセットすると、不必要となるフロントドライブシャフトやプロペラシャフトなどの前輪駆動系統と前輪とを切り離すことができます。これにより、走行抵抗やメカニカルロスが最小限におさえられ、燃費の向上や室内騒音低減に大きく役立ちます。市街地やハイウェイでの走行が、いちだんと軽快になります。4輪駆動走行の時は“LOCK”の位置にセットしてください。



### 215SR15 & 215R15-6PRLTタイヤ

不整地走破性、高速走行安定性の向上をはかるために、LX、GXには215SR15タイヤとホワイトスポーツホイールを標準装備、他の車種は215R15-6PRLTタイヤとホワイトスポーツホイールをセットでオプション設定しました。



### タンデムマスターシリンダー (60系、40系全車標準)

ブレーキシステムの安全性をより高めるため、油圧系統を前輪用と後輪用の2系統に分離して、万一方がトラブルを起こしても、もう一方が確実に作動する機構。とくに、パワフルでダイナミックな走りっぷりを身上とするランクルには、軽い踏力で強力な制動力を発揮する9.0インチ(40系は7.5インチ)大口徑ブレーキ倍力装置を採用しています。

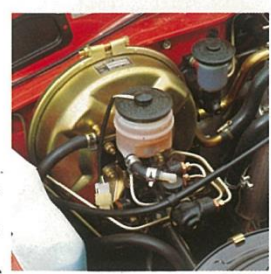

### フルフロートリアアクスル&L.S.D. (全車にセットオプション)

駆動軸に負担をかけずに重荷重に耐えられるフルフロート(全浮動式)リアアクスルと、ぬかるみ脱出時の空転を制御し、走破性を高めるL.S.D.(リミテッドスリップデフ)。走り、さらにスムーズです。

### ダブルカルダンコンスタントベロシティジョイント (60系全車標準)

フロントプロペラシャフトに採用したダブルカルダン式の等速ジョイント。ジョイントの角度を大きくし、振動や騒音を低くおさえました。

### フロント&リアサスペンション

堅牢で信頼性の高いランクル伝統の車軸懸架方式に加え、筒型復動式のショックアブソーバーでオフロード走行でもショックを効率良く吸収、乗用車なみの乗り心地を実現してくれます。LX、GXは新たにソフトライドサスペンションを採用。重量も軽く、従来の4WDのイメージを変える走行性や乗り心地が満喫できます。GXのフロントサスペンションにはスタビライザー(アンチロールバー)を採用し、旋回時の車体の安定性をより向上させています。

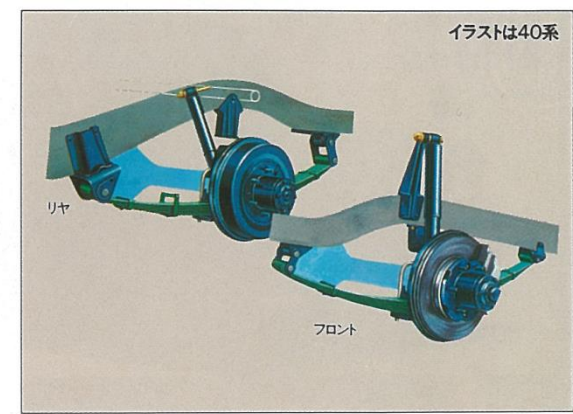

イラストは40系



# HJ60V-MMZ BJ61V-MMZ



写真(HJ60V-MMZ(W)(GX):2人乗り+350kg積、または5人乗り+200kg積 ●サイドストライプ、フリーホイールハブ、ハロゲンヘッドランプ、メッシュタイプフォグランプ、ヘッドランプクリーナーはオプション。

シートヒーター、カセットステレオ・AM/FMマルチラジオ(一体式)はオプション。

# BJ61V-MM



写真(BJ61V-MM(GX):2人乗り+350kg積、または5人乗り+200kg積 ●フリーホイールハブ、ハロゲンヘッドランプ、メッシュタイプフォグランプ、ヘッドランプクリーナー、電動ウインチはオプション。

AM/FMラジオはオプション。

# FJ61V-KC BJ61V-KC



写真(FJ61V-KC:2人乗り+500kg積、または5人乗り+400kg積 ●フリーホイールハブはオプション。

エアコンはオプション。

# BJ46V-MCM

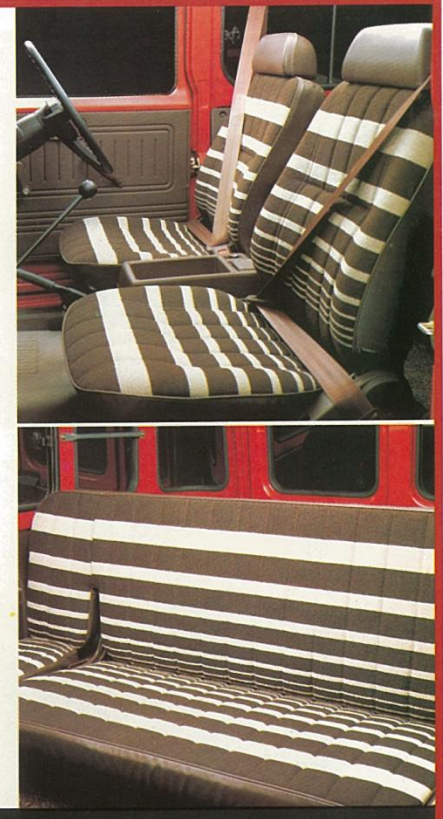

写真(BJ46V-MCM(W)(LX):2人乗り+350kg積、または5人乗り+200kg積 ●フリーホイールハブ、ハロゲンヘッドランプ、メッシュタイプフォグランプ、フルフロートリアアクスル&L.S.D.はオプション。

# BJ46V-KC



写真(BJ46V-KC:2人乗り+500kg積、または6人乗り+250kg積 ●フリーホイールハブはオプション。

# BJ46-KC PJ46-KCJ



写真(BJ46-KC(W):2人乗り+500kg積、または8人乗り ●フリーホイールハブはオプション。

# BJ42V-MCM



写真(BJ42V-MCM(LX):2人乗り+250kg積、または4人乗り ●フリーホイールハブ、ハロゲンヘッドランプ、メッシュタイプフォグランプはオプション。

カセットステレオ・AM/FMマルチラジオ(一体式)はオプション。

# 個性の選択

## ■ 装備一覧表

|                      | 40系                     |            |           |          |           |          |          |           |         |              | 60系       |          |           |          |
|----------------------|-------------------------|------------|-----------|----------|-----------|----------|----------|-----------|---------|--------------|-----------|----------|-----------|----------|
|                      | バンタイプ                   |            |           |          |           | 幌タイプ     |          |           |         |              | バンタイプ     |          |           |          |
|                      | LX                      |            | Lパッケージ設定術 |          |           | GX       |          | Gパッケージ設定術 |         |              | GX        |          | Gパッケージ設定術 |          |
|                      | BJ46V-MCM               | BJ42V-MCM  | BJ46V-KC  | BJ42V-KC | BJ42V-KCE | BJ46-KCJ | BJ42-KCJ | BJ46-KC   | BJ42-KC | HJ60V-MMZ    | BJ61V-MMZ | BJ61V-MM | FJ61V-KC  | BJ61V-KC |
| 電動ムーンルーフ             |                         |            |           |          |           |          |          |           |         |              |           |          |           |          |
| ブロンズガラス              |                         |            |           |          |           |          |          |           |         |              |           |          |           |          |
| サイドスライプ              |                         |            |           |          |           |          |          |           |         |              |           |          |           |          |
| 電動リモコンミラー            |                         |            |           |          |           |          |          |           |         |              |           |          |           |          |
| 簡易脱着式機               |                         |            |           |          |           |          |          |           |         |              |           |          |           |          |
| メッキバンパー&グリル          |                         |            |           |          |           |          |          |           |         |              |           |          |           |          |
| マッドガード               |                         |            |           |          |           |          |          |           |         |              |           |          |           |          |
| シート上下アジャスター(運転席)     |                         |            |           |          |           |          |          |           |         |              |           |          |           |          |
| 前後上下調整式ヘッドレスト        |                         |            |           |          |           |          |          |           |         |              |           |          |           |          |
| シート材質                | ファブリック                  |            | 標準レザー     |          |           | 標準レザー    |          |           |         | 高級ファブリック     | ファブリック    |          | プリントレザー   |          |
| ドアトリム                | セミトリム                   |            | セミトリム     |          |           | セミトリム    |          |           |         | フルトリム        |           |          | セミトリム     |          |
| ドアポケット               |                         |            |           |          |           |          |          |           |         |              |           |          |           |          |
| ラゲージマット              | ウォッシュバブルベットの            |            | ゴムマット     |          |           | ゴムマット    |          |           |         | ループパイルカーベットの |           |          | ゴムマット     |          |
| リクライニング(運転席、助手席)     |                         |            |           |          |           |          |          |           |         |              |           |          |           |          |
| 助手席ウォークインステップ        |                         |            |           |          |           |          |          |           |         |              |           |          |           |          |
| リヤヒーター               |                         |            |           |          |           |          |          |           |         |              |           |          |           |          |
| フロントシートヒーター 注1       |                         |            |           |          |           |          |          |           |         |              |           |          |           |          |
| タコメーター               |                         |            |           |          |           |          |          |           |         |              |           |          |           |          |
| 傾斜計                  |                         |            |           |          |           |          |          |           |         |              |           |          |           |          |
| デジタルウォッチ時計           |                         |            |           |          |           |          |          |           |         |              |           |          |           |          |
| フェューエルフィルターウォーニングランプ |                         |            |           |          |           |          |          |           |         |              |           |          |           |          |
| チョークウォーニングランプ        |                         |            |           |          |           |          |          |           |         |              |           |          |           |          |
| トリップメーター             |                         |            |           |          |           |          |          |           |         |              |           |          |           |          |
| メカニカルウインチ(カバー付)      | ※                       |            | ※         |          |           | ※        |          |           |         | ※            |           |          | ※         |          |
| メ                    | トランスファー                 | マグネット式     |           |          |           |          |          |           |         |              |           |          |           |          |
|                      |                         | ダイレクト式     |           |          |           |          |          |           |         |              |           |          |           |          |
| カ                    | パワーステアリング               |            |           |          |           |          |          |           |         |              |           |          |           |          |
|                      | チルトステアリング               |            |           |          |           |          |          |           |         |              |           |          |           |          |
| ニ                    | ブースター付クラッチ              |            |           |          |           |          |          |           |         |              |           |          |           |          |
|                      | ソフトライドサスペンション           |            |           |          |           |          |          |           |         |              |           |          |           |          |
| ム                    | バッテリー                   | 12V-70AH×2 |           |          |           | 12V-70AH |          |           |         |              |           |          |           |          |
|                      | オルタネーター                 | 12V-50A    |           |          |           |          |          |           |         |              |           |          |           |          |
| 安全                   | フロントシートベルト              | ELR3点式     | ELR3点式    |          |           | ELR3点式   |          |           |         |              |           | ELR3点式   | ELR3点式    |          |
| その他                  | ヘッドランプクリーナー             |            |           |          |           |          |          |           |         |              |           |          |           |          |
|                      | 熱線式リヤウインドウデフォグガー&リヤワイパー |            |           |          |           |          |          |           |         |              |           |          |           |          |
|                      | 電気式バックドアロックオープナー        |            |           |          |           |          |          |           |         |              |           |          |           |          |
|                      | 7.00-15-6PRLT リブ        |            |           |          |           |          |          |           |         |              |           |          |           |          |
|                      | 7.00-15-6PRLT スノー       |            |           |          |           |          |          |           |         |              |           |          |           |          |
| タ                    | 7.00-15-6PRLT セミラグ      |            |           |          |           |          |          |           |         |              |           |          |           |          |
|                      | 7.00-15-6PRLT グリップ      |            |           |          |           |          |          |           |         |              |           |          |           |          |
| イ                    | 7.00-15-8PRLT リブ        |            |           |          |           |          |          |           |         |              |           |          |           |          |
|                      | 7.00-15-8PRLT セミラグ      |            |           |          |           |          |          |           |         |              |           |          |           |          |
| ヤ                    | 7.00-15-8PRLT グリップ      |            |           |          |           |          |          |           |         |              |           |          |           |          |
|                      | 215SR15(ホワイトスポーツホイール付)  |            |           |          |           |          |          |           |         |              |           |          |           |          |
|                      | 215R15-6PRLT 注2         |            |           |          |           |          |          |           |         |              |           |          |           |          |

注1 ファブリックシート車のみ設定。  
注2 ホワイトスポーツホイールとセットオプション。  
※ 設定車あり。

| 全車標準装備   | 全車オプション   |
|--|---|
| <ul style="list-style-type: none"> <li>●室内ランプ</li> <li>●フロントヒーター</li> <li>●油圧計</li> <li>●電流計</li> <li>●水温計</li> <li>●4WD インジケータランプ</li> <li>●ブレーキウォーニングランプ</li> <li>●スロットレボタン</li> <li>●AMラジオ</li> <li>●ベンチレーテッドフロントディスクブレーキ</li> <li>●フロント間欠ワイパー</li> <li>●防眩インナーミラー</li> </ul> | <ul style="list-style-type: none"> <li>●エアコン(40系はクーラー)</li> <li>●AM/FM マルチラジオ</li> <li>●カセットステレオ</li> <li>●(AM/FM マルチラジオと一体式)</li> <li>●電動ウインチ(カバー付)</li> <li>●フリーホイールハブ</li> <li>●フルフロートリヤアクスル&amp;L.S.D.</li> <li>●ハロゲンヘッドランプ</li> <li>●メッシュタイプフォグランプ</li> <li>●(FJ61Vはオルタネーター12V-50Aとセットでオプション)</li> </ul> |

| 40系Lパッケージ   | 60系Gパッケージ   |
|---|---|
| <ul style="list-style-type: none"> <li>●クロムメッキ、フロント&amp;リヤバンパー</li> <li>●ホワイトディスクホイール</li> <li>●ファブリックシート</li> <li>●ブラックアウトワインドウキャッチャー</li> <li>●リヤウォッシュバブルカーベットの</li> <li>●リヤトリム</li> <li>●シートバックポケット</li> </ul> | <ul style="list-style-type: none"> <li>●チルトステアリング</li> <li>●タコメーター</li> <li>●メッキバンパー、グリル&amp;モール</li> <li>●ホワイトディスクホイール</li> <li>●フロアカーベットの</li> <li>●ファブリックシート</li> <li>●ドアポケット</li> <li>●ドアフルトリム</li> </ul> |

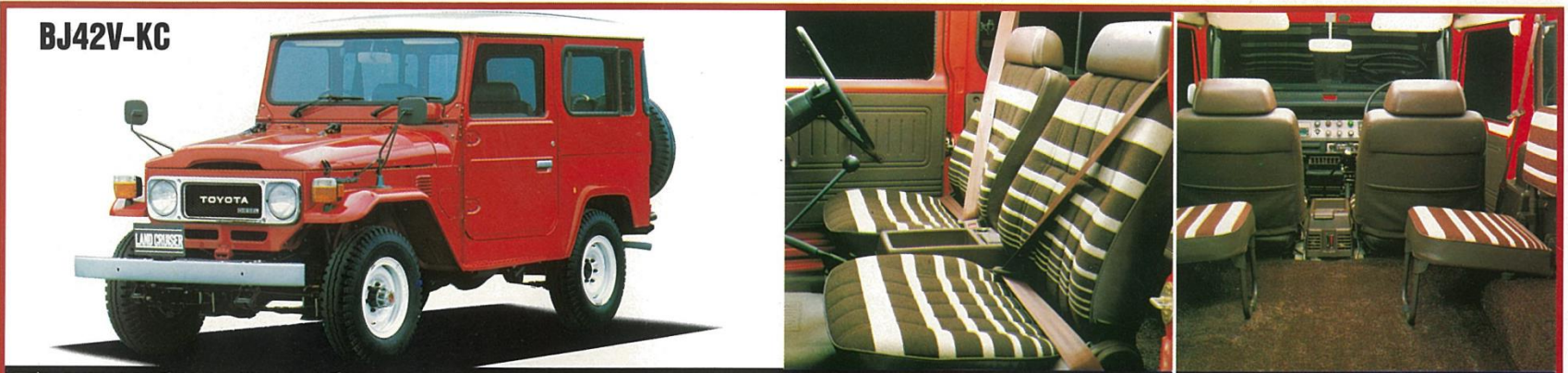

写真は BJ42V-KC: 2人乗り+400kg積、または4人乗り ●レハクーン、フリーホイールハブはオプション

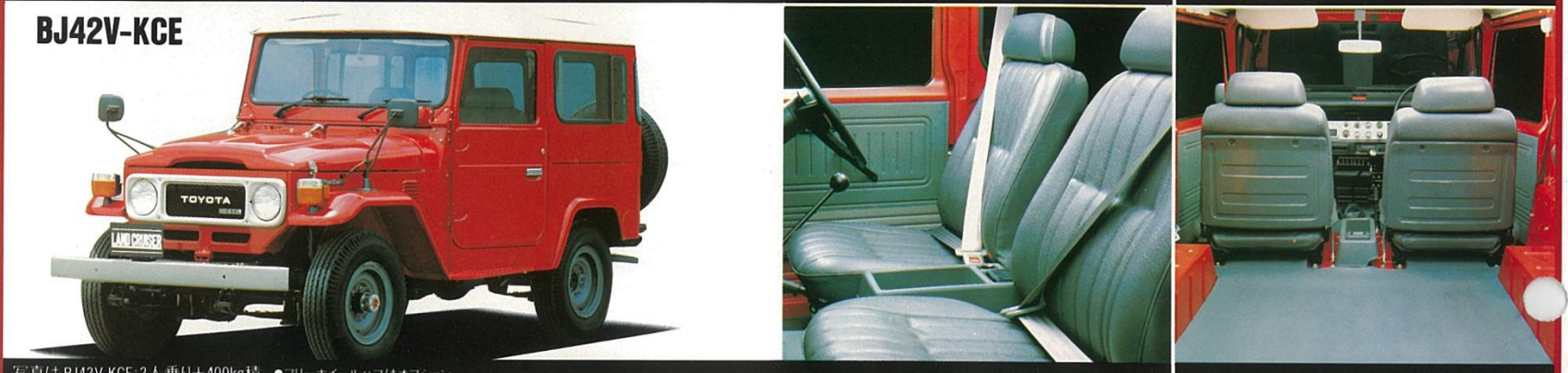

写真は BJ42V-KCE: 2人乗り+400kg積 ●フリーホイールハブはオプション

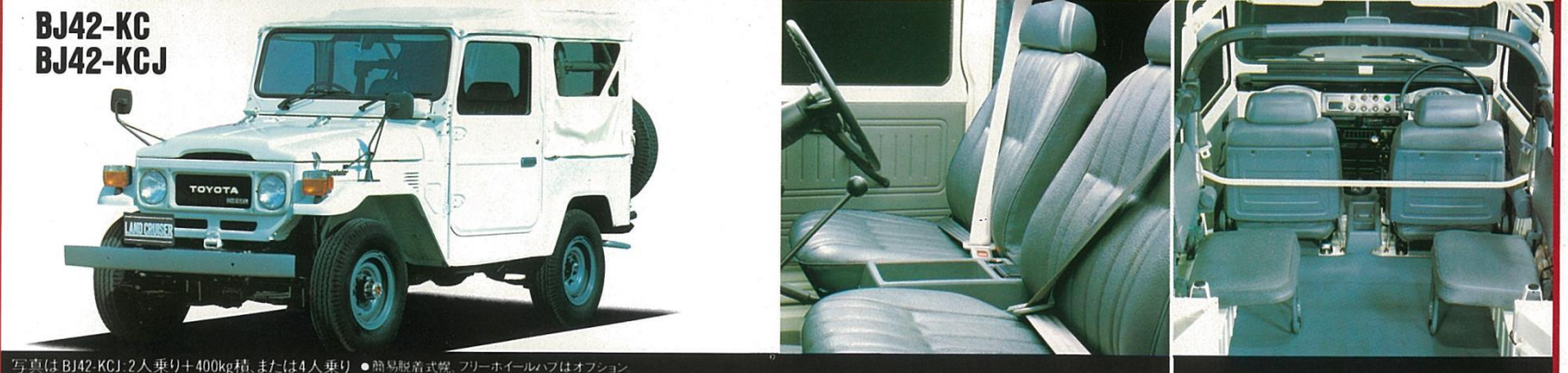

写真は BJ42-KC: 2人乗り+400kg積、または4人乗り ●簡易脱着式機、フリーホイールハブはオプション

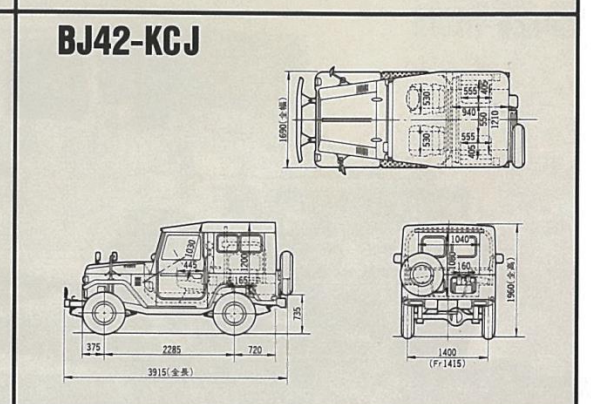
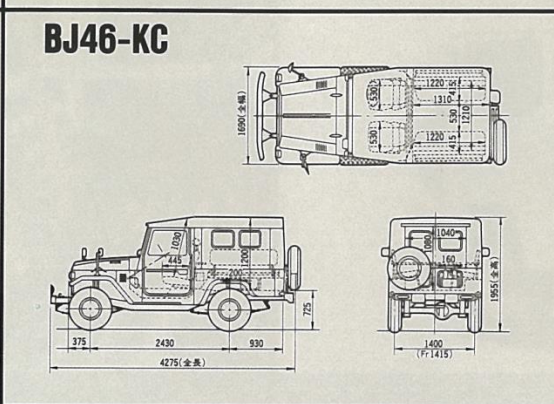
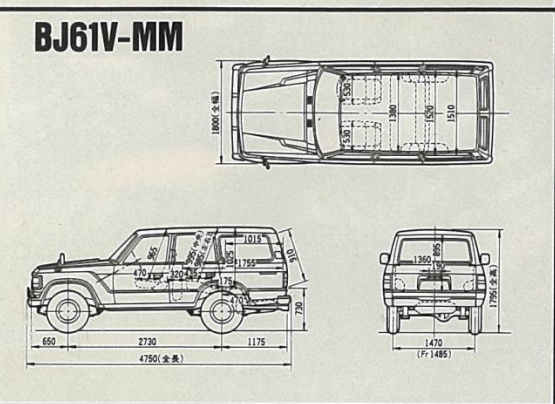
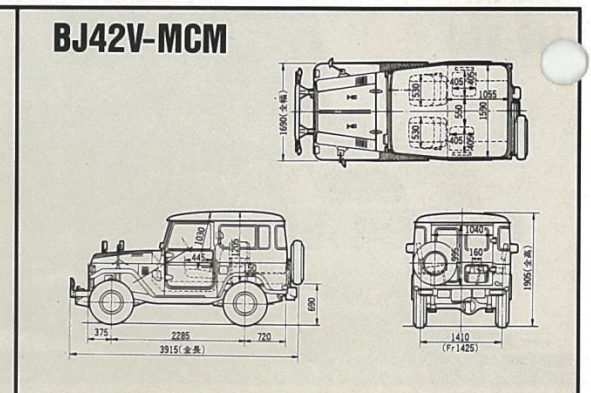
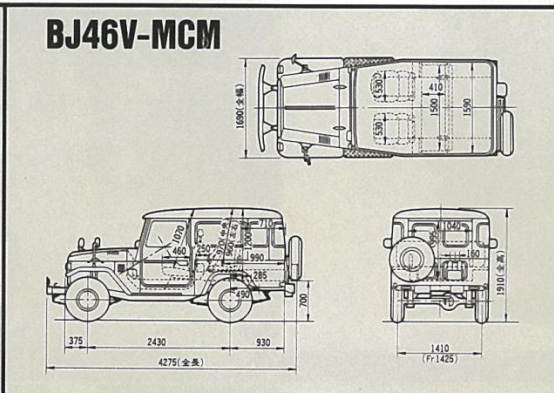
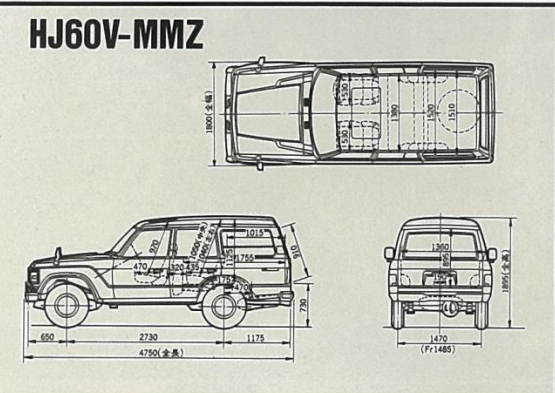

(単位mm)

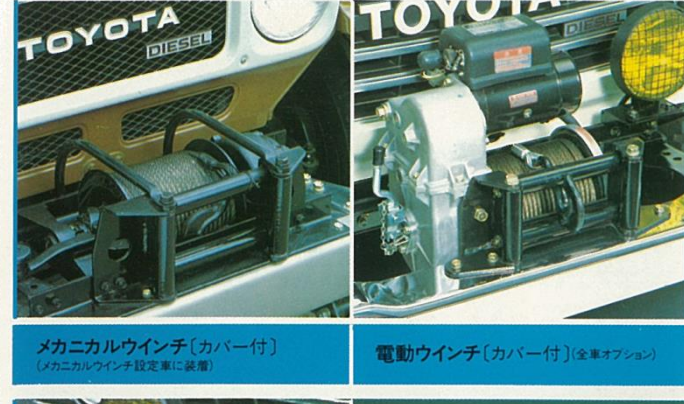

メカニカルウインチ(カバー付) (メカニカルウインチ設定車に装備) 電動ウインチ(カバー付) (全車オプション)



ウインチカバー 電動リモコンミラー (HJ60V-MMZに標準、BJ61V-MMZ-MMにオプション)



メッシュタイプフォグランプ (全車オプション) ハロゲンヘッドランプ (全車オプション)



エアコン(40系にオプション) クーラー(40系にオプション)



簡易脱着式機 (BJ42-KC-KCJ BJ46-KC-KCJにオプション)