



写真はテストコースで撮影したものです。

# LAND CRUISER

トヨタランドクルーザー5ナンバーワゴン新登場



このカタログに関する  
お問い合わせは  
お近くの  
ランドクルーザー取扱い  
販売店または右記の  
お客様相談センターへ

トヨタ自動車株式会社 お客様相談センター  
名古屋(本部) 052(952)3333  
札幌 011(852)3333  
東京 03(817)7333  
大阪 06(252)2255  
福岡 092(938)3333  
本部所在地 〒461 名古屋市東区泉一丁目23の22

本仕様ならびに装備は予告なく変更することがあります。(このカタログの内容は昭和60年10月現在のもの)  
ポスターカラーは撮影、印刷インキの関係で実際の塗色とは異なって見えることがあります。

新技術—時代は **TOYOTA**

201022-6010

60  
10



写真はワゴンSXS (LJ71G-MEX) ワイルドステージ・トローニング(2WO)のボデーカラー、電動ウインチ、サイドストライプ、電動サンルーフ、メッキホイールはオプション。  
※写真はテストコースで撮影したものです。

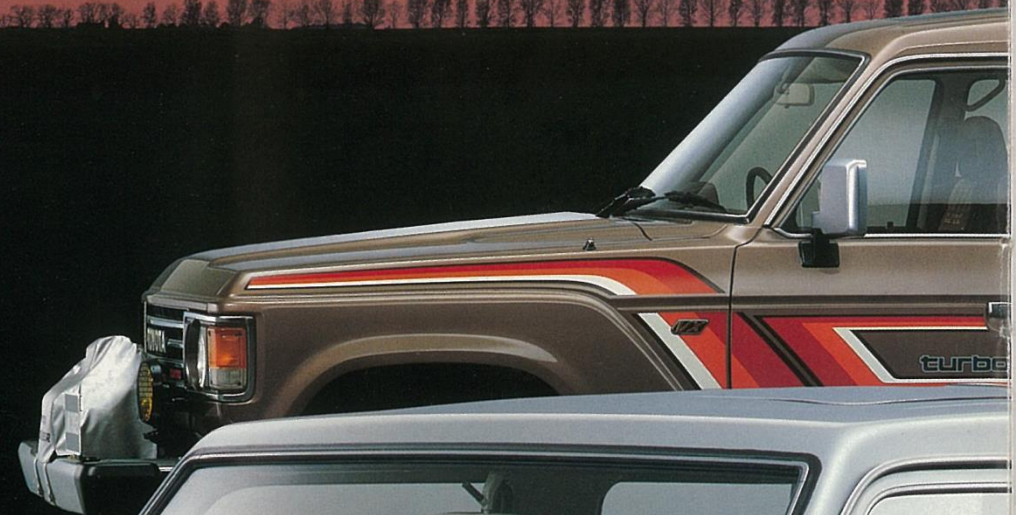



世界の道という道を知りつくし、常に4WD  
さらに他の70系、60系にも、走破性を一段と高めた  
豊かな経験と高い技術力



# ザ・リアル・4WD、ランドクルーザー。

世界の道という道を知りつくし、常に4WDの本流を語りつづけてきたトヨタランドクルーザーに、4WDの常識をも変えるような素晴らしい快適性をもつ待望のワゴンが誕生。さらに他の70系、60系にも、走破性を一段と高めたターボチャージャー付パワーユニット搭載車が登場して、本格4WDランドクルーザーは、さらに強力なバリエーションを増やしました。豊かな経験と高い技術力を背景に、長い年月の中で磨きぬかれ、鍛えぬかれたランドクルーザーが、いま、さらにハイクオリティな世界に向かって走り出したのです。

写真は前列左よりワゴンLX5 (LJ71G-MNX) ボデーカラーはホワイト(033)、サイドストライプはオプション、ワゴンSX5 (LJ71G-MEX) ワイルドステージ・トローニング(2WO)のボデーカラー、電動ウインチ、サイドストライプ、電動サンルーフ、メッキホイールはオプション、後列左よりハイルーフVX (HJ61V-MMZX) ボデーカラーはベージュメタリック(4E8)、電動ウインチ、ハロゲンヘッドランプ、ヘッドランプクリーナー、サイドストライプはオプション、メッシュタイプフォグランプは販売店装着オプション、視タイプSTD (BJ70-MR) ボデーカラーはホワイト(033)、フェンダーミラーはオプション、ショートホイールベースLX (BJ71V-MNX) ボデーカラーはシルバーメタリック(147)、電動ウインチ、ハロゲンヘッドランプ、ヘッドランプクリーナー、サイドストライプ、電動サンルーフ、アクセサリメーター、メッキホイールはオプション、ミッドホイールベースLX (BJ74V-PNX(W))メカニカルウインチ装着車) ボデーカラーはナイトブルーメタリック(8B4)、ハロゲンヘッドランプ、ヘッドランプクリーナー、サイドストライプ、アクセサリメーター、メッキホイールはオプション、フルフロートリヤアクスル&L.S.D.はセットでオプション。

4WDの正統ランドクルーザーに本格5ナンバーワゴン誕生。



写真左はワゴンLX5 (LJ71G-MNX) ボデーカラーはホワイト(033)。サイドストライプはオプション。  
写真右はワゴンSX5 (LJ71G-MEX) ワイルドステージ・トーンング(2WO)のボデーカラー、電動ウインチ、サイドストライプ、電動サンルーフ、メッキホイールはオプション。

# 機能と完成度を極めたコックピット。

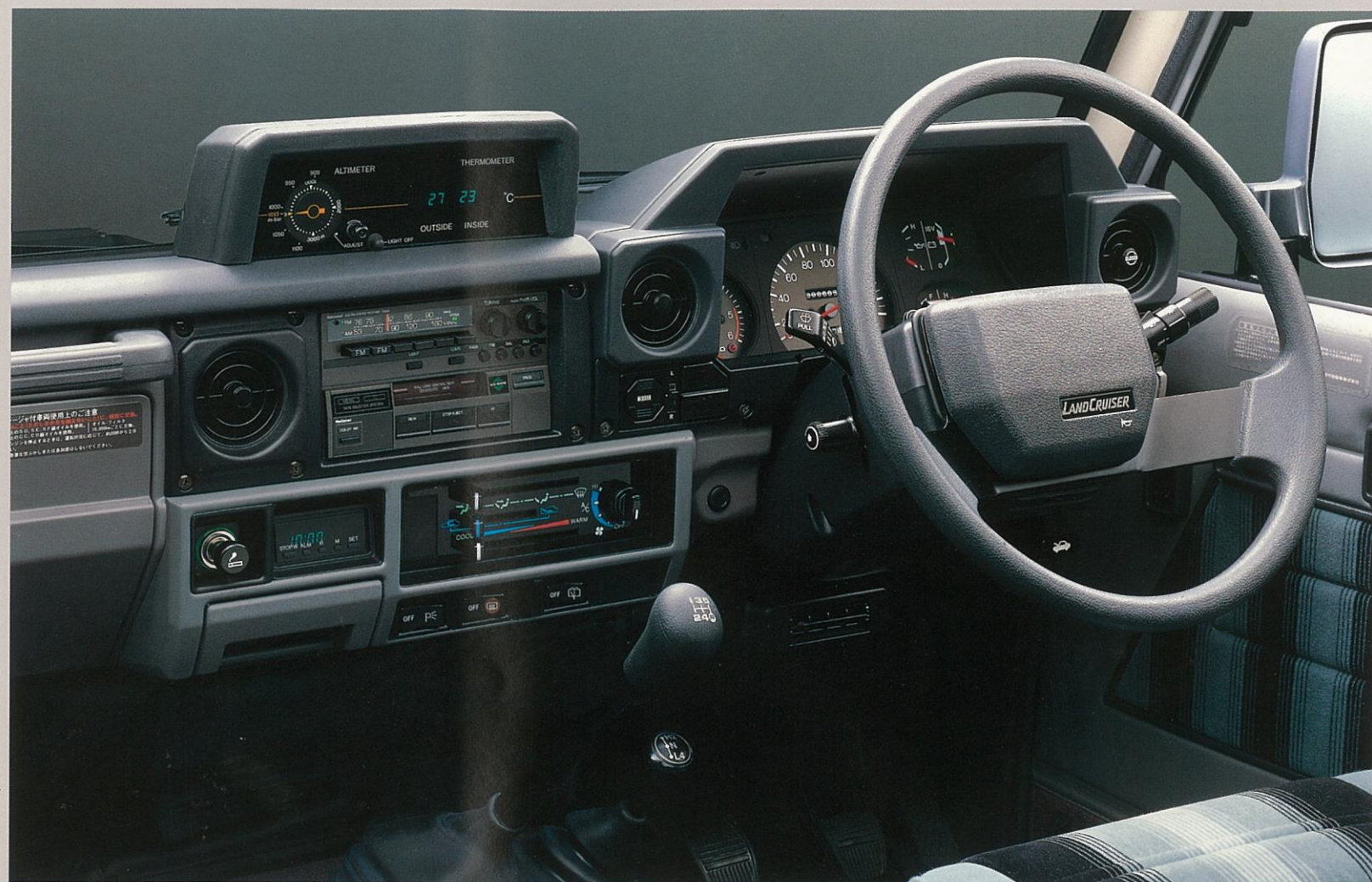

写真はワゴンSX5(LJ71G-MEX)ドレバーNR付オートリバースカセットデッキ、エアコンは販売店装着オプション。★写真は機能説明のために点灯したもので、実際の走行状態を示すものではありません。



- ① アクセサリーメーター (SX5に標準、LX5にオプション) 室内・室外温度を表示する温度計と、車両の高さを示す高度計をセットしました。(高度計&傾斜計のセットも選べます)
- ② マルチクロック (SX5、LX5に標準) ストップウォッチ機能やアラーム機能も内蔵した多機能デジタルクロックです。
- ③ ワンタッチパワーウィンドウ (SX5に標準、LX5に全ドアロックコントロールとセットでオプション)
- ④ 全ドアロックコントロール (SX5に標準、LX5にパワーウィンドウとセットでオプション)
- ⑤ 電動リモコンドアミラー (SX5、LX5に標準)

# レーザー2Lターボディーゼル&ペガサス。



オフロードで、そしてオンロードで  
胸のすく走り  
ターボ搭載レーザー2L-Tエンジン

トヨタ独自のCT20型ターボチャージャーを搭載して、強力なパワー・トルクを誇る、定評のハイコンパクト・ハイパフォーマンスエンジン。渦流燃焼室を採用、燃焼効率の向上と静粛性に一段と磨きをかけました。ピストン頂部には、耐磨耗性、耐熱・放熱性に優れたセラミックファイバー合金を採用。オフロードでのハードな走りにもしっかり応え、ハイウェイでの高速連続走行にも大きなゆとりを生んでいます。また低回転域での動力性能も向上させていますので、街中での走行や、泥ぬい地、急斜面などでも余裕をもった走りを実現。トヨタ独自のトーションダンパー付フライホイールによる騒音や振動の低減とあいまって、新しい走りの世界が開けます。

走破性と乗り心地を両立させた  
新4輪コイルスプリング採用の  
新サスペンション、PEGASUS

悪路の走破性と乗り心地。この相反する性能を、新型ワゴンはペガサスの足を得て両立させています。そのすばらしい走行性能で定評あるランクルのサスペンションに、4WDの常識を変えるワゴン専用の4輪コイルスプリングを採用。走破性はもちろん、その乗り心地を一段と優れたものにしました。原野を、ダートを、そしてオンロードを走る時にも、その走破性を犠牲にすることなく、4WDとして画期的な優れた乗り心地まで手にいれました。フロントサスペンションには、スタビライザーを装着。タイトなコーナーを攻める時にも、車体のロールを最小限に抑え、快適な走りを実現しています。高次元な走りや乗り心地を実現したペガサス。4WDの新しい世界はここから始まります。

5速ミッションと選択自在の  
トランスファーで、  
ランクルならではの豪快な走りを実現。

荒野を走破する力強さはもちろん、特に高速での静粛性、走行性、そして低燃費に実力を発揮する5速ミッション。トランスファーとあわせて、あらゆる状況に対応した走りを実現しています。また、ワンタッチ2-4セレクターの採用で、機敏なシフトチェンジも可能です。

- ① 5速ミッションとトランスファー
- ② ワンタッチ2-4セレクター (SX5、LX5に標準)
- ③ フリーホイールハブ (SX5、LX5に標準)
- ④ クラッチペダルターンオーバー機構 (SX5、LX5に標準)
- ⑤ 三角停止板収納ボックス
- ⑥ タイヤ&ホイール

- ① A) 215SR15 ラジアルタイヤ、6JJホワイトホイール (SX5、LX5に標準)
- ② B) 215SR15 ラジアルタイヤ、6JJメッキホイール (SX5、LX5にオプション)

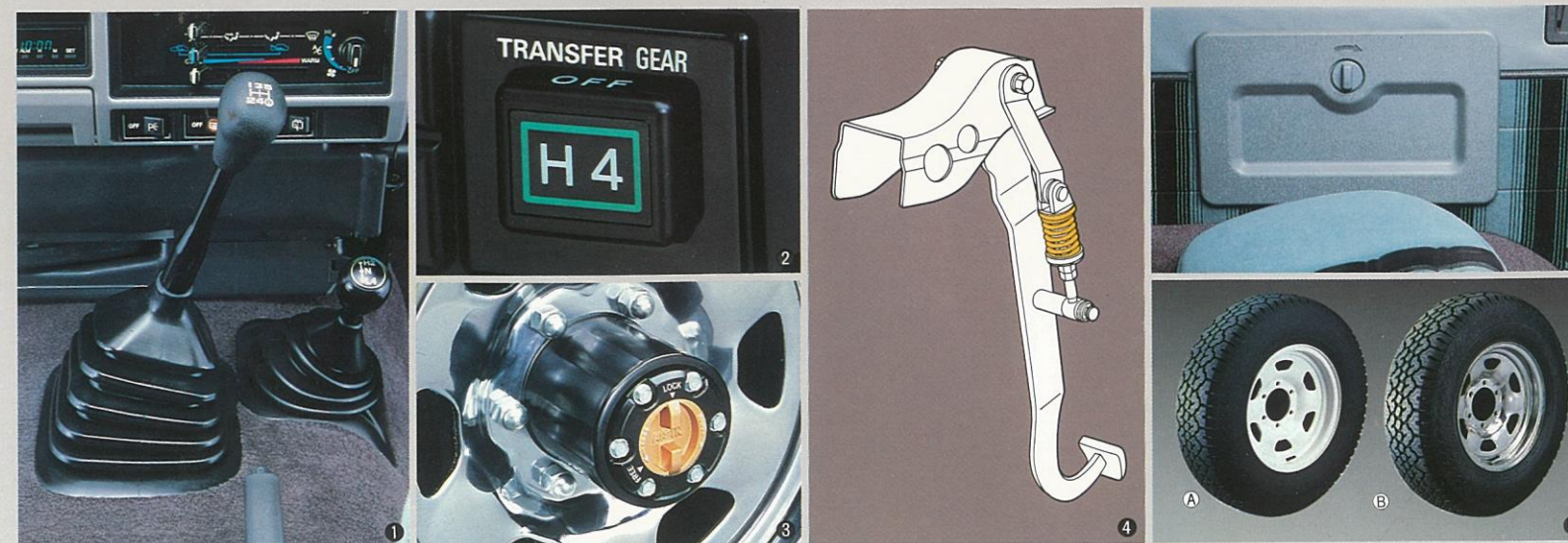

●「ネット」とはエンジンを車両搭載状態で測定したものです。「グロス」とはエンジン単体で測定したものです。

# 本格4WDワゴンの室内はこうあるべきだというひとつの回答。



## マルチアジャスタブルスポーツシート

シートバックサイドやショルダー部などを、よりホールドのよい形状としたスポーティな5ウェイ調節機能付のシート(SX5に標準)。オプションにより、路面のショックをテンションスプリングとショックアブソーバーで吸収するサスペンションシートもお選びいただけます。

- ① ヘッドレストの上下調節
- ② リクライニングアジャスター
- ③ シートスライドアジャスター
- ④ サイドサポートアジャスター
- ⑤ 電動式ランバーサポート



電動式ランバーサポートスイッチ

写真はワゴンSX5(LJ71G-MEX) サスペンションシートはオプション。

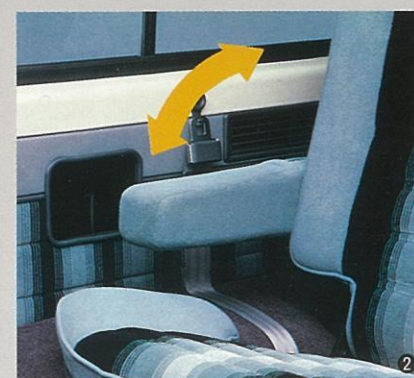

① **リクライニング付リヤシート** (SX5, LX5に標準) 充分な余裕をもったニースペース、そして6ポジションにリクライニングが可能なシートバックが、長距離ドライブの疲れを最小限にとどめます。

② **リヤアームレスト** (SX5に標準) リヤシートの左右ドア側に、アームレストを設け、居住性を高めました。しかも使用しない時は収納できるので便利です。

③ **リヤ分割シート** (SX5, LX5に標準) リヤのシートバックとクッションが左右分割式なので、手荷物の量に応じて、右側のみ、または両方を倒す、という使いわけができます。

④ **タイダウンフック付ラゲージスペース** (SX5, LX5に標準) ※写真①～④はすべてSX5です



④ **4スピーカーAM/FMマルチラジオ** (SX5に標準)  
**&ドルビーNR付オートリバースカセットデッキ** (SX5に標準)  
(LX5はタイプが異なりますので詳しくは販売店までお問い合わせください。)  
 ※ドルビー及びDはドルビー研究所の登録商標です。

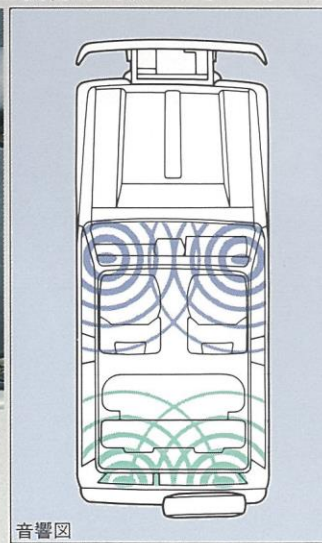

音響図

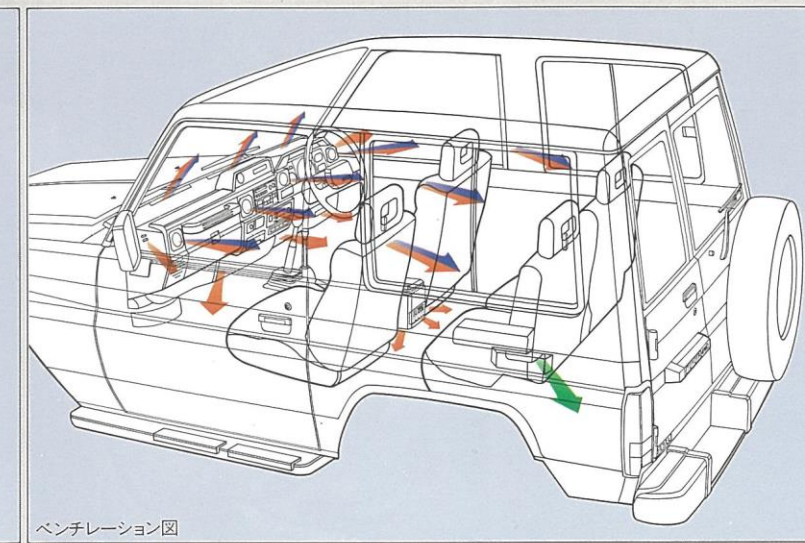

ベンチレーション図



さらにタフネス、レーザー直噴ターボ搭載車新登場、ランドクルーザー70。



写真左はミドルホイールベースLX(BJ74V-PNX[W])メカニカルウインチ装着車)ボデーカラーはナイトブルーメタリック(8B4)、FRPトッパはシルバーメタリックとなります。  
 ハロゲンヘッドランプ、ヘッドランプクリーナー、サイドストライプ、アクセサリメーター、メッキホイールはオプション。フルフロードリヤアクスル&L.S.D.はセットでオプション。  
 写真右はショートホイールベースLX(BJ71V-MNX)ボデーカラーはシルバーメタリック(147)、電動ウインチ、サイドストライプ、電動サンルーフ、アクセサリメーター、メッキホイールはオプション。フルフロードリヤアクスル&L.S.D.はセットでオプション。

# 長い歴史に磨かれた本格4WDコックピット。



写真は55系ハイールベースLX (BJ74V-PNX) (W)メカニカルインテリジェントアクセルメーター (高度計&傾斜計)、AM/FMマルチラジオはオプション、全ドアロックコントロール&パワーウィンドウはセットでオプション、カセットステレオ、エアコンは販売店設置オプション。\*写真は機能説明のために点灯したもので、実際の走行状態を示すものではありません。



- ① パワーステアリング (LXに標準、STDにオプション)
- ② チルトステアリング (LXに標準)
- ③ 電動リモコンアミラースイッチ (LXに標準)
- ④ 電動リモコンアミラー (LXに標準)
- ⑤ フロントドアポケット (LXに標準) B4サイズの地図もそのまま入ります。(運転席、助手席に設定)
- ⑥ 全ドアロックコントロール&パワーウィンドウ (LXにセットでオプション)
- ⑦ グローブボックス (70系全車に標準、親タイプはキーロック付)
- ⑧ コンソールボックス (70系全車に標準)

# 大自然が鍛えた群を抜く居住性、快適性。



上の写真はミドルホイールベースLX (BJ74V-PNX) アクセサリーメーター (高度計&傾斜計)、サスペンションシートはオプション、全ドアロックコントロール&パワーウィンドウはセットでオプション。



- ① サスペンションシート (LXにオプション) 運転席、助手席に、サスペンション機構をプラス。テンションスプリングとショックアブソーバーを組合わせたバンタグラフ機構で路面のショックを吸収します。また、ドライバーの体重(約50kg~100kg)に合わせてシートの高さを調整する機能を持ち、必要に応じて上下2段階のロックも可能です。ドライバーの体格に合った理想的なドライビングポジションが得られます。
- ② 電動サンルーフ (LXにオプション) 全閉より約100mm手前で一旦停止する安全装置付。
- ③ クォータートリムボックス (70系全車に標準)
- ④ 三角停止板収納ボックス (写真はショート系)
- ⑤ タイダウンフック (LXに標準)
- ⑥ スポットランプ (電動サンルーフセットでオプション)

# レーザー直噴ターボ&強靱サスペンション。

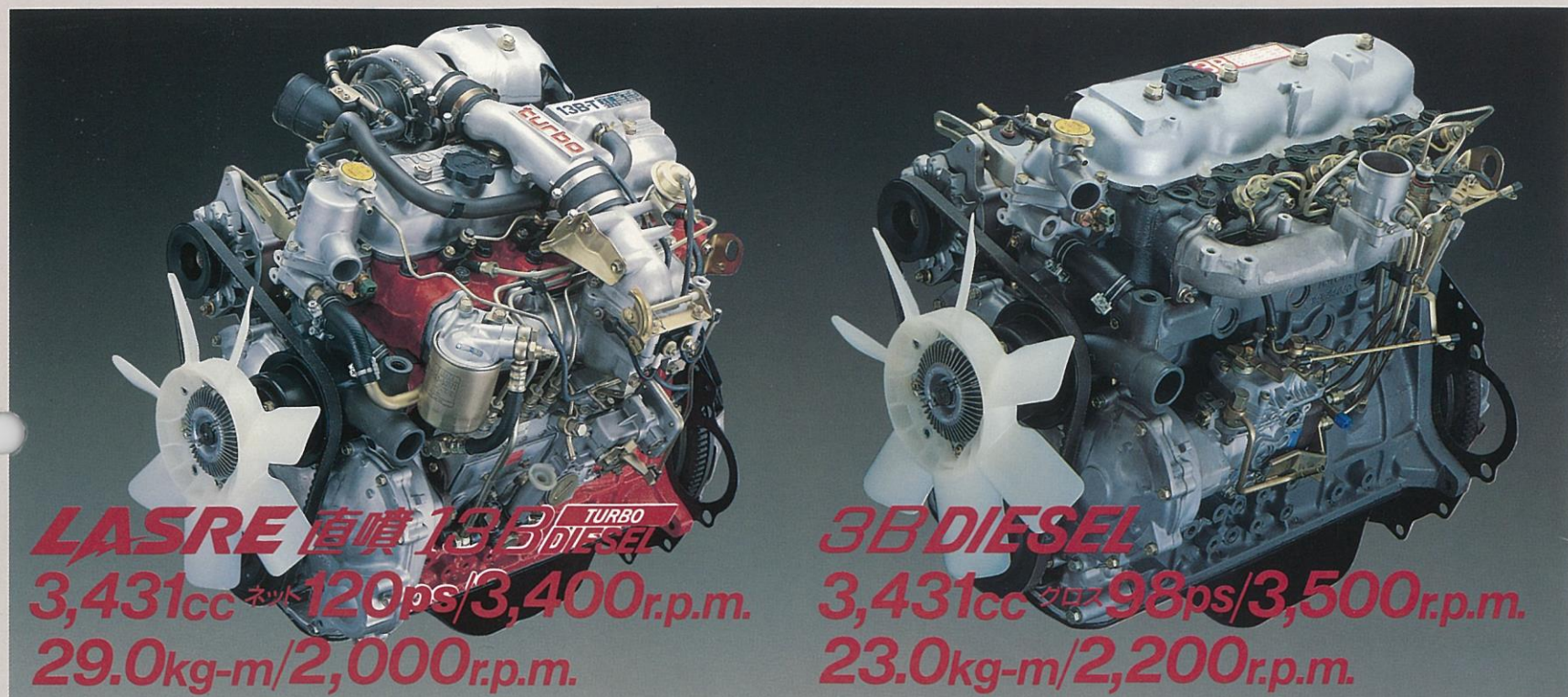

**LASRE 直噴 13B DIESEL TURBO**  
 3,431cc ネット 120ps/3,400r.p.m.  
 29.0kg-m/2,000r.p.m.

**3B DIESEL**  
 3,431cc クロス 98ps/3,500r.p.m.  
 23.0kg-m/2,200r.p.m.

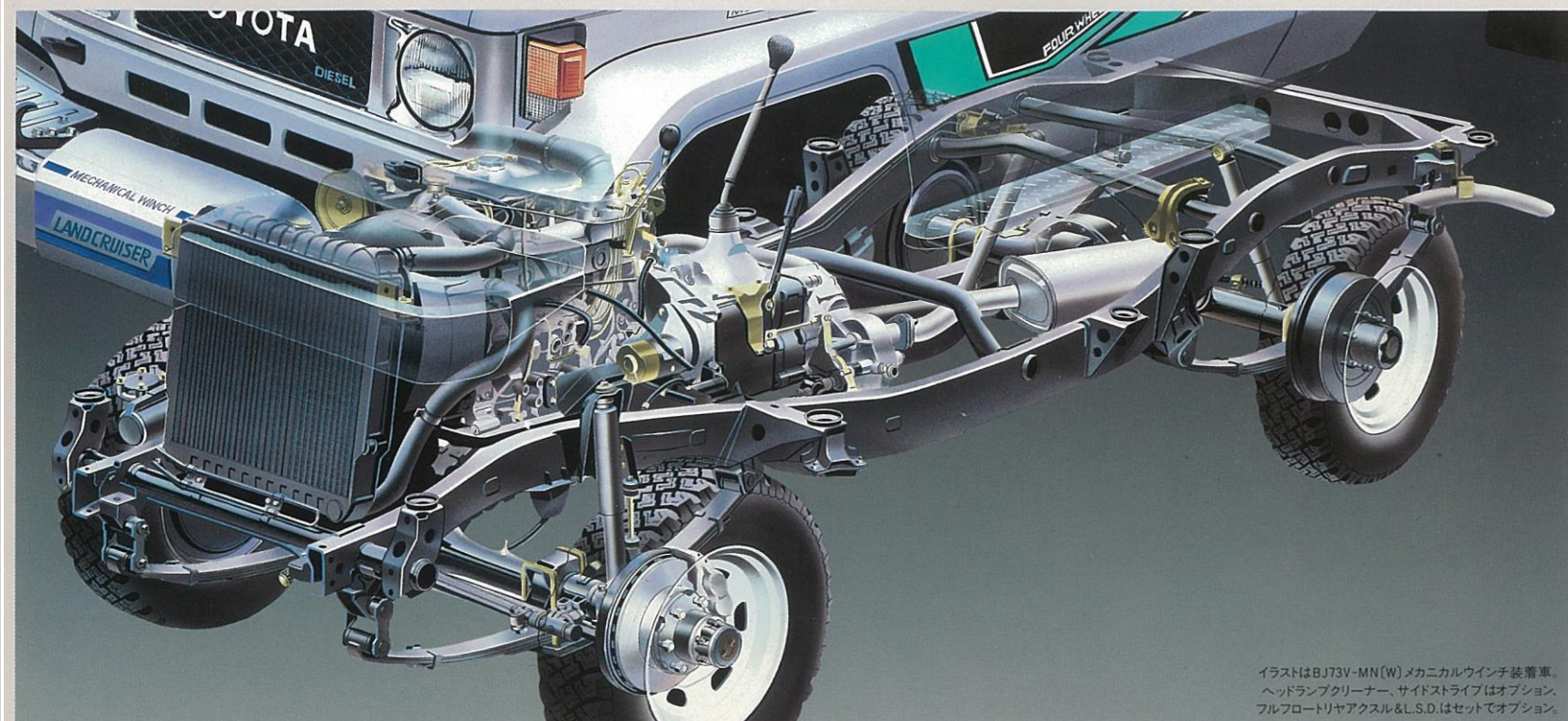

イラストはBJ73V-MN(W)メカニカルウインチ装着車。ヘッドランプクリーナー、サイドストライプはオプション。フルフロートリアアクスル&L.S.D.はセットでオプション。

高出力、低燃費、しかも静粛。  
 直噴ターボディーゼル、  
 レーザー直噴13B-Tエンジン登場。

13B-Tエンジンは、好評の3Bエンジンをベースに出力、燃費、静粛性の向上を図った直噴ターボディーゼルです。ターボチャージャーの装着で、出力、トルクをさらに向上。しかも直接噴射式(直噴)ですから熱損失が少なく、高出力が得られるとともに燃費も向上します。また燃焼

室の形状や吸気ポートの形状、燃料噴射時期特性にも工夫を加え、最適の燃焼効率を得ています。ピストン頂部にはセラミックファイバー合金を採用するなど、新技術により抜群のハイパワーと屈指の低燃費を達成しました。オフロードからオンロードまで、鋭いパワーと大きなトルクをいかした強力な走りを生みだします。振動・騒音に関しても、シリンダーブロックなど各部を新設計。ピストンクリアランスの低減、燃焼騒音低減などとあわせて大幅に静粛性を向上させました。

抜群の機動力を発揮する強靱  
 タフネスディーゼル、3Bエンジン。

長い歴史に支えられた信頼性と、優れた扱いやすさをもつ完成度の高いエンジン。ハードな連続クルージングに応える高信頼性と、俊敏なアクセルワークに敏感に応える鋭いレスポンスが特長です。オフロード・アタックからハイスピードまで、全回転域をカバーする高トルクも獲得。評判の高い静粛性も向上しました。

## フロント&リアサスペンション

世界の道を走り抜けてきた本格4WDランドクルーザーのサスペンション。信頼性の高いリーフリジッド型サスペンションを採用、ハードドライブにも安心です。スプリングと、ショックアブソーバーを一層高度なレベルで鍛え上げ、4WD本来のタフネスと素晴らしい乗り心地、走破性を両立。厳しい自然条件の中でも、本格的な走りや素晴らしい乗り心地がお楽しみいただけます。

## 4WDの走りを支える本格装備

- ① 2ウェイOD付4速オートマチックトランスミッション 13B-Tエンジン搭載車(3.0L車)にオートマチックトランスミッション車を設定。先進の2ウェイオーバードライブ4速を備え、卓越した静粛性を獲得。ハードなロングドライブにも群を抜く信頼性を誇ります。
- ② 5速ミッションと選択自在のトランスファー
- ③ ワンタッチ2-4セレクター(全車に標準)

- ④ フリーホイールハブ(LXに標準、STDにオプション)
- ⑤ フットレスト(A/T車に標準)
- ⑥ 電動ウインチ(全車にオプション)&メカニカルウインチ(装着車設定)
- ⑦ 可倒式ウインドシールド&ロールバー(幌タイプに標準)
- ⑧ フロントベンチレーテッドディスクブレーキ(LX、STDに標準)
- ⑨ タイヤ&ホイール
  - (A) 7.00-15-6 セミラグタイヤ、グレーホイール(70系STDにオプション)
  - (B) 215SR15 ラジアルタイヤ、6JJメッキホイール(LXにオプション)
  - (C) 215SR15 ラジアルタイヤ、6JJホワイトホイール(LXに標準、STDにオプション)



●「ネット」とはエンジンを車両搭載状態で測定したものです。「クロス」とはエンジン単体で測定したものです。

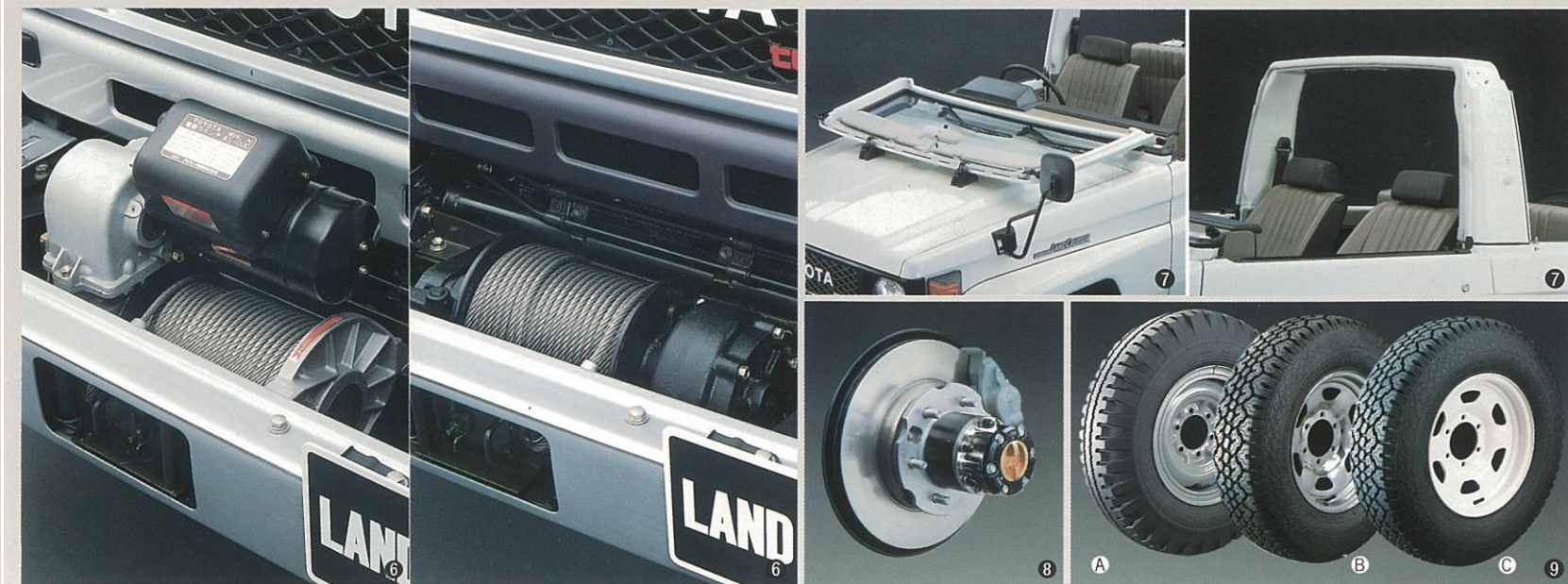

6気筒直噴ターボディーゼル搭載車新登場。トヨタの最高級4WD、ランドクルーザー60。



ハイレーブVX (HJ61V-MMX) ボデーカラーはページュメタリック(4E8)。電動ウインチ、ハロゲンヘッドランプ、ヘッドランプクリーナー、サイドストライプ、サイドステップ、メッキホイール、シートヒーターはオプション。フルフロートリヤアクスル&デフロックはセットでオプション。メッシュタイプフォグランプは販売店装着オプション。

# 日本初、デフロック採用。大いなる余裕をもつ本格派4WD。

(VXにオプション)



写真はハイルーフVX(HJ61V-MMZX)シートヒーターはオプション、フルフロードリヤアクスル&デフロックはセットでオプション、エアコン、メッシュタイプフォグランプは販売店装着オプション。\*写真は機能説明のため点灯したもので、実際の走行状態を示すものではありません。



①2ウェイOD付4速オートマチックトランスミッション  
&フットレスト (2Hエンジン搭載車に設定)  
②マルチクロック (VX, GXに標準) ストップウォッチ、アラーム機能付。

③オーバーヘッドコンソール (VXに標準、GXにオプション) 室外・室内温度を示す温度計、高度計、スポットランプ一体式です。  
④フリーホイールハブ (60系全車に標準)

⑤デフロック (VXにオプション) 運転席横のレバー操作により、デフレンシャルをロック。スタック時の脱出を容易にします。ロックがオンの時はランプで表示。

新登場直噴ターボディーゼル、レーザー直噴12H-Tをはじめ、パワーあふれるエンジンがラインアップ。

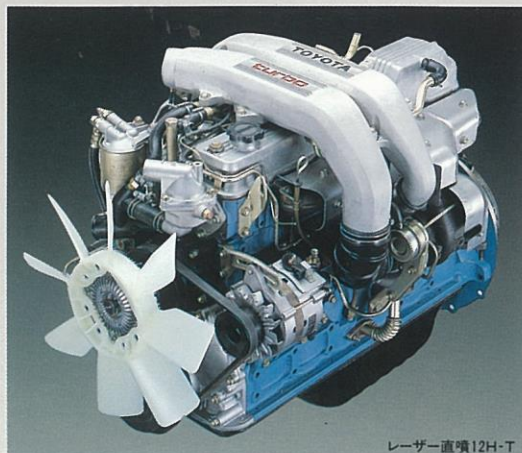

レーザー直噴12H-T

**LASRE 直噴 12H DIESEL TURBO**  
3,980cc ネット135ps/3,500r.p.m.  
32.0kg-m/2,000r.p.m.

直接噴射方式を採用、さらにターボチャージャーを装着して、高性能、低燃費を達成した12H-T。発生するトルクはランクル中で最強。パワーも強力です。この強大なトルクを利用したグイグイと引っ張るようなダイナミックな走り、厳しい条件の道もゆとりをもって走破します。

**3F GASOLINE**  
3,955cc グロス155ps/4,200r.p.m.  
30.0kg-m/2,200r.p.m.

歴史あるF型ガソリンエンジン。ガソリンエンジンならではのハイパワーと6気筒の回転バランスのよさが魅力です。安定した力強さと静かさが行動領域を拡大します。

**2H DIESEL**  
3,980cc グロス115ps/3,500r.p.m.  
26.0kg-m/2,400r.p.m.

ピストン頂部にセラミックファイバー合金を採用。長時間にわたるハードな走りにも高い信頼性を誇ります。ひときわ粘り強い高トルクと伸びの良さ、6気筒エンジンによるディーゼルの常識を破るなめらかさ、そして低燃費が特長。静粛性も高レベルです。

**3B DIESEL**  
3,431cc グロス98ps/3,500r.p.m.  
23.0kg-m/2,200r.p.m.

長い歴史に支えられた信頼性と、優れた扱いやすさをもつ完成度の高いエンジン。ハードな連続クルージングに応える高信頼性と、俊敏なアクセルワークに敏感に応える鋭いレスポンスが特長です。

●「ネット」とはエンジンを車両搭載状態で測定したものです。「グロス」とはエンジン単体で測定したものです。



写真はハイルーフVX(HJ61V-MMZX)シートヒーター、サスペンションシートはオプション



①7つの調節が可能なマルチアジャスタブルスポーツシート (VXに標準) ①シートスライド、②リクライニング、③サイドサポート、④電動式ランバーサポート、⑤ヘッドレスト上下、⑥ヘッドレスト前後、⑦シートクッション上下の7つの調節ができます。また、GX以上では前席シートは体重に合わせてシートの高さが調節できるサスペンションシートも選べます。さらに、パッセンジャー側シートは、①シートスライド、②リクライニング、③ヘッドレスト上下、④ヘッドレスト前後の4つの調節ができます。  
②フロントシートヒーター (60系VX, GX及び3Bエンジン搭載のグレードアップ仕様仕様のSTDにオプション) シート内部にヒーターを内蔵。厳寒にも快適な走行を約束します。スイッチは、センターコンソール前部に設置。

③全ドアロックコントロール&パワーウィンドウ (VXに標準、GXにセットでオプション) ④安全装置付サンシェード付ムーンルーフ (ハイルーフに標準) ⑤リヤ分割シート (VXに標準) 手荷物の量に応じて、右側のみ、または両方を倒す、という使いわけができます。ヘッドレスト収納場所にも工夫。また、ラゲージスペースには便利なタイダウンフックを4か所備えています。

③全ドアロックコントロール&パワーウィンドウ (VXに標準、GXにセットでオプション) ④安全装置付サンシェード付ムーンルーフ (ハイルーフに標準) ⑤リヤ分割シート (VXに標準) 手荷物の量に応じて、右側のみ、または両方を倒す、という使いわけができます。ヘッドレスト収納場所にも工夫。また、ラゲージスペースには便利なタイダウンフックを4か所備えています。

**SX5**  
LJ71G-MEX

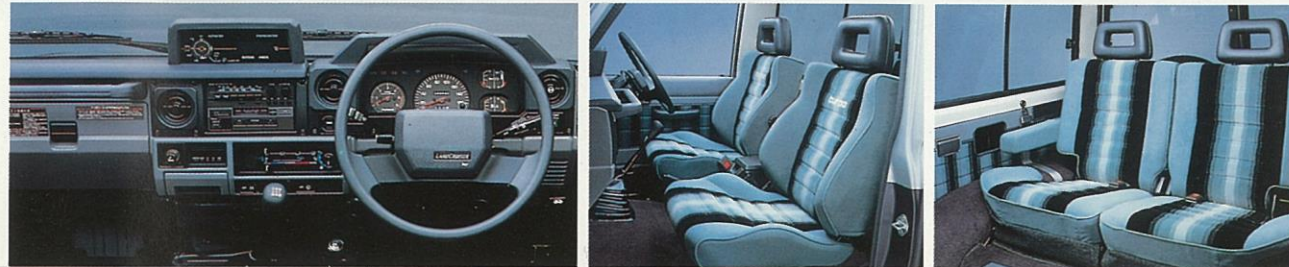

写真はワゴンSX5 (LJ71G-MEX) ワイルドステージ・トローニング(2WO)のボデーカラー、電動ウインチ、サイドストライプ、電動サンルーフ、メッキホイール、サスペンションシートはオプション、ドルビーNR付オートリバースカセットデッキ、エアコンは販売店装着オプション。

**LX** MIDDLE WHEEL BASE



**BJ74V-PNX**  
**BJ74V-MNX**  
**BJ73V-MN**



写真左はミドルホイールベースLX (BJ73V-MN(W)メカニカルウインチ装着車) ボデーカラーはシルバーマetallic (147)、サイドストライプ、アクセサリメーター、メッキホイールはオプション。写真右及び室内写真はミドルホイールベースLX (BJ74V-PNX(W)メカニカルウインチ装着車) ボデーカラーはナイトブルーメタリック (884)、ハロゲンヘッドランプ、ヘッドランプクリーナー、AM/FMマルチラジオ、サスペンションシート、メッキホイール、アクセサリメーター (高度計&傾斜計) はオプション、フルフロordリヤアクスル&L.S.D. はセットでオプション、エアコン、カセットステレオは販売店装着オプション。

**LX5**  
LJ71G-MNX



写真はワゴンLX5 (LJ71G-MNX) ボデーカラーはホワイト (033)。

**LX** SHORT WHEEL BASE



**BJ71V-MNX**  
**BJ70V-MN**



写真左はショートホイールベースLX (BJ70V-MN) ワイルドステージ・トローニング(2WO)のボデーカラー、電動ウインチ、アクセサリメーターはオプション。写真右及び室内写真はショートホイールベースLX (BJ71V-MNX) ボデーカラーはシルバーマetallic (147)、電動ウインチ、ヘッドランプクリーナー、アクセサリメーター (高度計&温度計)、AM/FMマルチラジオ、サスペンションシート、メッキホイールはオプション、フルフロordリヤアクスル&L.S.D. はセットでオプション、カセットステレオ、エアコンは販売店装着オプション。

**STD** MIDDLE WHEEL BASE  
BJ73V-MR



写真はミドルホイールベースSTD (BJ73V-MR) ボデーカラーはレッド<3F4>、フェンダーミラー、フリーホイールハブはオプション。

**STD** SHORT WHEEL BASE  
BJ70V-MR



写真はショートホイールベースSTD (BJ70V-MR) ボデーカラーはナイトブルーメタリック<8B4>、フェンダーミラー、フルフロートリヤアクスル&L.S.D.はセットでオプション。

**STD** SHORT WHEEL BASE  
BJ70-MR



写真はショートホイールベースSTD機タイプ (BJ70-MR) ボデーカラーはホワイト<033>、フェンダーミラーはオプション。

**VX** HIGH ROOF  
HJ61V-MMZX



写真はハイルーフVX (HJ61V-MMZX) ボデーカラーはベージュメタリック<4E8>。電動ウインチ、ハロゲンヘッドランプ、ヘッドランプクリーナー、サイドストライプ、サイドステップ、メッキホイール、シートヒーターはオプション。フルフロートリヤアクスル&デフロックはセットでオプション。エアコン、メッシュタイプフォグランプは販売店装着オプション。

**GX** HIGH ROOF  
HJ60V-MMZ  
HJ60V-PMZ  
BJ61V-MMZ



写真はハイルーフGX (HJ60V-PMZ (W) メカニカルウインチ装着車) ワイルドステージ・トローニング<2W0>のボデーカラー、サイドストライプ、サスペンションシート、AM/FMカセット一体式ラジオ、サイドステップ、メッキホイール、シートヒーターはオプション。全ドアロックコントロールとパワーウィンドウはセットでオプション。なおBJ61V-MMZの場合、シート、トリム等はHJ60Vとは異なります。

**GX** STANDARD ROOF  
BJ61V-MM



写真は標準ルーフGX (BJ61V-MM) ボデーカラーはベージュメタリック<4E8>。電動ウインチ、サスペンションシート、AM/FMマルチラジオ、アクセサリメーター(高度計&温度計)、メッキホイールはオプション。全ドアロックコントロールとパワーウィンドウはセットでオプション。

**STD** STANDARD ROOF  
BJ61V-KC  
FJ62V-MC



写真は標準ルーフSTD (FJ62V-MC) ボデーカラーはレッド<3F4>。セミラグタイヤはオプション。

