

LAND CRUISER

LAND CRUISER 80

FULL-TIME 4WD, ELECTRICAL DIFFERENTIAL LOCK
COIL-SPRING + LEADING ARM TYPE FRONT SUSPENSION, 4 LINK REAR SUSPENSION
1HD-T 4.2ℓ DIESEL ENGINE, 1HZ 4.2ℓ DIESEL ENGINE, 3F-E 4.0ℓ GASOLINE ENGINE
2 STAGE SHOCK ABSORBER, MULTI-ADJUSTABLE SPORTS SEAT

LAND CRUISER 70

4 DOOR & 2 DOOR, POWER LOCKING HUB, ELECTRICAL DIFFERENTIAL LOCK
1HZ 4.2ℓ DIESEL ENGINE, 1PZ 3.5ℓ DIESEL ENGINE
MULTI-ADJUSTABLE SPORTS SEAT, FRONT SUSPENSION SEAT
7J ALUMI-WHEEL, 4 WHEEL DISK BRAKE

トヨタ自動車株式会社 お客様相談センター

このカタログに関するお問い合わせは、お近くのランドクルーザー
取扱い販売店または下記のお客様相談センターへ

●名古屋(本部)
TEL(052)952-3333

●札幌 TEL(011)852-3333	●大阪 TEL(06) 252-2255
●秋田 TEL(0188)65-7333	●広島 TEL(082)231-5333
●仙台 TEL(022)267-3333	●高松 TEL(0878)23-4333
●東京 TEL(03) 817-7333	●福岡 TEL(092)938-3333
●金沢 TEL(0762)45-1333	●鹿児島 TEL(0992)27-5333

本部所在地 〒461 名古屋市中区泉一丁目23の22

安全はトヨタの願い — シートベルトを締めましょう 新しいトヨタが走りはじめます。  TOYOTA

本仕様ならびに装備は予告なく変更することがあります。(このカタログの内容は'90年4月現在のもの) ボデーカラーおよび内装色は撮影、印刷インキの関係で実際の色とは異なって見えることがあります。
T60046-9004



4WDの新しい歴史がはじまる。

LAND CRUISER 80/70

写真左は80バンVXリミテッド。アドベンチャー・ロード・トローリング(20R)のボデーカラー、電動ウインチはオプション。写真右は70バン4DZX。フィールドランナー・トローリング(16P)のボデーカラー、電動ウインチ、アクセサリメーターはオプション。

4WDの頂点へ。

LAND CRUISER
80



光の舞台へ。

LAND CRUISER
80



高性能を体感する。



写真は80ワゴンVXリミテッド。フルフロートリアアクスル&電動デフロック(フロント・リヤ)はオプション。

*写真は機能説明のために点灯したもので、実際の走行状態を示すものではありません。



アクセサリメーター(方位計+高度計) (VX以上に標準、GXにオプション)



ワンタッチ式パワーウィンドウ&ドアキー連動パワードアロック (VX以上に標準、GXにセットでオプション)

ランドクルーザー80系のコックピットは、人間工学に基づき、ステアリングホイールまわりに各種メーター、スイッチ類をレイアウト。すべての機器が運転姿勢を崩すことなく、スムーズに操作、確認できるようになっている。ドライバーを包むようなコックピット、ソフトな印象を与える丸みをおびたインストルメントパネルなど、高級乗用車に匹敵する美しい仕上がりとなっている。

最適なハンドリングを可能にする新PPS
新開発のPPS(プログレッシブ・パワーステアリング)は、ギヤボックスのコントロール部に設けた油圧反力室に作用する油圧を制御。車速に応じた最適なハンドリングを可能としている。(VX以上に標準)

ワンタッチ式パワーウィンドウ&ドアキー連動パワードアロック

(VX以上に標準、GXにセットでオプション)

COCK PIT

サンシェード付電動ムーンルーフ

爽快クルージングのために、光を積極的にとり入れる大型のムーンルーフを採用。太陽がまぶしいときは、サンシェードで光をカット。また、ルーフ閉作動時に、全閉状態より約100ミリ手前で一時停止する機能を設けるなど、安全面にも十分な配慮がなされている。さらに、チルトアップ機能を追加。天候や季節にあわせた室内のリフレッシュに抜群の威力を発揮する。(GX以上に標準)



サンシェード付電動ムーンルーフ (GX以上に標準)



ブロンズティントドガラス (VX以上に標準、GXはブロンズガラス)



(チルトアップ状態)



グリップ付大型アームレスト (GX以上に標準)



ドアポケット(フロントドア用) (GX以上に標準)



ヘッドランプクリーナー (VX以上に標準、GXにオプション)



カップホルダー



クールボックス(アイスメーカー付) (VXリミテッドに標準)



異形ヘッドランプ・フォグランプ
コーナリングランプ (GX以上に標準)



新タイプキー(盗難防止用)



オートドライブ (VXリミテッドに標準)



センターフルコンソールボックス (VX、GXに標準)



イグニッションキー照明 (VX以上に標準)



電動格納式ドアミラー (VX以上に標準、VXリミテッドはボデー同色)



バックドア付スペアタイヤキャリア(ロック付) (VXリミテッドに標準(非設置車あり)、VXにオプション)

高級感を堪能する。

INTERIOR



写真上下は80ワゴンVXリミテッド。シートヒーターは寒冷地仕様とセットでオプション。

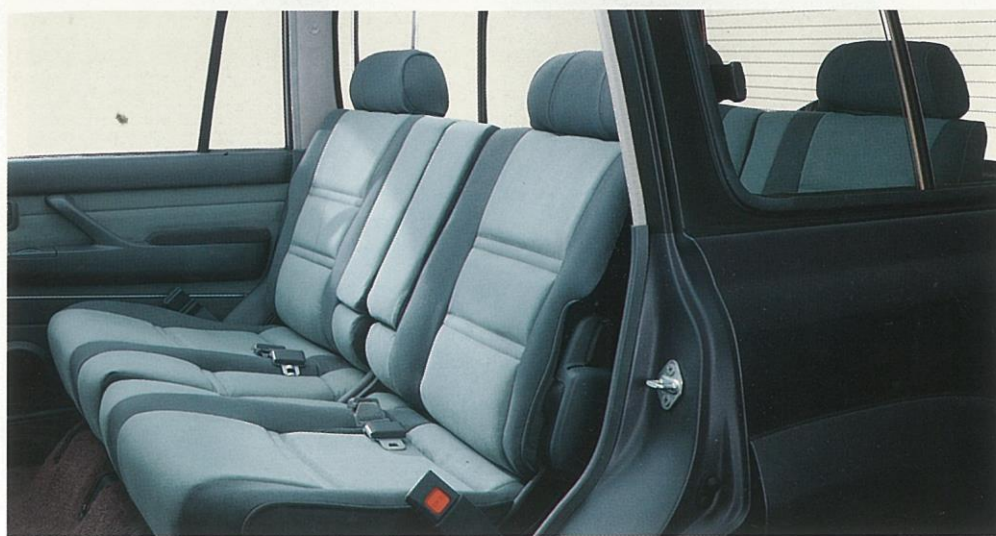

ラグジュアリーなエグゼクティブシート
 その座り心地と豪華さは高級車の品格
 ランドクルーザー80系では、ドライビングポジションをリファイン。十分な着座スペースとヘッドクリアランスを確保している。すべてのシートのボリュームアップをはかり、サポート性も向上。VXリミテッドのシートには、スウェード感覚の高級素材エグゼクティブを使用し、同時にGX以上のシートには防汚処理を施すなど、豪華さとともにハードな使用にも対応。快適な4WD走行を満喫できる。

最適なドライビングポジションを創りだす、マルチアジャスタブルシート



- マルチアジャスタブルスポーツシート (VX以上に標準、写真はVXリミテッド)
- ①ヘッドレスト前後調節
 - ②ヘッドレスト上下調節
 - ③リクライニング
 - ④サイドサポート
 - ⑤電動式ランバーサポート
 - ⑥上下アジャスター
 - ⑦シートスライド



シートヒーター(フロントシート)
 “LO”と“HI”の2段切り換えが可能。(GX以上に寒冷地仕様とセットでオプション)



リヤセンターアームレスト (VX以上に標準)



アジャスタブルショルダーベルトアンカー

多彩なシートバリエーション

セミフラットになるフロント&セカンドシート(ワゴン車に標準)をはじめ、荷物量に応じて片側のみまたは両側を倒すことのできるセカンド分割シート(STDを除く、全車に標準)、大きめの荷物も収納可能なラゲージスペースなど、室内ユーティリティを一段と高めたシートバリエーションとなっている。また、ワゴン車のセカンドおよびサードシートは5段階のリクライニング機構付き。長距離ドライブでも疲れを最小限にとどめてくれる。



写真はワゴンVXリミテッド、電動デフロックはオプション。



サードシートリクライニング (ワゴンVX以上に標準)

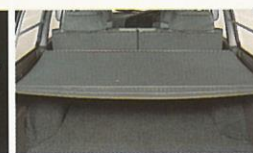

トノカバー (バンVXリミテッドに標準)



ラゲージスペース (ワゴン車スペースアップ時)

CDプレーヤー9スピーカーオーディオシステム
 VXリミテッドには、カセット一体AM/FMマルチ電子チューナー付ラジオとCDプレーヤーをセットで搭載。また、専用アンプを持つリヤウーハースピーカーをはじめとする、9個のスピーカーにより、臨場感あふれる音場を実現している。



CDプレーヤー (VXリミテッドに標準)



9スピーカー (VXリミテッドに標準)

スピーカー配置図

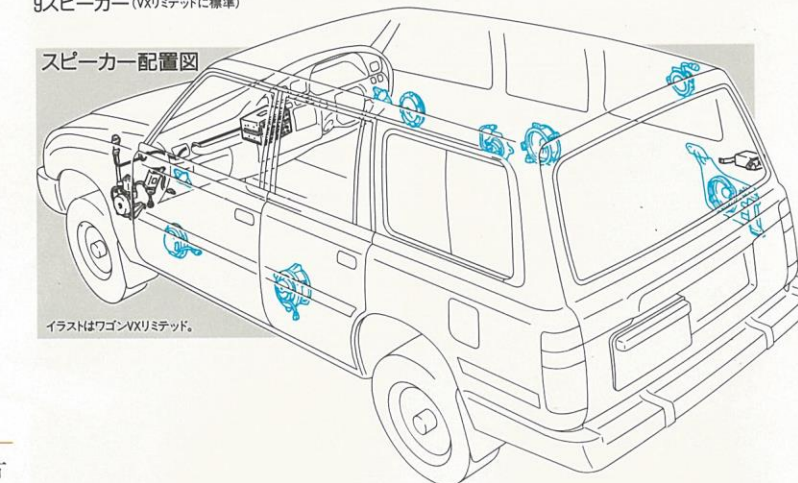

イラストはワゴンVXリミテッド。

デュアルオートエアコン

ワゴンVXリミテッドには、オートエアコンに加えリヤ右クォータートリムにもクーラーを内蔵。デュアルの効果で広い車内を快適にする。また、ヒーターコントロールパネルには大型プッシュ式(VX以上に標準)を採用し、操作性の向上を図っている。さらに、ブローモーターを大型化し、吹き出し風量をアップするなど快適性を向上させている。(ワゴンVXリミテッドに標準、ワゴンVXにオプション)

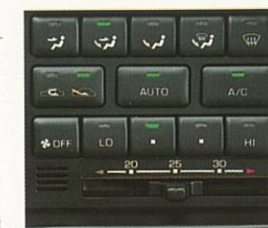

プッシュ式ヒーターコントロールパネル (VX以上に標準、写真はオートエアコン仕様)



デュアルオートエアコンスイッチ

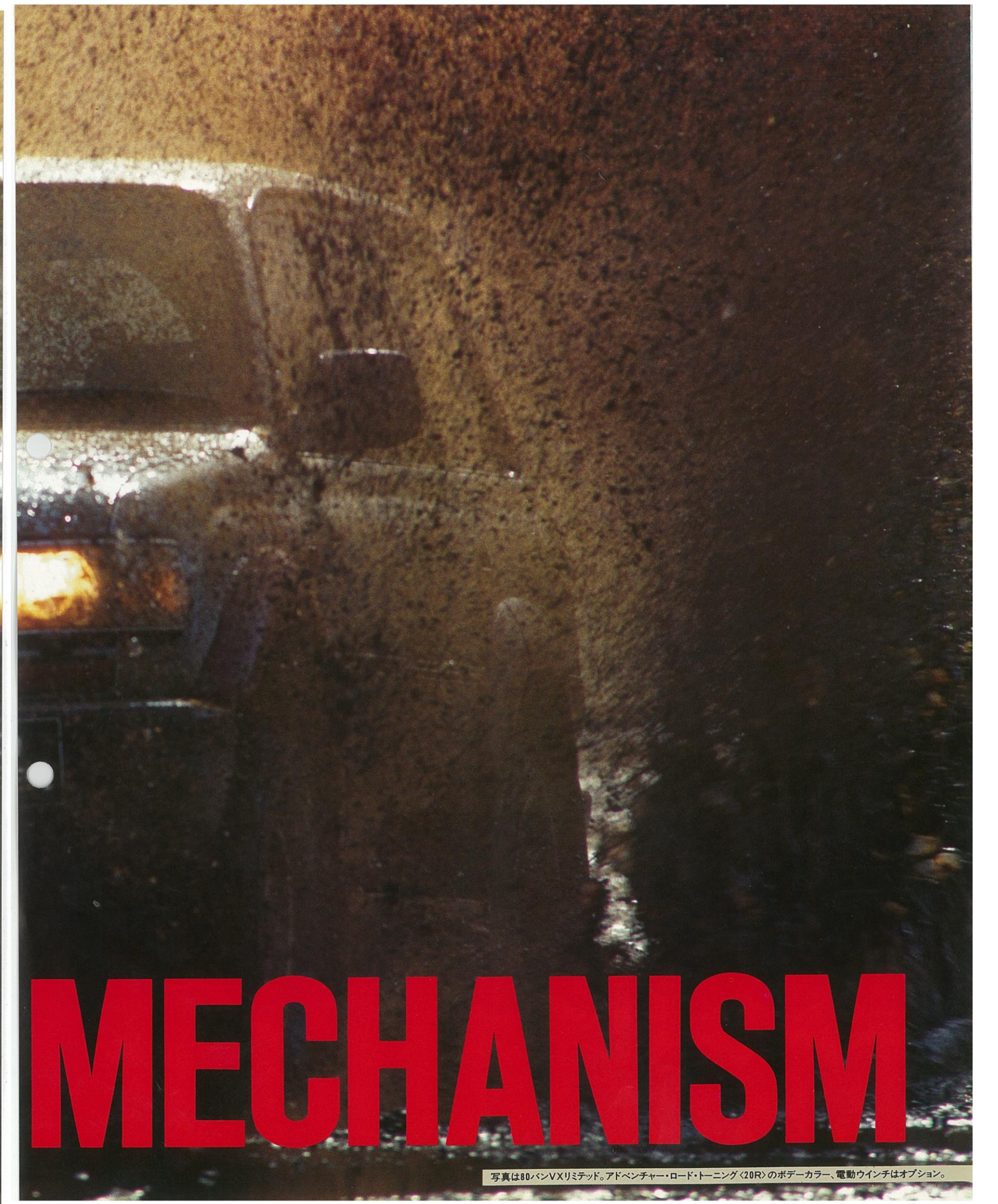
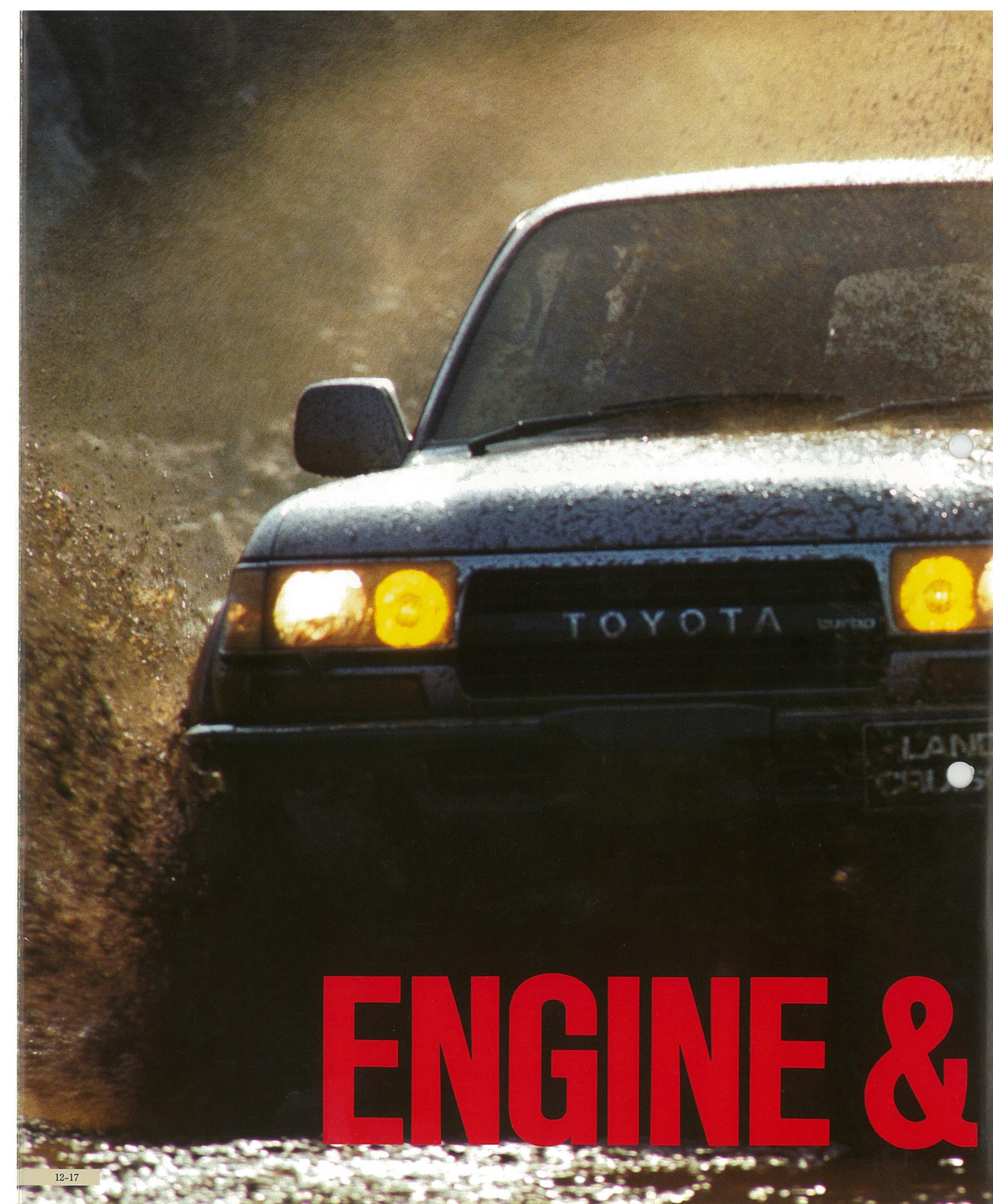

ENGINE & MECHANISM

パワーが大地に躍動する。

LASRE 直噴 1HD DIESEL TURBO

LAND CRUISER 80

4,163cc
NET165PS/3,600r.p.m.
37.0kg-m/2,000r.p.m.

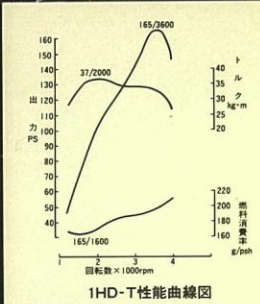
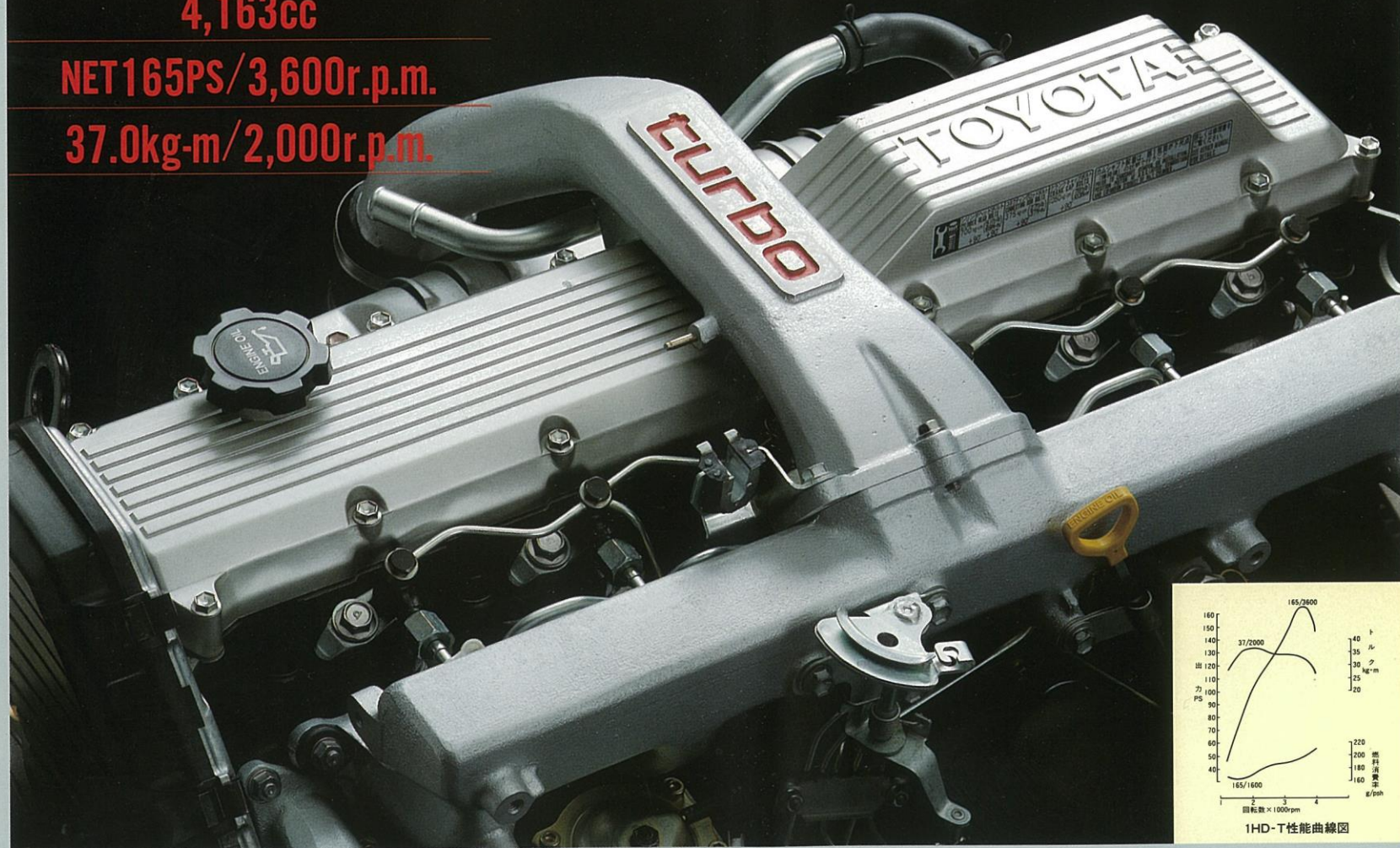

POWER UNIT

トヨタ最高級4WDを語るにふさわしい
新開発ディーゼルトーボエンジン、1HD-T
ランドクルーザー80系を代表するディーゼル
エンジン1HD-Tでは、トヨタ独自のTRB
(TOYOTA・Reflex Burn)燃焼法を用いた
直接噴射式ディーゼルエンジンを採用。低速
から高回転域まで高いトルクを得ている。新素
材FRM(Fiber Reinforced Metal)を用い
たハイリングピストンも出力向上に寄与。さらに
直噴式6気筒の高回転エンジンとしては初めての
の分配型噴射ポンプを採用。軽量化、小型化
とともに排ガス浄化、高出力化という相反する特
性を両立させている。また、噴射ノズルには燃料

圧力に応じてノードルが2段階に作動する2ス
プリングノズルを採用することにより、ディーゼル特
有の軽負荷域ノッキング音の低減に成功して
いる。高出力・高トルク化とともに徹底した軽量・
コンパクト化、低燃費化を図った1HD-Tは、最
高出力ネット165ps、最大トルク37.0kg-mとい
う世界でもトップレベルの数値をマーク。さらに、ラ
ダーフレーム構造のシリンダーブロックおよび
フルバランスクランクシャフト等を採用するこ
とにより、エンジン各部から発生する振動や騒音
を大幅に低減。ディーゼルエンジンとは思えな
い静粛性を実現するなど、トヨタ最高級4WD
にふさわしいエンジンとなっている。

LASRE 1HZ DIESEL

LAND CRUISER 80

LAND CRUISER 70

4,163cc
NET135PS/4,000r.p.m.
28.5kg-m/2,200r.p.m.

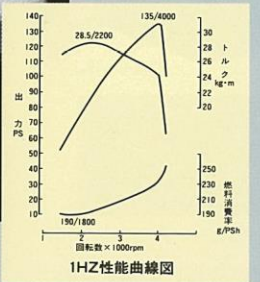
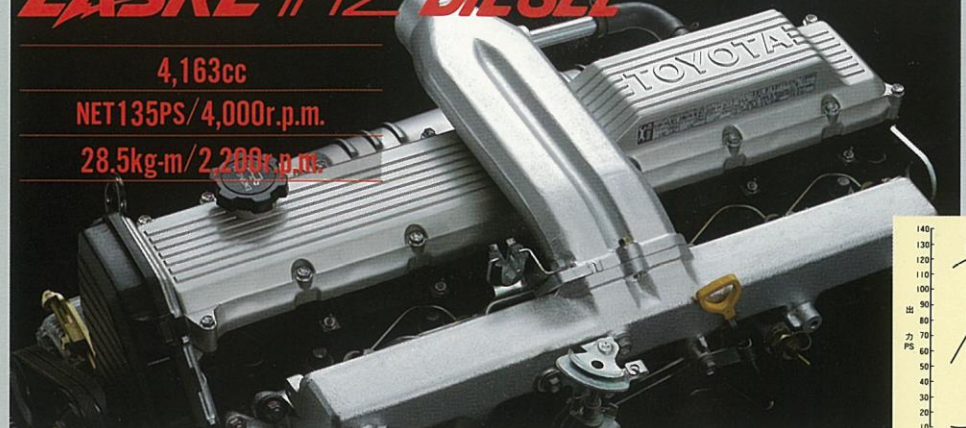

ディーゼルエンジンの新しい規範、1HZ
1HD-Tとほとんど同一のブロック&ユニットを
用いたOHC型直列6気筒ディーゼルエンジ
ンをランドクルーザー80系/70系に採用。1H
D-Tがターボチャージャーを搭載しているの
に対し、1HZは燃焼室を渦流室式とし、インター
ポドでありながら最高出力ネット135ps、最大トル
ク28.5kg-mというハイレベルな数値を達成。
低速から高回転域まで、全域での力強い走り
を可能にした。さらに、ランドクルーザーならでは
の走りのために、すべての部品を新たに設計。
ラダーフレーム構造のシリンダーブロックおよ
びフルバランスクランクシャフト等を採用し、徹
底した低振動・低騒音化を図るとともにコンパ
クト化、軽量化も追求。ディーゼルエンジンの
新しい規範となるにふさわしい高性能エンジ
ンに仕上がっている。

LASRE 1PZ DIESEL

LAND CRUISER 70

3,469cc
NET115PS/4,000r.p.m.
23.5kg-m/2,800r.p.m.

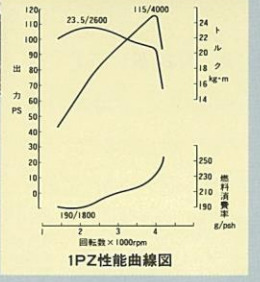

コンパクトな高性能ディーゼル
エンジン、1PZ
1HZの6気筒に対し、OHC5気筒デ
ィーゼルとして新開発された1PZをラン
ドクルーザー70系に搭載。振動・騒音低減の
ためにラダーフレーム構造のクランクケースや
フルバランスクランクシャフト、カムシャフトのベ
ルト駆動等を1HZ同様に採用。低速域でも扱
いやすく、静粛性に富んでいる。また、エンジン
各部を徹底的に軽量化。高効率・高性能化
とともに、耐久性、経済性もアップ。コンパクト
ながらパワフルでスムーズな走りを可能にしている。

3F-E GASOLINE

LAND CRUISER 80

3,955cc
NET155PS/4,200r.p.m.
29.5kg-m/2,600r.p.m.



高効率ガソリンエンジン、3F-E
ランドクルーザー80系ワゴン車には安定したパ
ワーで定評のある3F-Eエンジンを搭載。EFIに
よる高効率な燃焼と高回転域までのスムーズな
吹き上がりの良さが際立つガソリンエンジンだ。
●(ネット)とはエンジンを車両搭載状態で測定したものです。(グロス)とはエンジン単体で測定したものです。

エンジンとともにリファインされた高剛性ボデー
結合剛性アップにより、トヨタ最高級4WDに
ふさわしい静かな室内を造り出している。

2ウェイOD付4速オートマチック
ランドクルーザー80系/70系に、オートマチ
ックトランスミッション車を設定。先進の2ウェイ
OD付4速オートマチックを備え、卓越した静粛
性を獲得。ハードなロングドライブにも群を抜く
信頼性を誇っている。



■オートマチック車には、キーインターロック付シフトロックシステムが装備されています。
1.ブレーキを踏んだ時のみ[P]位置から他の位置へシフトできます。2.[P]位置の状態でのみ、イグニッションキー
を抜く(「ACC」から「LOCK」へ)ことができます。3.[P]位置であることをプザーでお知らせします。

新しい脚力は、道を選ばない。

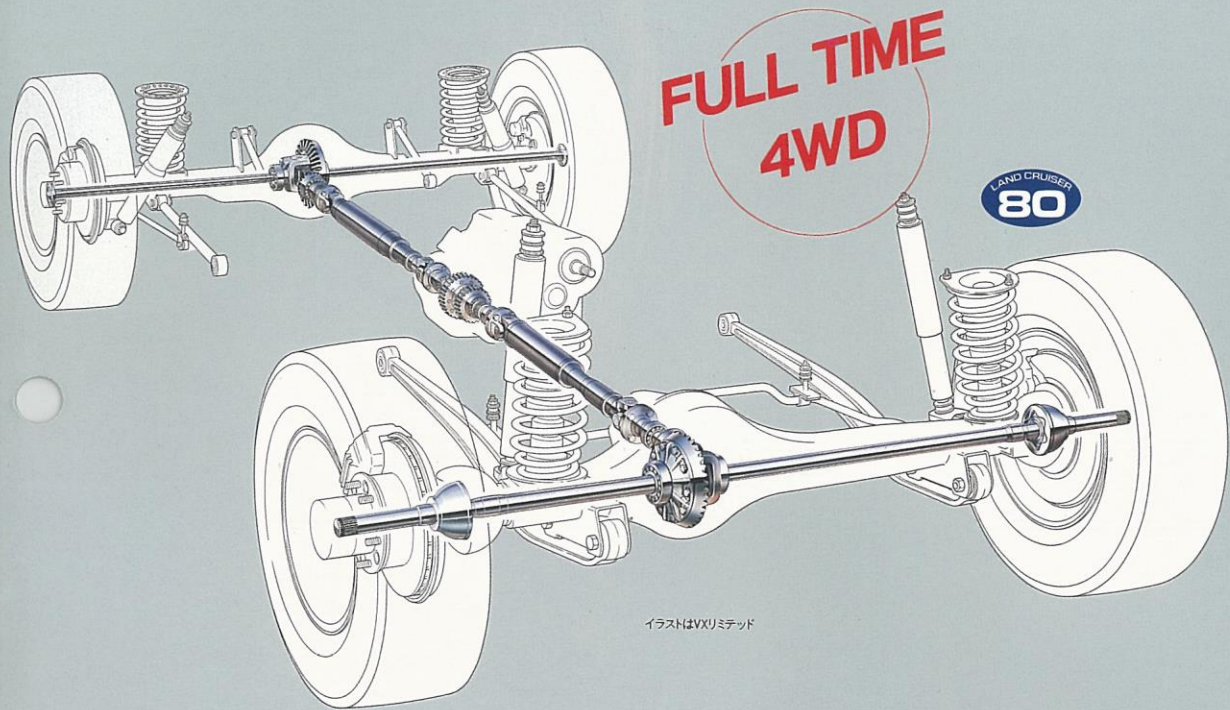

**FULL TIME
4WD**

イラストはVXリミテッド



ワンタッチ2-4セレクター&メカニカルフリーホイールハブ
(VX・GXのパートタイム4WD、STDに標準)

電動デフロック(フロント・リヤ)

スタック等からの脱出を容易にするためにフロント・リヤに電動デフロックを採用。一連の動作がスイッチひとつで、スムーズに行える。

(詳しい設定は装備表をご覧ください)



パワーロッキングハブ

ランドクルーザー70系ではフロントアクスルハブとドライブシャフトの切り離し(フリー)、および連結(ロック)を運転席に座ったまま操作できるパワーロッキングハブを採用。ワンタッチ2-4セレクターとともに、2WD⇄4WDのよりスムーズな切替を可能とした。また、この機構が駆



写真はZX

ランドクルーザーから始まる、新4WD時代
ランドクルーザー80系では、センターデフロック付のフルタイム4WDを採用(STDを除く全車に標準)。センターデフの動きによりコーナリング状況に合わせて前後輪に回転差を発生(差動)させるためタイトコーナブレーキング現象(前後輪の回転差によって曲がりにくくなる現象)が起ることもなく、パートタイム4WDのように路面に応じて2WD⇄4WDを切替える必要もないスムーズで快適な4WDとなっている。センターデフは、信頼性の高いベベルギヤ方式。また、脱輪等の緊急脱出用として電動モーター式アクチュエータを組み込んだセンターデフロック機構を採用するなど、確実な作動を実現。これらの機構により、ランドクルーザー80系は、4WDの特性である優れた直進性に加え、突然の路面変化にも影響されない高い走行性能を可能にしている。

定評のパートタイム4WDをリファイン

ランドクルーザー80系/70系では、強度・耐久性のアップとともに異音・騒音の低減、歯車・軸受の小型・軽量化を図るなど、各部を徹底的にリファインしている。

動系のパワーロスを減少させるとともに、燃費向上や騒音低減にも貢献している。

(ZX、LXに標準)



パワーロッキングハブスイッチ(左)、ワンタッチ2-4セレクタースイッチ(右)
写真はZX

**PART TIME
4WD**

4WD本来の走破性と乗用車並みの乗り心地を両立させた新サスペンション

地球を駆けめぐるランドクルーザーのシーンには、足回りにも高度な性能が要求される。高速直進性、操縦安定性、コーナリング性、そして、あらゆる路面を難くならず悪路走破性。こうしたファクターをクリアしながら、卓越した乗り心地をハイレベルで達成してこそランドクルーザーといえる。このためランドクルーザー80系ではフロントにコイルスプリング+リーディングアーム式サスペンションを採用。サスペンション横剛性およびロール剛性のアップで、操縦安定性を向上させている。リヤには優れた乗り心地の4リンク式を採用。またランドクルーザー70系では、信頼性の高いリーフスプリング型サスペンションを採用。フロントにはスタビライザーを装着し、タイトなコーナーを攻めるときにも、車体のロールを最小限に抑え快適な走りを実

現する。ランドクルーザー80系/70系ともにスプリングとサイズアップしたショックアブソーバーをハイレベルで鍛え上げ、4WD本来のタフネスと素晴らしい乗り心地、走破性を実現させている。

コイルスプリング+4リンク式リヤサスペンション
イラストはVXリミテッド

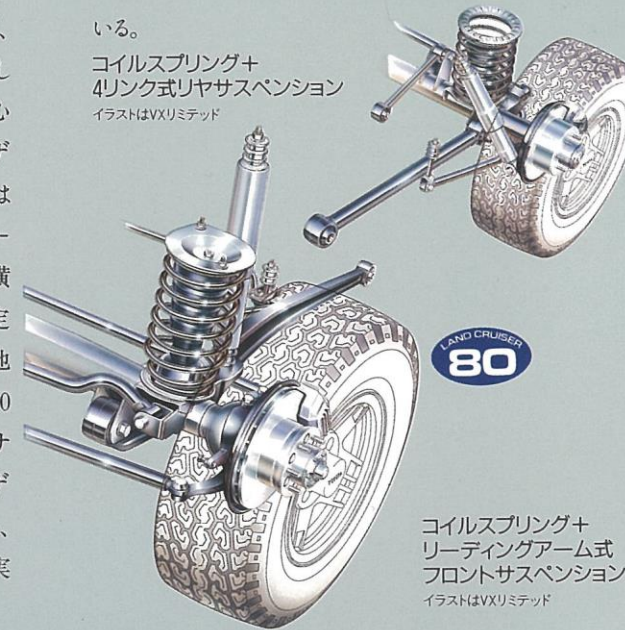

コイルスプリング+リーディングアーム式フロントサスペンション
イラストはVXリミテッド

ベンチレーテッドディスクブレーキ

ランドクルーザー80系/70系ともにフロントには放熱効果の高いベンチレーテッドディスクブレーキを採用。80系VX以上及び70系ZXのリヤには、パーキングブレーキ内蔵のドラムインベンチレーテッドディスクブレーキを採用している。

写真は80系リヤ



2ステージショックアブソーバー

減衰力可変式のショックアブソーバーを新搭載。室内のスイッチ操作により、路面に応じてスポーツとノーマルの2通りの減衰力が選択できる。サスペンションと相まって、通常走行時の乗り心地とワインディング&オフロード走行時の操縦安定性を両立させている。

(VX以上に標準)

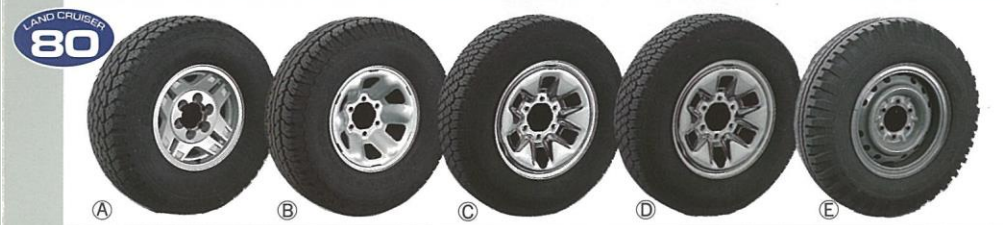

80系タイヤ&ホイール

- ① 31×10.50R15-6PRLT、7Jアルミホイール(VXに標準、VXにオプション)
- ② 31×10.50R15-6PRLT、7Jシルバークラッシュホイール(VXに標準)
- ③ 215/80R16、6Jメッキホイール(GXにオプション)
- ④ 215/80R16、6Jシルバークラッシュホイール(GXに標準、VX、STDにオプション)
- ⑤ 7.00-16-6PRLTセミアグタイヤ、グレー塗装ホイール(STDに標準)

70系タイヤ&ホイール

- ① 31×10.50R15-6PRLT、7Jアルミホイール(ZXに標準)
- ② 215/80R16、6Jシルバークラッシュホイール(LXに標準、STDにオプション)
- ③ 7.00-16-6PRLTセミアグタイヤ、グレー塗装ホイール(STDに標準)

電動ウインチ&メカニカルウインチ

スタック時の自己脱出や他車のレスキューに威力を発揮。電動ウインチは、車外から操作できるリモートコントロール式。(80系はワンバー内蔵式)



電動ウインチ(全車にオプション)



メカニカルウインチ(GX、STDにオプション)



電動ウインチ(全車にオプション)



メカニカルウインチ(4ドアSTDを除く全車にオプション)

FOOT WORK

走るために、生まれた。

WILD PERFORMER LAND CRUISER **70**



陸の覇者として。

LAND CRUISER
70



第12回('89~'90)パリオニア
パリ〜ダカール
完全制覇!

4WDディーゼル全クラス
23日間、約12,000km。世界一過酷なパリ〜ダカールにおいてランドクルーザーは、3クラスで1・2・3位を独占。その卓越した力をいかに発揮し、ハイパフォーマンスぶりを全世界へとアピールしました。

部門	クラス	1位	2位	3位
市販車無改造	ガソリン	テラノ	ハイラックスサーフ	ハイラックスサーフ
	ディーゼル	ランドクルーザー	ランドクルーザー	ランドクルーザー
市販車改造	ガソリン	パジェロ	パジェロ	パジェロ
	ディーゼル	ランドクルーザー	ランドクルーザー	ランドクルーザー
プロトタイプ	ガソリン	ブジョー	ブジョー	ブジョー
	ディーゼル	ランドクルーザー	ランドクルーザー	ランドクルーザー



写真は第12回パリ〜ダカール市販車無改造部門、ディーゼルクラス優勝車。

写真は70バンD7ZX。ボディカラーはダークブルー・イッシュグレームタリック(183)。電動ウインチ、アクセサリメーカーはオプション。

高性能が、走りを楽しめる。



写真は70バン4ドアZK。フルフロートリアアクスル&電動デフロック(フロントリヤ)、アクセサリメーターはオプション。エアコンは販売店装着オプション。

※写真は機能説明のために点灯したもので、実際の走行状態を示すものではありません。



アクセサリメーター(高度計+温度計)(機タイプを除く全車にオプション)



ワンタッチ式パワーウィンドウ&ドアキー連動パワーアロック (ZXに標準、LXにセットでオプション)

視認性、操作性を重視したコックピット

ランドクルーザー70系のコックピットは、機能に徹したさまざまな工夫が施されている。インストルメントパネルには、視認性に優れたアナログメーターなど、シンプルな中にもハイレベルな設計思想に裏付けられた機器類を揃え、運転中に必要な操作系は、すべてドライバー中心に集中配置。また、スポーティな3本スポークのウレタンステアリングホイール(STD機タイプを除く全車に標準)を採用するなど、高性能が随所にあふれている。

アクセサリメーター(高度計+温度計)
高度計とデジタル式温度計(室内、室外)をセット。オフロードカーとしての楽しさを深めてくれる。(機タイプを除く全車にオプション)

ワンタッチ式パワーウィンドウ&ドアキー連動パワーアロック

(ZXに標準、LXにセットでオプション)

COCK PIT



樹脂製大型フェンダー

ワイドタイヤ設定にともない、ボデーカラー同色の樹脂製大型フェンダーを装着。ラジッド感をさらに高めている。(ZXに標準)

*2ドアZX、M/T車では樹脂製大型フェンダー非装着車もあります。

ヘッドランプクリーナー

ランプの汚れをスイッチひとつで簡単に落とせ、悪路走行でもクリアな視界を実現する。

(ZXに標準、LXにオプション)

マルチクロック

ストップウォッチ&アラーム機能が付いたデジタルクロック。運転席から見やすい位置にレイアウトしている。(ZX、LXに標準)



マルチクロック(ZX、LXに標準)



ブロンズガラス(ZXに標準) アクセサリメーターはオプション



サンシェード付電動ムーンルーフ

爽快クルージングを満喫するために、大型ムーンルーフを採用。4ドアにはチルト&スライド機構付、2ドアにはスライド式をそれぞれ採用している。(4ドアZXに標準、LXにオプション、写真は2ドアLX)



ヘッドランプクリーナー(ZXに標準、LXにオプション)



アルミサイドステップ(ZX、LX、4ドアSTDに標準)



電動リモコンドアミラー(ZX、LXに標準)



写真は70バン4ドアZX。フィールドランナー・トーニング(26P)のボデーカラー、電動ウインチ、アクセサリメーターはオプション。

居住性の高さを、満喫する。



写真上下は70バン4ドアZX。アクセサリメーターはオプション。



シティ感覚の高品位インテリア

オフロードカーでありながら、質の高いシックな雰囲気を出しているランドクルーザー70系のインテリア。ここでは、ドライバーだけでなく同乗者への配慮も考え抜いた豊かな世界が広がっている。フロントにはハードな走りをもたしめないスポーツシート(ZXに標準)や、路面からのショックを和らげるサスペンションシート(ZXに標準、LXにオプション)を設定。また、シート表皮には防汚タイプのファブリック(ZX、LXに標準)を採用するなど、オフロードだけでなくタウンクルージングも十分に想定してデザインされている。

INTERIOR



- マルチアジャスタブルスポーツシート (ZXの運転席に標準)
- ①ヘッドレスト上下調節
 - ②サイドサポートアジャスター
 - ③電動式ランバーサポート
 - ④リクライニングアジャスター
 - ⑤シートスライドアジャスター

マルチアジャスタブルスポーツシート (運転席)

シートバックサイドやショルダー部などを、よりホールド性の良い形状としたスポーティな5ウェイ調節機能付のシート(ZXに標準)を運転席に採用。体と車の一体感が得られ、よりマニアックな4WDクルージングが味わえる。

サスペンションシート (前席)

運転席、助手席に、サスペンション機構をプラス。テンションスプリングとショックアブソーバーを組合わせたパンタグラフ機構で路面のショックを吸収する。また乗る人の体重(50kg~100kg)に合わせてシートバネの硬さを調整する機能を持ち、必要に応じて上下2段階のロックも可能だ。ドライバーの体格にあった理想的なドライビングポジションが得られるようになっている。(ZXに標準、LXにオプション)



ヒーターコントロールパネル (シングルマニュアルエアコンは販売店装着オプション)

サスペンションシート (前席) (ZXに標準、LXにオプション)

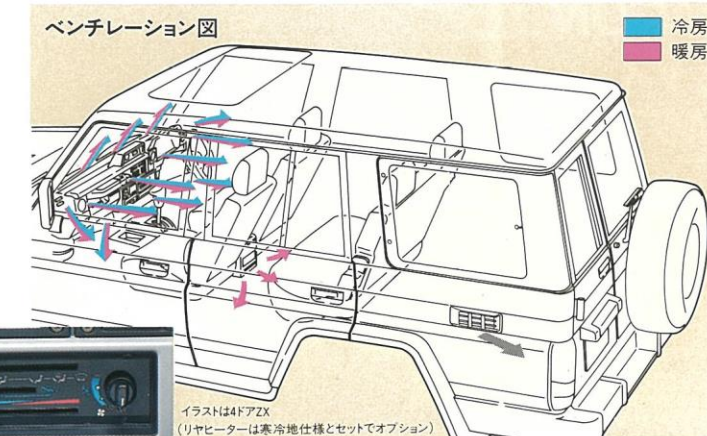

室内を快適に保つ空調設計

冷房、暖房ともに室内にくまなく風がいきわたるよう、フロント、センター、サイドに吹き出し口を設置。特にフロントガラス部分には、雨の日や外との温度差で生じるガラスの曇りを少なくするために大きめの吹き出し口を採用。いつでも快適な室内を維持する、空調システムだ。



ラゲージスペース (写真は4ドアZX)



大型フロントコンソールボックス (ZXに標準)



ドアポケット (ZX、LXに標準)



写真は70バン2ドアZX。ボディカラーはダークブルーイッシュメタリック(183)。

LAND CRUISER 80 WIDE VARIATION

LAND CRUISER
80

**WAGON
VX
LIMITED**



写真は80ワゴンVXリミテッド。ボデーカラーはダークブルーイッシュグレーメタリック<183>。フルフロートリアアクスル&電動デフロックはオプション。



**WAGON
VX**

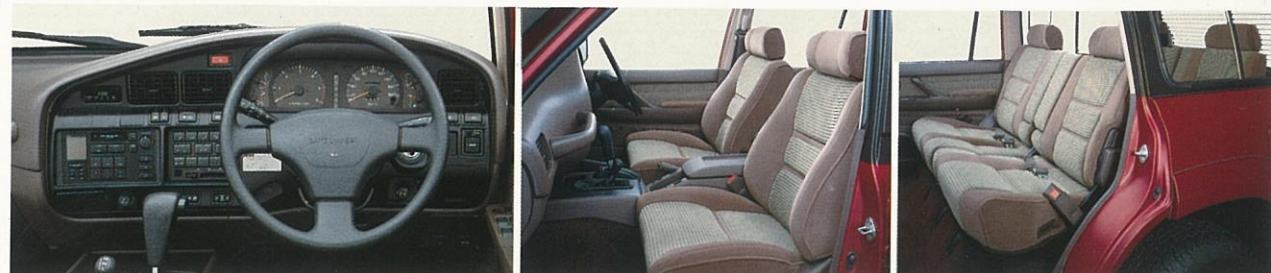

写真は80ワゴンVX。ボデーカラーはレッドマイカ<3H4>。アルミホイール、デュアルオートエアコン、フルフロートリアアクスル&電動デフロックはオプション。

**VAN
VX
LIMITED**



写真は80バンVXリミテッド。アドベンチャー・ロード・トーンリング<20R>のボデーカラー、フルフロートリアアクスル&電動デフロックはオプション。



**VAN
VX**



写真は80バンVX。ボデーカラーはダークブルーイッシュグレーメタリック<183>。アルミホイール、電動ウインチ、シングルオートエアコン、フルフロートリアアクスル&電動デフロックはオプション。

**VAN
GX**



写真は80バンGX。ボデーカラーはライトページュメタリック<4K1>。メカニカルウインチ、電動リモコンフェンダーミラー、フルフロートリヤアクスル&電動デフロック、カセット一体AM/FMマルチ電子チューナー付ラジオ、ヘッドランプクリーナーはオプション。ドアキー連動パワードアロックとワンタッチ式パワーウィンドゥはセットでオプション。



**VAN
STD**



写真は80バンSTD。ボデーカラーはホワイト<045>。フェンダーミラーはオプション。

**VAN
4DOOR
ZX**



写真は70バン4ドアZX。フィールドランナー・トローニング<26P>のボデーカラー、フルフロートリヤアクスル&電動デフロック、電動ウインチ、アクセサリメーターはオプション。エアコンは販売店装着オプション。



**VAN
2DOOR
ZX**



写真は70バン2ドアZX。ボデーカラーはホワイト<045>。メカニカルウインチ、アクセサリメーターはオプション。

VAN
4DOOR
LX



写真は70バン4ドアLX。ボデーカラーはレッドマイカ<3H4>。メカニカルウインチ、アクセサリメーター、フルフロートリヤアクスル&L.S.D.はオプション。エアコンは販売店装着オプション。



VAN
2DOOR
LX



写真は70バン2ドアLX。ボデーカラーはブルーイッシュシルバーメタリック<181>。メカニカルウインチ、フルフロートリヤアクスル&電動デフロックはオプション。ドアキー-運動パワードアロック、ワンタッチ式パワーウィンドウと大型アームレストはセットでオプション。

VAN
4DOOR
STD



写真は70バン4ドアSTD。ボデーカラーはホワイト<045>



VAN
2DOOR
STD



写真左及び室内写真は70バン2ドアSTD。ボデーカラーはホワイト<045>。フェンダーミラーはオプション。写真右は70バン2ドアSTD機タイプ。ボデーカラーはレッド<3H7>。

トヨタランドクルーザー80系主要装備一覧表

車種	80ワゴン		80バン			
	4000ガソリン(3F-E)		4200ディーゼルターボ(1HD-T)		4200ディーゼル(1HZ)	
	VXリミテッド	VX	VXリミテッド	VX	GX	STD
備						
タイヤ&ホイール	31×10.50R15-6PRLT 7JJアルミホイール 31×10.50R15-6PRLT 7JJシルバー塗装ホイール 215/80R16 6Jメッキホイール 215/80R16 6Jシルバー塗装ホイール 7.00-16-6PRLTセミラグタイヤ グレー塗装ホイール			樹脂製大型フェンダー 無しとなります。	樹脂製大型フェンダー 無しとなります。	
メカニズム	フルタイム4WD メカニカルフリーホイールハブ ワンタッチ2-4セクター 2ステージショックアブソーバー フルフロートリヤアクスル&L.S.D. フルフロートリヤアクスル & 電動デフロック(フロント・リヤ) 12/24ボルテージ・スイッチング・システム ウインチ 電動 メカニカル 4輪ベンチレーテッド ディスクブレーキ オートドライブ パワーアウトレット			M/T車にパートタイム4WDの設定あり パートタイム4WDのみ パートタイム4WDのみ 電動デフロック(フロント・リヤ)とL.S.D.の同時装着はできません。		
外装	ソートーンボデーカラー ブロンズガラス フロント合わせガラス サンシェード付電動ムーンルーフ 電動リモコンドアミラー ドアミラー フェンダーミラー SUSモール付バンパー パワーアンテナ サイドプロテクションモール アルミサイドステップ マッドガード 樹脂製大型フェンダー バックドア バックドア付スペアタイヤキャリア(ロック付)	アドベンチャー・ ロード・トーンニング ティンテッド	アドベンチャー・ ロード・トーンニング ティンテッド	アドベンチャー・ ロード・トーンニング ティンテッド	アドベンチャー・ ロード・トーンニング ティンテッド	アドベンチャー・ ロード・トーンニング ティンテッド
視界	異形ハロゲンヘッドランプ ヘッドランプクリーナー コーナリングランプ フォグラмп リヤウインドウ間欠ワイパー リヤウインドウデフォグガー					タイマー付 タイマー付 タイマー付 タイマー付 タイマー付 タイマー付
計器盤	プッシュ式ヒーターコントロールパネル タコメーター アクセサリメーター(方位計+高度計) マルチデジタルクロック 半ドアウォーニング ブレーキウォーニング					
ステアリング	パワーステアリング チルトステアリング 皮巻きステアリングホイール ウレタンステアリングホイール	新PPS チルト&コラプシブル	新PPS チルト&コラプシブル	新PPS	新PPS	

トヨタランドクルーザー80系主要装備一覧表

車種	80ワゴン		80バン			
	4000ガソリン(3F-E)		4200ディーゼルターボ(1HD-T)		4200ディーゼル(1HZ)	
	VXリミテッド	VX	VXリミテッド	VX	GX	STD
備						
タイヤ&ホイール	31×10.50R15-6PRLT 7JJアルミホイール 31×10.50R15-6PRLT 7JJシルバー塗装ホイール 215/80R16 6Jメッキホイール 215/80R16 6Jシルバー塗装ホイール 7.00-16-6PRLTセミラグタイヤ グレー塗装ホイール			樹脂製大型フェンダー 無しとなります。	樹脂製大型フェンダー 無しとなります。	
メカニズム	フルタイム4WD メカニカルフリーホイールハブ ワンタッチ2-4セクター 2ステージショックアブソーバー フルフロートリヤアクスル&L.S.D. フルフロートリヤアクスル & 電動デフロック(フロント・リヤ) 12/24ボルテージ・スイッチング・システム ウインチ 電動 メカニカル 4輪ベンチレーテッド ディスクブレーキ オートドライブ パワーアウトレット			M/T車にパートタイム4WDの設定あり パートタイム4WDのみ パートタイム4WDのみ 電動デフロック(フロント・リヤ)とL.S.D.の同時装着はできません。		
外装	ソートーンボデーカラー ブロンズガラス フロント合わせガラス サンシェード付電動ムーンルーフ 電動リモコンドアミラー ドアミラー フェンダーミラー SUSモール付バンパー パワーアンテナ サイドプロテクションモール アルミサイドステップ マッドガード 樹脂製大型フェンダー バックドア バックドア付スペアタイヤキャリア(ロック付)	アドベンチャー・ ロード・トーンニング ティンテッド	アドベンチャー・ ロード・トーンニング ティンテッド	アドベンチャー・ ロード・トーンニング ティンテッド	アドベンチャー・ ロード・トーンニング ティンテッド	アドベンチャー・ ロード・トーンニング ティンテッド
視界	異形ハロゲンヘッドランプ ヘッドランプクリーナー コーナリングランプ フォグラмп リヤウインドウ間欠ワイパー リヤウインドウデフォグガー					タイマー付 タイマー付 タイマー付 タイマー付 タイマー付 タイマー付
計器盤	プッシュ式ヒーターコントロールパネル タコメーター アクセサリメーター(方位計+高度計) マルチデジタルクロック 半ドアウォーニング ブレーキウォーニング					
ステアリング	パワーステアリング チルトステアリング 皮巻きステアリングホイール ウレタンステアリングホイール	新PPS チルト&コラプシブル	新PPS チルト&コラプシブル	新PPS	新PPS	

トヨタランドクルーザー80系主要諸元表

車種	80ワゴン			80バン						
	4000ガソリン(3F-E)			4200ディーゼルトーポ(IHD-T)		4200ディーゼル(IHZ)				
	VXリミテッド	VXリミテッド (バックアブスベアタイヤ キャリア(ロック付)非装着車)	VX	VXリミテッド	VXリミテッド (バックアブスベアタイヤ キャリア(ロック付)非装着車)	VX	GX	STD		
諸元										
車両型式	パートタイム4WD 5速マニュアル						S-HDJ81V-RNMEX(P)	U-HZJ81V-RNMNS(P)	U-HZJ81V-RCMRS(P)	
	フルタイム4WD 2ウェイOD付4速オートマチック	E-FJ80G-GNPEE(X)	E-FJ80G-GNPEE(L)	E-FJ80G-GNPEE	S-HDJ81V-RNPEX(X)	S-HDJ81V-RNPEX(L)	S-HDJ81V-RNPEX	U-HZJ81V-RNPNWS		
車両重量	kg	2,220	2,210	2,170	2,230	2,220	2,170 2,210	2,060 2,100	2,030	
車両総重量	kg	2,660	2,650	2,610	2,690(2,705)	2,680(2,695)	2,630(2,645) 2,670(2,685)	2,520(2,535) 2,560(2,575)	2,490(2,505)	
最大積載量	kg	—								
最小回転半径	m	6.0								
燃料消費率	60km/h定地走行 (運輸省届出値)	9.8			13.7	15.2(15.5)*	14.2(14.5)*	13.7	12.7	(14.5)
	10モード燃費(運輸省審査値)	4.2			—					

*上段はM/T車の数値。下段はA/T車の数値。●()内は5人乗りの場合の数値。●()内はパートタイム4WDの数値。
●燃料消費率は定められた試験条件のもとでの数値です。実際の走行時には、この条件(気象・道路・車両・運転・整備などの状況)が異なりますので、それに応じて燃料消費率が異なります。

車種	80ワゴン			80バン				
	VXリミテッド	VXリミテッド (バックアブスベアタイヤ キャリア(ロック付)非装着車)	VX	VXリミテッド	VXリミテッド (バックアブスベアタイヤ キャリア(ロック付)非装着車)	VX	GX	STD
諸元								
全長	mm	4,970	4,820	4,970	4,820			
全幅	mm	1,900			1,830			
全高	mm	1,900			1,870			
ホイールベース	mm	2,850						
トレッド	前	1,575						
	後	1,580						
最低地上高	mm	210			195		220	
室内(ワゴン)	長	2,465			1,605(1,010)			
	幅	1,510			1,515(1,510)			
荷室(バン)	高	1,150			1,080			
	乗車定員	8			2(5)			

*1 VXに215/80R16タイヤを装着した場合は、全幅は70mm・トレッドは前後とも40mm狭くなり、また、全高は30mm・最低地上高は15mm低くなります。 *2 STDに215/80R16タイヤを装着した場合、全高は30mm・最低地上高は25mm低くなります。
●ウインチを装着した場合、全長は20mm長くなります。●()内は5人乗りの場合の数値。■道路運送車両法による新型自動車届出審査数値。

エンジン・ステアリング サスペンション・ブレーキ	エンジン型式	3F-Eガソリン	IHD-Tディーゼルトーポ	IHZディーゼル
種	類	水冷直列6気筒OHV	水冷直列6気筒OHC	水冷直列6気筒OHC
使用燃料		ガソリン	軽油	軽油
総排気量	cc	3,955	4,163	4,163
内径×行程	mm	94.0×95.0	94.0×100.0	94.0×100.0
圧縮比		8.1	18.6	22.7
最高出力	ps/r.p.m.	ネット155/4,200	ネット165/3,600	ネット135/4,000
最大トルク	kg-m/r.p.m.	29.5/2,600	37.0/2,000	28.5/2,200
燃料供給装置		電子制御式燃料噴射装置	ポッシュ式分配型	ポッシュ式分配型
燃料タンク容量	ℓ	95	95	95
バッテリー容量	*1 V-AH	12-60	12-48×2 (12-64×2) *2	12-48×2 (12-64×2) *2
オルタネーター容量	V-A	12-90(VXリミテッド、VXデュアルオートエアコン装着車) 12-80(VX)	12-60 (12-100) *2	12-60 (12-80) *2
スターター容量	V-KW	12-1.0	24-4.5	24-4.5
ステアリング		ボール・ナット式		
サスペンション	前	コイルスプリング+リーディングアーム式		
	後	コイルスプリング+4リンク式		
ブレーキ (油圧真空倍力装置付)	前	ベンチレーテッドディスク		
	後	ベンチレーテッドディスク		リーディングトレーリング

*1 5時間率の表示にもとづく。 *2 ()内は寒冷地仕様、スノーバージョン(雷国仕様)の場合の数値。 ●エンジン出力表示には、ネット値とクロス値があります。「クロス」はエンジン単体で測定したものであり、「ネット」とはエンジン車を車両に搭載した状態とほぼ同条件で測定したものです。同じエンジンで測定した場合、「ネット」は「クロス」よりも、ガソリン自動車で約15%、ディーゼルトラックで約5%程度低い値(自工会調へ)となっています。 ●「ランドクルーザー」"LASRE" "EFI"はトヨタ自動車の登録商標です。 ■製造事業者:トヨタ自動車株式会社

変速比・減速比	5速マニュアル		2ウェイOD付 4速オートマチック		
	4200 ディーゼルトーポ	4200 ディーゼル	4000 ガソリン	4200 ディーゼルトーポ	4200 ディーゼル
	第1速	4.081	4.529	2.950	
第2速	2.294	2.464	1.530		
第3速	1.490		1.000		
第4速	1.000		0.717	0.765	0.717
後退	4.313		2.678		
減速比	4.100 *		4.100 *		
副変速比	高	1.000		1.000	
	低	2.488		2.488	

*4000ガソリン、4200ディーゼルトーポに215/80R16タイヤを装着した場合、3.727になります。

標準設定 オプション

内外配色一覧表		車種	80ワゴン		80バン			
カラー	カラーコード		VXリミテッド	VX	VXリミテッド	VX	GX	STD
ポデーカラー	シート表皮 内装色	カラーコード	エクセース	モケット	エクセース	モケット	ファブリック	塩ビレザー
ホワイト	045	ブルーイッシュグレー	10					
タークブルーイッシュ グレーメタリック	183	ブルーイッシュ グレー	10					
レッドマイカ	3H4	セーブル	40					
ライトベージュ メタリック	4K1	セーブル	40					
アドベンチャー ロード・トーン	20R	ブルーイッシュ グレー	10					

単位:mm

80 WAGON VX LIMITED

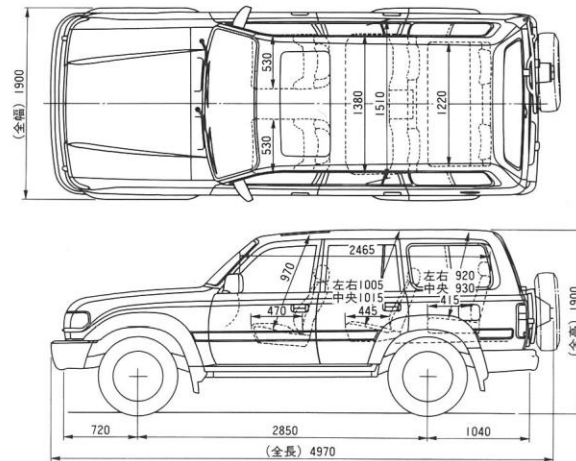

80 VAN VX LIMITED

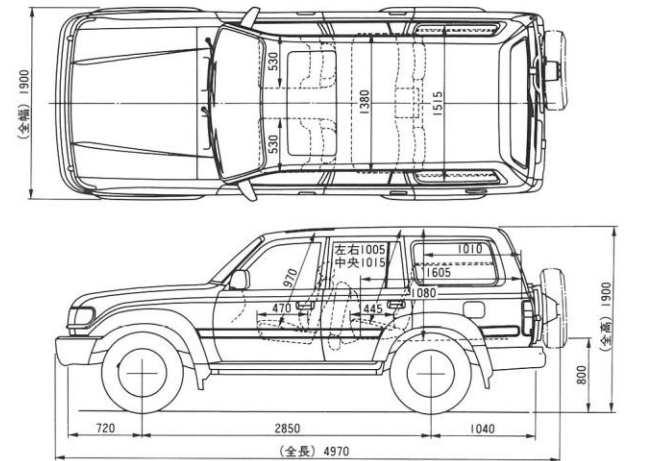

販売店装着オプション

詳しい設定については
販売店におたずねください。



CDオートチェンジャー



CDデッキ



AM/FM電子チューナー付オートリパース
カセットステレオ

- シングルマニュアルエアコン
- ストライプテープ

*ストライプテープは豊富な種類がありますので、
詳しくは販売店におたずねください。



ラゲージトレイ



プッシュオーバー



アルミラック(ヘビーデューティ)

トヨタランドクルーザー70系主要装備一覧表

車種	70バン							
	4200ディーゼル〔1HZ〕		3500ディーゼル〔1PZ〕					
	ZX		LX		STD			
装備	4ドア	2ドア(FRPTツブ)	4ドア	2ドア	4ドア	2ドア	2ドア(幌)	
タイヤ&ホイール	31×10.50R15-6PRLT 7JJアルミホイール							
	215/80R16 6Jシルバー塗装ホイール							
	7.00-16-6PRLTセミラグタイヤ グレー塗装ホイール							
メカニズム	フリーホイールハブ	パワーロッキングハブ	パワーロッキングハブ	パワーロッキングハブ	パワーロッキングハブ	マニュアル	マニュアル	マニュアル
	ワンタッチ2-4セレクター							
	フルフロートリヤアクスル							
	フルフロートリヤアクスル&L.S.D.	同時選択は できません	同時選択は できません	同時選択は できません※1	同時選択は できません※1			
	フルフロートリヤアクスル & 電動デフロック(フロント・リヤ)							
	ウインチ		※2					
		電動						
		メカニカル	※2					
	ベンチレーテッドディスクブレーキ	フロント・リヤ	フロント・リヤ	フロント	フロント	フロント	フロント	フロント
	パワーステアリング							
	チルトステアリング							
	クラッチブースター	M/T車	M/T車					
	パワーアウトレット							
外装	ブロンズ/ブルーガラス	ブロンズ	ブロンズ	ブルー	ブルー			
	フロント合わせガラス							
	サンシェード付 電動ムーンルーフ(4ドアはブロンズガラス 2ドアはブルーガラス)	チルト&スライド		チルト&スライド※1	スライド			
	電動リモコンドアミラー	メッキ	メッキ	メッキ	メッキ			
	ドアミラー							
	フェンダーミラー							
	樹脂製大型フェンダー		※2					
	サイドプロテクションモール							
	サイドステップ	アルミ	アルミ	アルミ	アルミ	アルミ	塗装	塗装
	マッドガード(フロント・リヤ)					フロントのみ	フロントのみ	フロントのみ
	フューエルリッドオープナー							
	バックドア付スペアタイヤキャリア(ロック付)							
	ブラックアウト(ドアサッシュ、センター ピラー、リヤクォーターピラー)							
視界	ハロゲンセシールドヘッドランプ							
	ヘッドランプクリーナー							
	リヤウインドウ間欠ワイパー							
	リヤウインドウデフォグガー					セットで オプション	セットで オプション	
計器盤	タコメーター							
	アクセサリメーター(高度計+温度計)							
	クロック	マルチ	マルチ	マルチ	マルチ			
	半ドアウォーニング							
	ブレーキウォーニング							

標準装備 オプション 販売店装着オプション

車種	70バン							
	4200ディーゼル〔1HZ〕		3500ディーゼル〔1PZ〕					
	ZX		LX		STD			
装備	4ドア	2ドア(FRPTツブ)	4ドア	2ドア	4ドア	2ドア	2ドア(幌)	
シート	シートメイン材質	専用ファブリック(防汚)	専用ファブリック(防汚)	ファブリック(防汚)	ファブリック(防汚)	塩ビレザー	塩ビレザー	塩ビレザー
	マルチアジャスタブル スポーツシート(運転席)							
	サスペンションシート(前席)			※1				
	フロントELR3点式シートベルト							
	リヤNR2点式シートベルト							
内装	フロアマット	カーペット	カーペット	カーペット	カーペット	塩ビ	塩ビ	塩ビ
	ドアキー連動パワードアロック							
	ワンタッチ式パワーウインドウ			セットで オプション	セットで オプション			
	大型アームレスト(4ドアはフロント・リヤ 2ドアはフロントのみ)							
	ドアポケット							
	フットレスト	A/T車	A/T車					
	大型フロントコンソールボックス							
	グローブボックス							キー付
	防眩インナーミラー							
	ウレタンステアリングホイール							
	室内ランプ	2個	1個	2個	1個	2個	1個	1個
	フロントヒーター							
	リヤヒーター			寒冷地仕様とセットでオプション				
	リヤコンソールボックス			リヤヒーター装着の場合一部形状が異なります				
	インパネアシストグリップ							
	アシストグリップ	フロント2・リヤ4	フロント2・リヤ2	フロント2・リヤ4	フロント2・リヤ2	フロント2・リヤ4	フロント2・リヤ2	フロント2・リヤ2
	サイドデフロスター							
	タイダウンフック							
	ロールオーバー		内蔵式					
	シングルマニュアルエアコン							
オーディオ	AM/FMマルチ電子チューナー付 ラジオ&2スピーカー							
	AMラジオ&1スピーカー							
その他	寒冷地仕様							
	スノーバージョン(雪国仕様)							

※1 4ドアLXは、フルフロートリヤアクスル&L.S.D.あるいはフルフロートリヤアクスル&電動デフロック(フロント・リヤ)と電動ムーンルーフならびにサスペンションシートの3点同時選択はできません。
 ※2 2ドアZXのM/T車では樹脂製大型フェンダー非装着車(S-HZJ73V-MES)も選択できます。この場合、タイヤ&ホイールは215/80R16、6JJアルミホイールとなりウインチの装着はできません。
 詳しくは販売店におたずねください。

トヨタランドクルーザー70系主要諸元表

車両型式・重量・性能		70バン							
		4200ディーゼル(1HZ)				3500ディーゼル(1PZ)			
諸元		ZX		LX		STD			
		4ドア	ウインチ装着車	2ドア(FRPTトップ)	ウインチ装着車	4ドア	2ドア	ウインチ装着車	4ドア
車両型式	5速マニュアル 2ウェイOD付4速オートマチック	U-HZJ77HV-MEU U-HZJ77HV-PEU	U-HZJ73HV-MEU U-HZJ73HV-PEU	S-HZJ73HV-MES	U-PZJ77HV-MNU	S-PZJ77V-MNS	S-PZJ70V-MNS	U-PZJ77HV-MRU	S-PZJ77V-MRS
車両重量	kg	2,050 2,090	2,020 2,000	1,960	1,990	1,910	1,780	1,980	1,900
車両総重量	kg	2,560[2,575] 2,600[2,615]	2,530[2,545] 2,510[2,525]	2,470[2,485]	2,500[2,515]	2,420[2,435]	2,290[2,055]	2,490[2,505]	2,410[2,425]
最大積載量	kg	400[250]			400[0]		400[250]		
最小回転半径	m	6.1	5.8		6.1	5.3		6.1	
燃料消費率	60km/h定地走行* km/ℓ (運輸省届出値)	14.9 13.9	15.1 14.1		14.8	15.1		14.8	

*上段はM/T車の数値、下段はA/T車の数値。●〔〕内は5人乗りの場合の数値。●燃料消費率は定められた試験条件のもとでの数値です。実際の走行時には、この条件(気象・道路・車両・運転・整備などの状況)が異なりますので、それに応じて燃料消費率が異なってきます。

寸法・定員		70バン							
		ZX		LX		STD			
諸元		4ドア	ウインチ装着車	2ドア(FRPTトップ)	ウインチ装着車	4ドア	2ドア	ウインチ装着車	4ドア
		全長	mm	4,805	4,455	4,805	4,615	3,975	4,805
全幅	mm	1,790				1,690			
全高	mm	1,935	1,950		1,900	1,885	1,925		
ホイールベース	mm	2,730	2,600		2,730	2,310	2,730		
トレッド	前	1,455				1,415			
	後	1,440				1,410			
最低地上高	mm	215		200		220			
荷室	長さ	1,640[940]	1,210[750]		1,640[940]	935	1,640[940]		
	幅	1,510[1,525]	1,470		1,510[1,525]	1,510	1,510[1,525]		
	高さ	1,125	1,160				1,110		
乗車定員	名	2[5]							

●〔〕は5人乗りの場合の数値。●2ドアZXの樹脂製大型フェンダー非装着車(S-HZJ73V-MES)は、全幅は100mm、トレッドは前後とも40mm狭くなり、全高は20mm、最低地上高は15mm低くなります。●STDに215/80R16タイヤを装着した場合、全高25mm、最低地上高は20mm低くなります。●2ドアLX、2ドアSTDにウインチを装着した場合、全長は190mm長くなります。■道路運送車両法による新型自動車届出書数値。

エンジン・ステアリング サスペンション・ブレーキ		1HZディーゼル	1PZディーゼル
種類	エンジン型式	水冷直列6気筒OHC	水冷直列5気筒OHC
使用燃料		軽油	軽油
総排気量	cc	4,163	3,469
内径×行程	mm	94.0×100.0	94.0×100.0
圧縮比		22.7	22.7
最高出力	ps/r.p.m.	ネット135/4,000	ネット115/4,000
最大トルク	kg-m/r.p.m.	28.5/2,200	23.5/2,600
燃料供給装置		ポッシュ式分配型	ポッシュ式分配型
燃料タンク容量	ℓ	90	90
バッテリー容量	*1 V-AH	24-60×2	24-48×2(24-60×2)*2
オルタネーター容量	V-A	24-30	24-30
スターター容量	V-KW	24-4.5	24-4.5
ステアリング		ボール・ナット式	
サスペンション	前	半だ円リフスプリング	
	後	半だ円リフスプリング	
ブレーキ	前	ベンチレーテッドディスク	
	後	ベンチレーテッドディスク	リーディングトレーリング

*1 5時間率の表示にとづ。 *2 ()は4ドアLXまたは寒冷地仕様、スノーバージョン(雷国仕様)の場合の数値。

変速比・減速比	5速マニュアル		2ウェイOD付4速 オートマチック
	4200 ディーゼル	3500 ディーゼル	4200 ディーゼル
第1速	4.843	4.313	2.950
第2速	2.618	2.330	1.530
第3速	1.516	1.436	1.000
第4速		1.000	0.717
第5速	0.845	0.838	—
後退	4.843	4.220	2.678
減速比	4.111		
副変速比	高	1.000	
	低	1.963	2.295

●エンジン出力表示には、ネット値とグロス値があります。「グロス」はエンジン単体で測定したものであり、「ネット」はエンジンを車両に搭載した状態とほぼ同条件で測定したものです。同じエンジンで測定した場合、「ネット」は「グロス」よりも、ディーゼルトラックで約5%程度低い値(自工会調べ)となっています。●「ランドクルーザー」"LASRE"はトヨタ自動車の登録商標です。
■製造事業者:トヨタ自動車株式会社

2ドア		2ドア(幌)	
S-PZJ70V-MRS	S-PZJ70V-MRS		
1,770	1,760		
2,280[2,045]	2,270[2,035]		
400[0]			
5.3			
15.1			

消費率が異なってきます。

2ドア		2ドア(幌)	
3,975			
1,910	1,920		
2,310			
935			
1,510	1,580		
1,130			

地上高は20mm低くなります。

内外配色一覧表		車種		ZX		LX		STD		
カラー		4ドア	2ドア(FRPT)	4ドア	2ドア	4ドア	2ドア	4ドア	2ドア	2ドア(幌)
ボデーカラー	カラーコード	内装色		専用ファブリック		ファブリック		塩ビレザー		
ホワイト	045	ブルーイッシュグレー	10							
ブルーイッシュシルバーメタリック	181	ブルーイッシュグレー	10							
ダークブルーイッシュグレーメタリック	183	ブルーイッシュグレー	10							
レッドマイカ	3H4	セーブル	40							
レッド	3H7	セーブル	40							
ライトベージュメタリック	4K1	セーブル	40							
フィールドランナー・トーン	26P	ブルーイッシュグレー	10							
グランドカントリー・トーン	28P	セーブル	40							

70 VAN 4DOOR ZX (メカニカルウインチ装着車、5人乗車時)

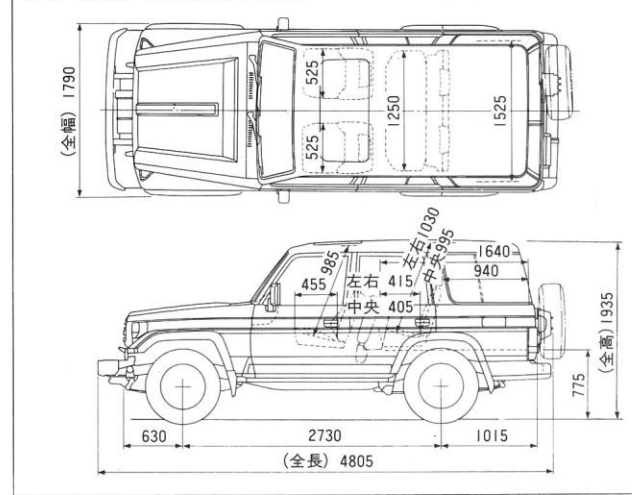

70 VAN 2DOOR ZX (電動ウインチ装着車、5人乗車時)

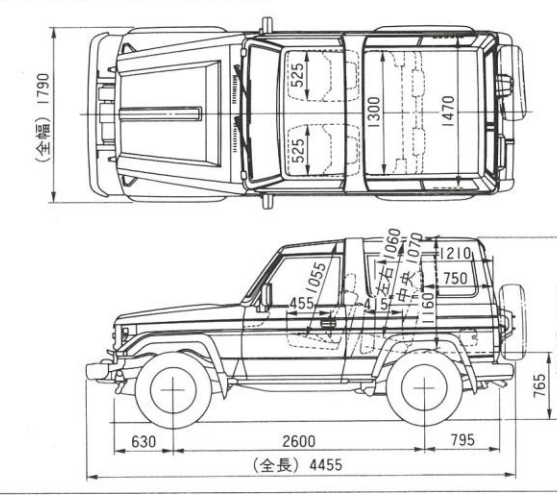

販売店装着オプション

詳しい設定については、販売店におたずねください。



シングルマニュアルエアコン

フロントフォグランプ

ストライプテープ(デザインタイプ)

リヤラダー

ストライプテープは豊富な種類がありますので、詳しくは販売店におたずねください。