

# LAND CRUISER

## LAND CRUISER 80

FULL-TIME 4WD, ELECTRICAL DIFFERENTIAL LOCK  
COIL-SPRING + LEADING ARM TYPE FRONT SUSPENSION, 4 LINK REAR SUSPENSION  
1HD-T 4.2ℓ DIESEL ENGINE, 1HZ 4.2ℓ DIESEL ENGINE, 3F-E 4.0ℓ GASOLINE ENGINE  
2 STAGE SHOCK ABSORBER, MULTI-ADJUSTABLE SPORTS SEAT

## LAND CRUISER 70

4DOOR&2DOOR, POWER LOCKING HUB, ELECTRICAL DIFFERENTIAL LOCK  
1HZ 4.2ℓ DIESEL ENGINE, 1PZ 3.5ℓ DIESEL ENGINE  
MULTI-ADJUSTABLE SPORTS SEAT, FRONT SUSPENSION SEAT  
7JJ ALUMI-WHEEL, 4WHEEL DISK BRAKE

本仕様ならびに装備は予告なく変更することがあります。  
(このカタログの内容は'92年4月現在のもの)。ボデーカラーおよび内装色は撮影、印刷インキの関係で実際の色とは異なって見えることがあります。

トヨタ自動車株式会社 お客様相談センター  
このカタログに関するお問い合わせは、  
お近くのランドクルーザー取扱い販売店  
または下記のお客様相談センターへ

全国共通・フリーダイヤル ☎ 0120-462000

上記フリーダイヤルにて通話できない場合  
(自動車電話・公衆電話(赤・ピンク)等)は、  
052 (952) 3333をご利用ください。

所在地 〒461 名古屋市東区泉一丁目23の22

スピードひかえて安全運転

人へ。社会へ。地球へ。  TOYOTA

森林資源保護のため再生紙を使用いたしました。

T60037-9204



4WDの新しい歴史がはじまる。

# LAND CRUISER 80/70

写真左は80バンVXリミテッド。アドベンチャーロード・トローニング(20R)のボデーカラー、電動ウインチはオプション。写真右は70バン4ドアZX。フィールドランナー・トローニング(16P)のボデーカラー、電動ウインチ、アクセサリメーターはオプション。

4WDの頂点へ。

LAND CRUISER  
80



光の舞台へ。

LAND CRUISER  
80



# 高性能を体感する。



写真は80ワゴンVXリミテッド。フルフロントリアアクスル&電動デフロック(フロント・リア)はオプション。

※写真は機能説明のために点灯したもので、実際の走行状態を示すものではありません。



アクセサリメーター(方位計+高度計)(VX以上に標準、GXにオプション)



ワンタッチ式パワーウィンドウ&ドアキー連動パワードアロック(VX以上に標準、GXにセットでオプション)

ランドクルーザー80系のコックピットは、人間工学に基づき、ステアリングホイールまわりに各種メーター、スイッチ類をレイアウト。すべての機器が運転姿勢を崩すことなく、スムーズに操作、確認できるようになっている。ドライバーを包むようなコックピット、ソフトな印象を与える丸みをおびたインストルメントパネルなど、高級乗用車に匹敵する美しい仕上がりがとなっている。

**最適なハンドリングを可能にする新PPS**  
新PPS(プログレッシブ・パワーステアリング)は、ギヤボックスのコントロール部に設けた油圧反力室に作用する油圧を制御。車速に応じた最適なハンドリングを可能としている。(VX以上に標準)

**ワンタッチ式パワーウィンドウ&ドアキー連動パワードアロック**

(VX以上に標準、GXにセットでオプション)

# COCK PIT



## サンシェード付電動ムーンルーフ

爽快クルージングのために、光を積極的にとり入れる大型のムーンルーフを採用。太陽がまぶしいときは、サンシェードで光をカット。また、ルーフ閉作動時に、全閉状態より約100ミリ手前で一時停止する機能を設けるなど、安全面にも十分な配慮がなされている。さらに、チルトアップ機能により、天候や季節にあわせた室内のリフレッシュに抜群の威力を発揮する。(GX以上に標準)



サンシェード付電動ムーンルーフ(GX以上に標準)

(チルトアップ状態)



センターフルコンソールボックス(GX以上に標準)



クールボックス(アイスメーカー付)(VXリミテッドに標準)



グリップ付大型アームレスト(GX以上に標準)



ヘッドランプクリーナー(VX以上に標準、GXにオプション)&コーナリングランプ(GX以上に標準)



ドアポケット(フロントドア用)(GX以上に標準)



内溝式イグニッションキー(盗難防止用)



カップホルダー



バックドア付スペアタイヤキャリア(ロック付)(VXリミテッドに標準(非装着車あり)、VXIにオプション)



電動格納式ドアミラー(VX以上に標準、VXリミテッドはボデー同色)



CDプレーヤー(VXリミテッドに標準)



クルーズコントロール(VXリミテッドに標準)

**CDプレーヤー9スピーカーオーディオシステム**  
VXリミテッドには、カセット一体AM/FMマルチ電子チューナー付ラジオとCDプレーヤーをセットで搭載。また、専用アンプを持つリヤウーハースピーカーをはじめとする、9個のスピーカーにより、臨場感あふれる音場を実現している。



9スピーカー(VXリミテッドに標準)

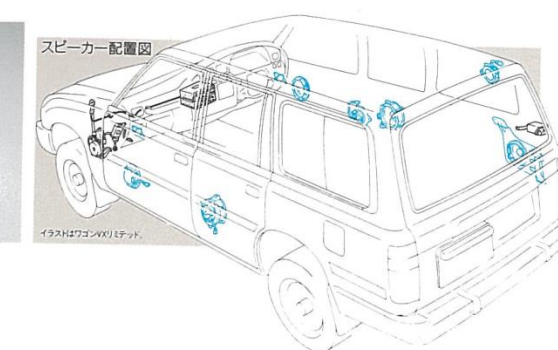

スピーカー配置図

イラスはワゴンVXリミテッド

# 高級感を堪能する。

# INTERIOR



## 最適なドライビングポジションを創りだす、マルチアジャスタブルシート



- マルチアジャスタブルスポーツシート  
(標準。写真はVXリミテッド)
- ① ヘッドレスト前後調節
  - ② ヘッドレスト上下調節
  - ③ リクライニング
  - ④ サイドサポート
  - ⑤ 電動式ランバーサポート
  - ⑥ 上下アジャスター
  - ⑦ シートスライド



シートヒーター (フロントシート)

“LO”と“HI”の2段切り  
 換えが可能。(GX以上に寒冷地仕様とセットでオプション)

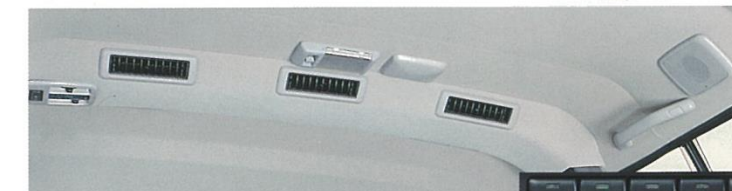

デュアルオートエアコン



プッシュ式ヒーター  
 コントロールパネル  
(GX以上に標準)

## 多彩なシートバリエーション

セカンドシートと、フラットにつながるフロントフルフラット機構(ワゴン車に標準)をはじめ、荷物量に応じて片側のみまたは両側を倒すことのできるセカンド分割シート(GX以上に標準)、大きめの荷物も収納可能なラゲージスペースなど、室内ユーティリティを一段と高めたシートバリエーションとなっている。また、ワゴン車のセカンドおよびサードシートは5段階のリクライニング機構付き。長距離ドライブでも疲れを最小限にとどめてくれる。



サードシートリクライニング(ワゴンVX以上に標準)    トノカバー(バンVXリミテッドに標準)    ラゲージスペース(写真はワゴン車スペースアップ時)

## エアコン

広い室内をより快適なものにするため、全車にエアコンを標準装備。

ゆったりとした爽快クルージングを実現する。

デュアルオートエアコン(ワゴン系VX以上に標準)

シングルオートエアコン(バン系GX以上に標準)

シングルマニュアルエアコン(STDに標準、非装着車も設定)

写真上下は80ワゴンVXリミテッド。シートヒーターは寒冷地仕様とセットでオプション。



## ラグジュアリーなエクセースシート

その座り心地と豪華さは高級車の品格

ランドクルーザー80系では、ドライビングポジションをリファイン。充分な着座スペースとヘッドクリアランスを確保している。すべてのシートのボリュームアップをはかり、サポート性も向上。VXリミテッドのシートには、スウェード感覚の高級素材エクセースを使用し、同時にGX以上のシートには防汚処理を施すなど、豪華さとともにハードな使用にも対応。快適な4WD走行を満喫できる。

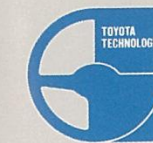

## SAFETY FOR YOU

ランドクルーザーは、数々の先進技術で、安全性を追求し続けています。

トヨタは、安心のできる快適な走りのために数多くのセーフティ・テクノロジーを開発、採用しています。皆様には、無理のない運転とシートベルトの着用をお願いいたします。



## ELR3点式リヤシートベルト

リヤの左右席に3点式シートベルトを設定。通常は体にゆったりフィットし、緊急時はしっかりベルトがロックされます。なお、リヤ中央席は2点式を設定。

シートベルトを締めましょう

## コラブシブルステアリング

衝突時のドライバーに対する衝撃をやわらげます。

## 内装材などの難燃化

ランドクルーザーは、シートカバーやトリムなどの内装材の難燃化を図っています。

## シフトロックシステム

オートマチック車には、キー・インターロック付シフトロックシステムを装備。1.ブレーキを踏んだ時のみ[P]位置から他の位置へシフトできます。2.[P]位置でのみ、イグニッションキーを抜くことができます。3.[R]位置であることをブザーでお知らせします。



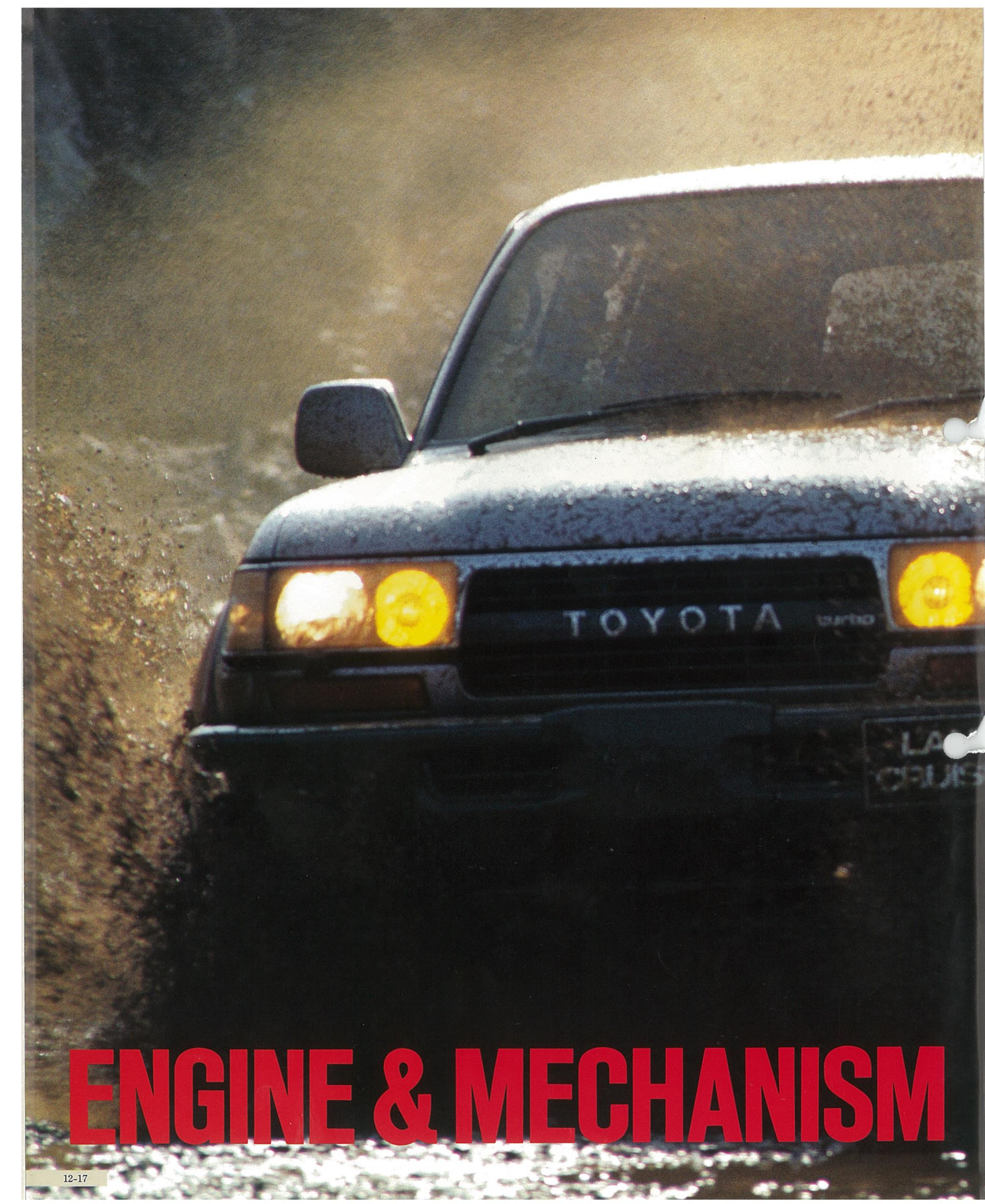

# ENGINE & MECHANISM



## 第13回パリ〜ダカール 4WDディーゼル 連覇 全部門

世界一過酷といわれるパリ〜ダカールラリーにおいて、今回も、ランドクルーザーは圧倒的な強さを発揮した。ディーゼルクラス3部門で、見事連覇を達成。ランドクルーザーの卓越したポテンシャルを実証したといえる。

部門	クラス	1位	2位	3位
市販車無改造	ガソリン	テラノ	レンジローバー	ハイラックスサーフ
	ディーゼル	ランドクルーザー	ランドクルーザー	ランドクルーザー
市販車改造	ガソリン	ランドローバー	ハイラックスサーフ	ランドローバー
	ディーゼル	ランドクルーザー	ビッグホーン	ビッグホーン
プロトタイプ	ガソリン	シトロエンZX	パジェロ	パジェロ
	ディーゼル	ランドクルーザー	ランドクルーザー	ランドクルーザー

●激しく長いラリーを支えるのは、細心のドライビング。皆さまも、つねに安全運転を。

写真は第13回パリ〜ダカール市販車無改造部門、ディーゼルクラス優勝車。

写真は80バンVXリミテッド。アドベンチャー・ロード・トーニング〈20R〉のポデーカラー、電動ウインチはオプション。

パワーが大地に躍動する。



## POWER UNIT

トヨタ最高級4WDを語るにふさわしい高性能ディーゼルトーボエンジン、1HD-T。ランドクルーザー80系を代表するディーゼルエンジン1HD-Tでは、トヨタ独自のTRB (TOYOTA・Reflex Burn) 燃焼法を用いた直接噴射式ディーゼルエンジンを採用。低速から高回転域まで高いトルクを得ている。新素材FRM (Fiber Reinforced Metal) を用いたハイリングピストンも出力向上に寄与。さらに直噴式6気筒の高回転エンジンとしては初めての分配型噴射ポンプを採用。軽量化、小型化とともに排ガス浄化、高出力化という相反する特性を両立させている。また、噴射ノズルには燃料

圧力に応じてニードルが2段階に作動する2スプリングノズルを採用することにより、ディーゼル特有の軽負荷域ノッキング音の低減に成功している。高出力・高トルク化とともに徹底した軽量・コンパクト化、低燃費化を図った1HD-Tは、最高出力ネット165ps、最大トルク37.0kg-mという世界でもトップレベルの数値をマーク。さらに、ラダーフレーム構造のシリンダーブロックおよびフルバランスクランクシャフト等を採用することにより、エンジン各部から発生する振動や騒音を大幅に低減。ディーゼルエンジンとは思えない静粛性を実現するなど、トヨタ最高級4WDにふさわしいエンジンとなっている。



ディーゼルエンジンの頼もしい規範、1HZ。1HD-Tとほとんど同一のブロック&ユニットを用いたOHC型直列6気筒ディーゼルエンジンをランドクルーザー80系/70系に採用。1HD-Tがターボチャージャーを搭載しているのに対し、1HZは燃焼室を渦流室式とし、ノンターボでありながら最高出力ネット135ps、最大トルク28.5kg-mというハイレベルな数値を達成。低速から高回転域まで、全域での力強い走りを可能にした。さらに、ランドクルーザーならではの走りのために、すべての部品にも細心の注意を払っている。ラダーフレーム構造のシリンダーブロックおよびフルバランスクランクシャフト等を採用し、徹底した低振動・低騒音化を図るとともにコンパクト化、軽量化も追求。ディーゼルエンジンの規範となるにふさわしい高性能エンジンに仕上がっている。



コンパクトな高性能ディーゼルエンジン、1PZ。1HZの6気筒に対し、ランドクルーザー70系にはOHC5気筒ディーゼルの1PZを専用に搭載。振動・騒音低減のためにラダーフレーム構造のシリンダーブロックやフルバランスクランクシャフト、カムシャフトのベルト駆動等を1HZ同様に採用。低速域でも扱いやすく、静粛性に富んでいる。また、エンジン各部を徹底的に軽量化。高効率・高性能化とともに、耐久性、経済性もアップ。コンパクトながらパワフルでスムーズな走りを可能にしている。

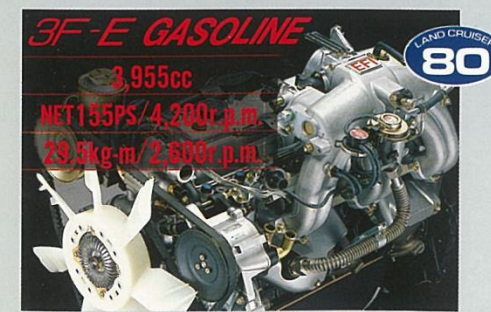

高効率ガソリンエンジン、3F-E。ランドクルーザー80系ワゴン車には安定したパワーで定評のある3F-Eエンジンを搭載。EFIによる高効率な燃焼と高回転域までのスムーズな吹き上がりの良さが際立つガソリンエンジンだ。

12/24ボルテージ・スイッチング・システム。ディーゼルエンジンには、始動時のみ24Vになる12/24ボルテージ・スイッチング・システムを採用。これにより、豊富な12V用アクセサリーの使用を可能にした。(80系ディーゼル車に標準)

高剛性ボデー。先進かつ信頼度の高い結合剛性が、トヨタ最高級4WDにふさわしい静かな室内を造り出している。

2ウェイOD付4速オートマチック。ランドクルーザー80系/70系に、オートマチックトランスミッション車を設定。先進の2ウェイOD付4速オートマチックを備え、卓越した静粛性を獲得。ハードなロングドライブにも群を抜く信頼性を誇っている。





優れた脚力は、道を選ばない。

4WD  
TOYOTA FOUR

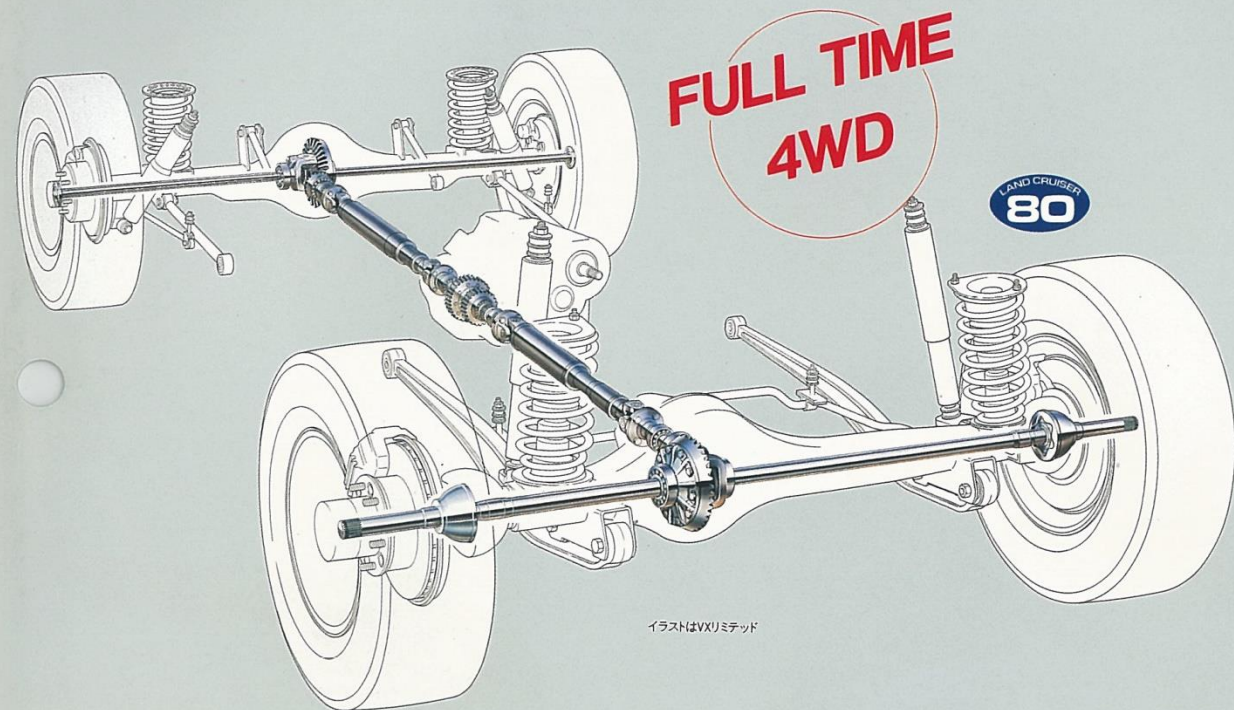

FULL TIME  
4WD

LAND CRUISER  
80

イラストはVXRミテッド



ワンタッチ2-4セクター&メカニカルフリーホイールハブ  
(バン・VX・GXのパートタイム4WD、STDIに標準)

電動デフロック(フロント・リヤ)

スタック等からの脱出を容易にするためにフロント・リヤに電動デフロックを採用。一連の動作がスイッチひとつで、スムーズに行える。



LAND CRUISER  
80

LAND CRUISER  
70

パワーロッキングハブ

ランドクルーザー70系ではフロントアクスルハブとドライブシャフトの切り離し(フリー)、および連結(ロック)を運転席に座ったまま操作できるパワーロッキングハブを採用。ワンタッチ2-4セクターとともに、2WD⇄4WDのよりスムーズな切替を可能とした。また、この機構が駆



LAND CRUISER  
70

写真42X

ランドクルーザーから始まる、新4WD時代  
ランドクルーザー80系では、センターデフロック付のフルタイム4WDを採用(GX以上に標準)。センターデフの動きによりコーナリング状況に合わせて前後輪に回転差を発生(差動)させるためタイトコーナブレーキング現象(前後輪の回転差によって曲がりになる現象)が起こることもなく、パートタイム4WDのように路面に応じて2WD⇄4WDを切替える必要もないスムーズで快適な4WDとなっている。センターデフは、信頼性の高いベベルギヤ方式。また、脱輪等の緊急脱出用として電動モーター式アクチュエータを組込んだセンターデフロック機構を採用するなど、確実な作動を実現。これらの機構により、ランドクルーザー80系は、4WDの特性である優れた直進性に加え、突然の路面変化にも影響されない高い走行性能を可能にしている。

定評のパートタイム4WD

ランドクルーザー80系/70系では、強度・耐久性のアップとともに異音・騒音の低減、歯車・軸受の小型・軽量化を図っている。

動系のパワーロスを減少させるとともに、燃費向上や騒音低減にも貢献している。

(ZX、LXに標準)



パワーロッキングハブスイッチ(左)、ワンタッチ2-4セクタースイッチ(右)  
写真はZX

PART TIME  
4WD

4WD本来の走破性と乗用車並みの  
乗り心地を両立させたサスペンション

地球を駆けめぐるランドクルーザーのシーンには、足回りにも高度な性能が要求される。高速直進性、操縦安定性、コーナリング性、そして、あらゆる路面を難くこなす悪路走破性。こうしたファクターをクリアしながら、卓越した乗り心地をハイレベルで達成してこそランドクルーザーといえる。このためランドクルーザー80系ではフロントにコイルスプリング+リーディングアーム式サスペンションを採用。サスペンション横剛性およびロール剛性のアップで、操縦安定性を向上させている。リヤには優れた乗り心地の4リンク式を採用。またランドクルーザー70系では、信頼性の高いリーフスプリング型サスペンションを採用。フロントにはスタビライザーを装着し、タイトなコーナーを攻めるときにも、車体のロールを最小限に抑え快適な走りを実

現する。ランドクルーザー80系/70系ともにスプリングとショックアブソーバーをハイレベルで鍛え上げ、4WD本来のタフネスと素晴らしい乗り心地、走破性を実現させている。

コイルスプリング+  
4リンク式リヤサスペンション  
イラストはVXRミテッド

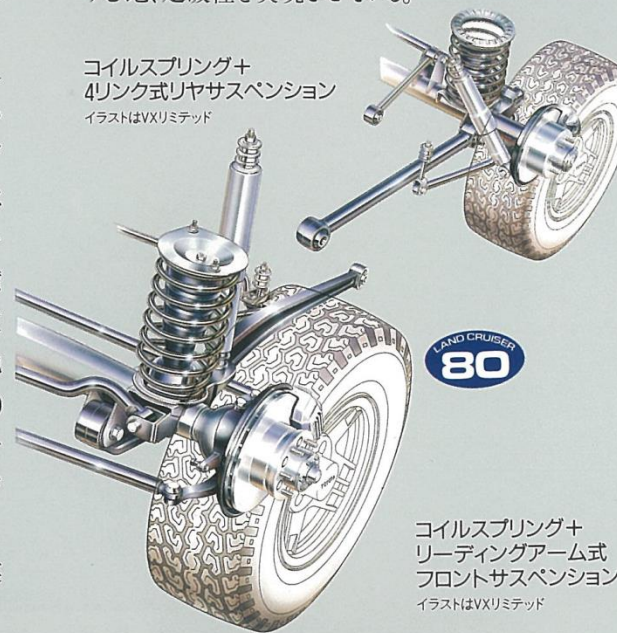

LAND CRUISER  
80

LAND CRUISER  
80

コイルスプリング+  
リーディングアーム式  
フロントサスペンション  
イラストはVXRミテッド

ベンチレーテッドディスクブレーキ

ランドクルーザー80系/70系ともにフロントには放熱効果の高いベンチレーテッドディスクブレーキを採用。80系VX以上及び70系ZXのリヤには、パーキングブレーキ内蔵のドラムインベンチレーテッドディスクブレーキを採用している。

写真は80系リヤ



LAND CRUISER  
80

LAND CRUISER  
70

2ステージショックアブソーバー

減衰力可変式のショックアブソーバーを搭載。室内のスイッチ操作により、路面に応じてスポーツとノーマルの2通りの減衰力が選択できる。サスペンションと相まって、通常走行時の乗り心地とワインディング&オフロード走行時の操縦安定性を両立させている。

(VX以上に標準)



LAND CRUISER  
80

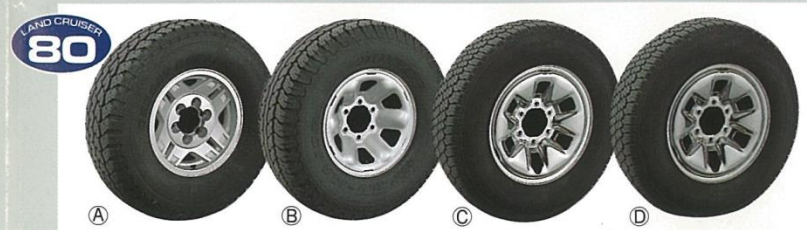

LAND CRUISER  
80

LAND CRUISER  
70

80系タイヤ&ホイール

- ① 31×10.50R15-6PRALT.7JJアルミホイール(VXRミテッドに標準、VXにオプション)
- ② 31×10.50R15-6PRALT.7JJシルバー塗装ホイール(VXに標準)
- ③ 215/80R16.6Jツッキホイール(GXにオプション)
- ④ 215/80R16.6Jシルバー塗装ホイール(GX、STDIに標準、VXにオプション)

70系タイヤ&ホイール

- ① 31×10.50R15-6PRALT.7JJアルミホイール(ZXに標準)
- ② 215/80R16.6Jアルミホイール(2FAZ(後駆動大型ファンゲージ搭載車)に標準)
- ③ 215/80R16.6Jシルバー塗装ホイール(LX、STDIに標準)

電動ウインチ&メカニカルウインチ

スタック時の自己脱出や他車のレスキューに威力を発揮。電動ウインチは、車外から操作できるリモートコントロール式。(80系はバンパー内蔵式)



電動ウインチ(全車にオプション)



メカニカルウインチ(GX、STDIにオプション)

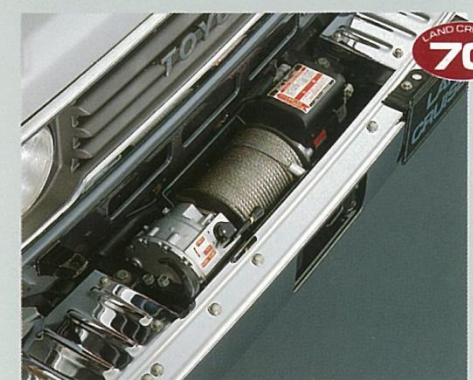

電動ウインチ(全車にオプション)

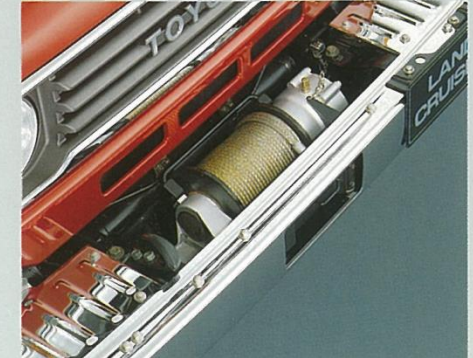

メカニカルウインチ(全車にオプション)

FOOT WORK

走るために、生まれた。

**WILD PERFORMER**

LAND CRUISER  
**70**



陸の覇者として。

LAND CRUISER  
70



写真は70バン2ドアZX(樹脂製大型フェンダー装着車)。ボデーカラーはダークブルーイッシュグレーメタリック(183)。電動ウインチ、アクセサリメーターはオプション。

写真は70バン2ドアZX(樹脂製大型フェンダー装着車)。ボデーカラーはダークブルーイッシュグレーメタリック(183)。電動ウインチ、グリルガード、アクセサリメーターはオプション。

高性能が、走りを刺激する。



写真は70バン2ドアZX。フルフロートリアアクスル&電動デフロック(フロントリヤ)、アクセサリメーター、フィールドランナー・トーンング(28P)のボデーカラーはオプション。

※写真は機能説明のために点灯したもので、実際の走行状態を示すものではありません



アクセサリメーター(高度計+温度計)(機タイプを除く全車にオプション)



ワンタッチ式パワーウィンドウ&ドアキー連動パワードアロック  
(ZXに標準、LXにセットでオプション)

**視認性、操作性を重視したコックピット**

ランドクルーザー70系のコックピットは、機能に徹したさまざまな工夫が施されている。インストルメントパネルには、視認性に優れたアナログメーターなど、シンプルな中にもハイレベルな設計思想に裏付けられた機器類を揃え、運転中に必要な操作系は、すべてドライバー中心に集中配置。また、スポーティな3本スポークのウレタンステアリングホイール(機タイプを除く全車に標準)を採用するなど、高性能が随所にあふれている。

**アクセサリメーター(高度計+温度計)**

高度計とデジタル式温度計(室内、室外)をセット。オフロードカーとしての楽しさを深めてくれる。(機タイプを除く全車にオプション)

**ワンタッチ式パワーウィンドウ&ドアキー連動パワードアロック**

(ZXに標準、LXにセットでオプション)

COCK PIT

LAND CRUISER  
70



**樹脂製大型フェンダー**

ワイドタイヤに合わせ、ボデーカラー同色の樹脂製大型フェンダーを装着。ラギッド感をさらに高めている。(ZXに標準)

※2ドアZXには樹脂製大型フェンダー非装着車もあります。

**ヘッドランプクリーナー**

ランプの汚れをスイッチひとつで簡単に落とせ、悪路走行でもクリアな視界を実現する。

(ZXに標準、LXにオプション)

**マルチクロック**

ストップウォッチ&アラーム機能が付いたデジタルクロック。運転席から見やすい位置にレイアウトしている。(ZX、LXに標準)



マルチクロック(ZX、LXに標準)



グリルガード(ZX、LXにオプション)



ヘッドランプクリーナー(ZXに標準、LXにオプション)



**サンシェード付電動ムーンルーフ**

爽快クルージングを満喫するために、大型ムーンルーフを採用。4ドアにはチルト&スライド機構付、2ドアにはスライド式をそれぞれ採用している。(4ドアZXに標準、LXにオプション、写真は2ドアLX)



アルミサイドステップ(ZX、LX、4ドアSTDに標準)



電動リモコンアミラー(ZX、LXに標準)



写真は70バン2ドアZX(樹脂製大型フェンダー装着車)。ボデーカラーはダークブルー・イッシュグレーメタリック(183)。

# 居住性の高さを、満喫する。

# INTERIOR



写真上下は70バン4ドアZX。アクセサリメーター、フィールドランナー・トーンリング(26P)のボデーカラーはオプション。



### マルチアジャスタブルスポーツシート (ZXの運転席に標準)

- ①ヘッドレスト上下調節
- ②サイドサポートアジャスター
- ③電動式ランバーサポート
- ④リクライニングアジャスター
- ⑤シートスライドアジャスター

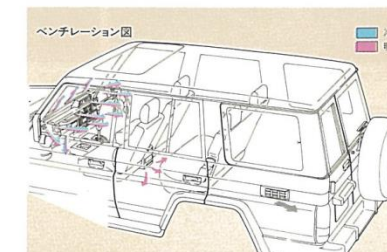

イラストは4ドアZX (リヤヒーターは寒冷地仕様とセットでオプション)



エアコン

### エアコン\*

クーリングをより爽快にするため、エアコンを全車に標準装備。あわせて、冷房・暖房ともに室内にうまく風がいきわたるようフロント、センター、サイドに吹出口を設置。いつでも快適な室内を維持する空調システムをここに実現している。\*STDには非装着車も設定

### マルチアジャスタブルスポーツシート (運転席)

シートバックサイドやショルダー部などを、よりホールド性の良い形状としたスポーティな5ウェイ調節機能付のシート (ZXに標準) を運転席に採用。体と車の一体感が得られ、よりマニアックな4WD走行が味わえる。

### サスペンションシート (前席)

運転席、助手席に、サスペンション機構をプラス。テンションスプリングとショックアブソーバーを組合わせたパンタグラフ機構で路面のショックを吸収する。また乗る人の体重 (50kg~100kg) に合わせてシートバネの硬さを調整する機能を持ち、必要に応じて上下2段階のロックも可能だ。ドライバーの体格にあった理想的なドライビングポジションが得られるようになっている。(ZXに標準、LXIにオプション)



サスペンションシート (前席) (ZXに標準、LXIにオプション) (写真はZX)



ラゲージスペース (写真は4ドアZX)



大型フロントコンソールボックス (ZXに標準)



ドアポケット (ZX、LXIに標準)



### シティ感覚の高品位インテリア

オフロードカーでありながら、質の高いシックな雰囲気を出しているランドクルーザー70系のインテリア。ここには、ドライバーだけではなく同乗者への配慮も考え抜いた豊かな世界が広がっている。フロントにはハードな走りをもとめないスポーツシート (ZXに標準) や、路面からのショックを和らげるサスペンションシート (ZXに標準、LXIにオプション) を設定。また、シート表皮には防汚タイプのファブリック (ZX、LXIに標準) を採用するなど、オフロードだけでなくタウンクルージングも十分に想定してデザインされている。



## SAFETY FOR YOU

ランドクルーザーは、数々の先進技術で、安全性を追求し続けています。

トヨタは、安心のできる快適な走りのために数多くのセーフティ・テクノロジーを開発、採用しています。皆様には、無理のない運転とシートベルトの着用をお願いいたします。



### ELR3点式リヤシートベルト

リヤの左右席に3点式シートベルトを設定。通常は体にゆったりフィットし、緊急時はしっかりベルトがロックされます。なお、リヤ中央席は2点式を設定。

シートベルトを締めましょう

### コラシブルステアリング

衝突時のドライバーに対する衝撃をやわらげます。

### 内装材などの難燃化

ランドクルーザーは、シートカバーやトリムなどの内装材の難燃化を図っています。

### シフトロックシステム

オートマチック車には、キー・インターロック付シフトロックシステムを装備。1.ブレーキを踏んだ時のみP位置から他の位置へシフトできます。2.P位置でのみ、イグニッションキーを抜くことができます。3.P位置であることをブザーでお知らせします。



# LAND CRUISER 80 WIDE VARIATION

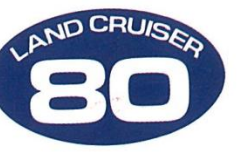

**WAGON  
VX  
LIMITED**



写真は80ワゴンVXリミテッド。ボデーカラーはダークブルー「ツシグレーメタリック<183>」。フルフロートリヤアクスル&電動デフロック(フロント・リヤ)はオプション。



**VAN  
VX  
LIMITED**



写真は80バンVXリミテッド。アドベンチャー・ロード・トローニング<20R>のボデーカラー、フルフロートリヤアクスル&電動デフロック(フロント・リヤ)はオプション。



**WAGON  
VX**

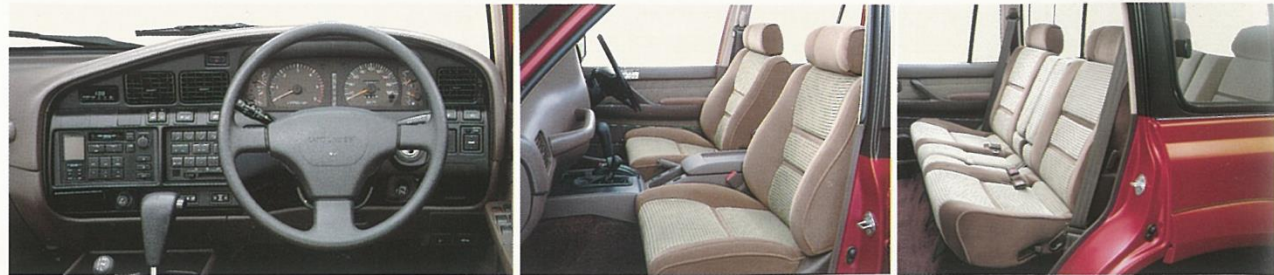

写真は80ワゴンVX。ボデーカラーはレッドマイカ<3H4>。アルミホイール、フルフロートリヤアクスル&電動デフロック(フロント・リヤ)はオプション。

**VAN  
VX**



写真は80バンVX。ボデーカラーはライトベージュメタリック<4K1>。アルミホイール、電動ウインチ、フルフロートリヤアクスル&電動デフロック(フロント・リヤ)はオプション。

**VAN  
GX**



写真は80バンGX。ボデーカラーはダークブルーイッシュグレーメタリック<183>。電動リモコンフェンダーミラー、フルフロートリヤアクスル&電動デフロック(フロント・リヤ)はオプション。



**VAN  
STD**



写真は80バンSTD。ボデーカラーはホワイト<045>。フェンダーミラーはオプション。

**VAN  
4DOOR  
ZX**



写真は70バン4ドアZX。フィールドランナー・トーンニング<28P>のボデーカラー、フルフロートリヤアクスル&電動デフロック(フロント・リヤ)、電動ウインチ、アクセサリメーターはオプション。



**VAN  
2DOOR  
ZX**



写真は70バン2ドアZX(樹脂製大型フェンダー非装着車)。ボデーカラーはホワイト<045>。電動ウインチ、グリルガード、フルフロートリヤアクスル&電動デフロック(フロント・リヤ)、アクセサリメーターはオプション。

**VAN  
4DOOR  
LX**



写真は70バン4ドアLX。ボデーカラーはレッドマイカ<3H4>。メカニカルウインチ、アクセサリメーター、フルフロートリヤアクスル&L.S.D.はオプション。



**VAN  
2DOOR  
LX**



写真は70バン2ドアLX。ボデーカラーはブルーイッシュシルバームタリック<181>。グリルガード、フルフロートリヤアクスル&電動デフロック(フロント・リヤ)、サンシェード付電動ムーンルーフ、サスペンションシートはオプション。ドアキー運動パワードロック、ワンタッチ式パワーウインドゥと大型アームレストはセットでオプション。

**VAN  
4DOOR  
STD**



写真は70バン4ドアSTD。ボデーカラーはホワイト<045>



**VAN  
2DOOR  
STD**



写真左及び室内写真は70バン2ドアSTD。ボデーカラーはホワイト<045>。フェンダーミラーはオプション。写真右は70バン2ドアSTD桃タイプ。ボデーカラーはレッド<3H7>。フェンダーミラー、メカニカルウインチはオプション。



トヨタランドクルーザー80系主要装備一覧表

車種	80ワゴン		80バン			
	4000ガソリン(3F-E)		4200ディーゼルターボ(1HD-T)		4200ディーゼル(1HZ)	
	VXリミテッド	VX	VXリミテッド	VX	GX	STD
タイヤ&ホイール	31x10.50R15-6PRLT 7JJアルミホイール					
	31x10.50R15-6PRLT 7JJシルバー塗装ホイール					
	215/80R16 6Jメッキホイール					
	215/80R16 6Jシルバー塗装ホイール		樹脂製大型フェンダーなしとなります	樹脂製大型フェンダーなしとなります		
メカニズム	フルタイム4WD			M/T車にパートタイム4WD設定あり		
	メカニカルフリーホイールハブ			パートタイム4WDのみ		
	ワンタッチ2-4セクター			パートタイム4WDのみ		
	2ステージショックアブソーバー					
	フルフロートリヤアクスル&L.S.D.					
	フルフロートリヤアクスル&電動デフロック(フロント・リヤ)			電動デフロック(フロント・リヤ)とL.S.D.の同時装着はできません		
	12/24ボルテージ・スイッチング・システム					
ウインチ	電動					
	メカニカル					
	4輪ベンチレーテッドディスクブレーキ					
	クルーズコントロール					
	パワーアウトレット					
外装	ツートーンボデーカラー	アドベンチャー・ロード・トーン	アドベンチャー・ロード・トーン			
	ブロンズガラス	ティンテッド	ティンテッド	ティンテッド	ティンテッド	
	フロント合わせガラス					
	サンシェード付電動ムーンルーフ					
	電動リモコンドアミラー	ボデー同色(格納式)	メッキ(格納式)	ボデー同色(格納式)	メッキ(格納式)	メッキ
	ドアミラー					
	フェンダーミラー	電動リモコン	電動リモコン	電動リモコン	電動リモコン	電動リモコン
	SUSモール付バンパー					
	パワーアンテナ					
	サイドプロテクションモール	リミテッド専用	リミテッド専用			
	アルミサイドステップ					
	マッドガード					
	樹脂製大型フェンダー		非装着車も設定	非装着車も設定		
	バックドア	上下開き	上下開き	上下開き	上下開き	観音開き
	バックドア付スベアタイヤキャリア(ロック付)	非装着車も設定		非装着車も設定		
視界	異形ハロゲンヘッドランプ					
	ヘッドランプクリーナー					
	コーナリングランプ					
	フォグラмп					
	フロント間欠ワイパー			時間調整機能付ウォッシャー連動		
	リヤウインドウ間欠ワイパー					
	リヤウインドウデフォグガー	タイマー付	タイマー付	タイマー付	タイマー付	タイマー付
計器盤	プッシュ式ヒーターコントロールパネル					
	タコメーター					
	アクセサリメーター(方位計+高度計)					
	マルチデジタルクロック					
	半ドアウォーニング					
ステアリング	パワーステアリング	新PPS	新PPS	新PPS	新PPS	
	チルト&コラプシブルステアリング					
	革巻きステアリングホイール					
	ウレタンステアリングホイール					

標準装備 オプション

車種	80ワゴン		80バン				
	4000ガソリン(3F-E)		4200ディーゼルターボ(1HD-T)		4200ディーゼル(1HZ)		
	VXリミテッド	VX	VXリミテッド	VX	GX	STD	
シート	シートメイン材質	エクセース(防汚)	モケット(防汚)	エクセース(防汚)	モケット(防汚)	ファブリック(防汚)	塩ビレザー
	マルチアジャスタブルスポーツシート(運転席)						
	分割式リヤシート	リクライニング	リクライニング				
	サードシート	リクライニング	リクライニング				
	フロントヘッドレスト	前後調節機能付	前後調節機能付	前後調節機能付	前後調節機能付	前後調節機能付	
	リヤヘッドレスト(セカンドシート)						
	シートヒーター(フロントシート)	寒冷地仕様とセットでオプション					
	フロントELR3点式シートベルト(アジャスタブルショルダールベルトアンカー付)						
	リヤシートベルト(左右ELR3点式+中央NR2点式)	セカンド&サードシート	セカンド&サードシート				
内装	フロアマット	シャギー	サキシニー	シャギー	サキシニー	ループパイル	塩ビ
	ドアキー連動パワーアロック					セットでオプション	
	ワンタッチ式パワーウインドウ						
	グリップ付大型アームレスト						
	ドアポケット(フロント)						
	フットレスト						
	フロントシートバックポケット						
	リヤセンターアームレスト						
	パニティミラー						
	防眩インナーミラー						
	グローブボックス	ランプ付	ランプ付	ランプ付	ランプ付	ランプ付	
	インパネアシストグリップ						
	アシストグリップ						
	カップホルダー	2コ	2コ	2コ	2コ	2コ	1コ
	センターフルコンソールボックス						
	センターセミコンソールボックス						
	トノカバー						
	イグニッションキー照明						
	内溝式イグニッションキー(盗難防止用)						
	シガレットライター						
	チャイルドプロテクター						
	サイドデフロスター						
	デュアルオート						
エアコン	シングルオート						
	シングルマニュアル						非装着車も設定
	クールボックス(アイスメーカー付)						
	フロント&リヤヒーター						
	タイダウンフック						
	キー抜き忘れウォーニング						
オーディオ	CDプレーヤー						
	カセット一体式AM/FMマルチ電子チューナー付ラジオ	イコライザー9スピーカー	5スピーカー	イコライザー9スピーカー	5スピーカー	5スピーカー	5スピーカー
	AM/FMマルチ電子チューナー付ラジオ					2スピーカー	
	AMラジオ						1スピーカー
	ラジオレス仕様(アンテナ+5スピーカー)						
その他	寒冷地仕様車						
	スノーバージョン(雪国仕様)						
	スノーバージョン(雪国仕様)では、積雪寒冷地(北海道を除く)での使用を考慮し、主に充電、始動システムの信頼性・耐久性の向上を図っております。(装備内容は車型により異なります。なお、北海道地区には、スノーバージョン(雪国仕様)の内容を含む、寒冷地仕様を全車に標準装備。)						

トヨタランドクルーザー80系主要諸元表

車両型式・重量・性能	車種	80ワゴン			80バン				
		4000ガソリン(3F-E)			4200ディーゼルトーボ(IHD-T)		4200ディーゼル(IHZ)		
		VXリミテッド	VXリミテッド (バックア付スベアタイヤ キャリア(ロック付)非装着車)	VX	VXリミテッド	VXリミテッド (バックア付スベアタイヤ キャリア(ロック付)非装着車)	VX	GX	STD
諸元									
車両型式	パートタイム4WD フルタイム4WD	5速マニュアル 2ウェイOD付4速オートマチック							
車両重量	kg	2,220	2,210	2,230	2,230	2,220	2,200* 2,240	2,090* 2,130	2,060
車両総重量	kg	2,660	2,650	2,670	2,690(2,705)	2,680(2,695)	2,660(2,675)* 2,700(2,715)	2,550(2,565)* 2,590(2,605)	2,520(2,535)
最大積載量	kg	350(200)							
最小回転半径	m	6.0							
燃料消費率	60km/h定地走行 (運輸省届出値)	9.8			13.7	15.2(15.5)* 13.7	14.2(14.5)* 12.7	(14.5)	
	10モード走行(運輸省届出値)	4.2							

\*上段はM/T車の数値。下段はA/T車の数値。●( )内は5人乗りの場合の数値。●( )内はパートタイム4WDの数値。  
●燃料消費率は定められた試験条件のもとでの数値です。実際の走行時には、この条件(気象・道路・車両・運転・整備などの状況)が異なりますので、それに応じて燃料消費率が異なります。

寸法・定員	車種	80ワゴン			80バン				
		VXリミテッド	VXリミテッド (バックア付スベアタイヤ キャリア(ロック付)非装着車)	VX	VXリミテッド	VXリミテッド (バックア付スベアタイヤ キャリア(ロック付)非装着車)	VX	GX	STD
		諸元							
全長	mm	4,970	4,820	4,970	4,820				
全幅	mm				1,900*				1,830
全高	mm				1,900*				1,870
ホイールベース	mm				2,850				
トレッド	前				1,575*				1,535
	後				1,580*				1,540
最低地上高	mm				210*				195
室内(ワゴン)	長	2,465			1,605(1,010)				1,615(1,020)
	幅	1,510			1,515(1,510)				
荷室(バン)	高	1,150			1,080				
	乗車定員	8			2(5)				

\*VXに215/80R16タイヤを装着した場合は、全幅は70mm・トレッドは前後とも40mm狭くなり、また、全高は30mm・最低地上高は15mm低くなります。  
●ウインチを装着した場合、全長は20mm長くなります。●( )内は5人乗りの場合の数値。

エンジン・ステアリング・サスペンション ブレーキ・駆動方式		3F-Eガソリン	IHD-Tディーゼルトーボ	IHZディーゼル
種類	エンジン	水冷直列6気筒OHV	水冷直列6気筒OHC	水冷直列6気筒OHC
使用燃料		ガソリン	軽油	軽油
総排気量	cc	3,955	4,163	4,163
内径×行程	mm	94.0×95.0	94.0×100.0	94.0×100.0
圧縮比		8.1	18.6	22.7
最高出力	ps/r.p.m.	ネット155/4,200	ネット165/3,600	ネット135/4,000
最大トルク	kg-m/r.p.m.	29.5/2,600	37.0/2,000	28.5/2,200
燃料供給装置		電子制御式燃料噴射装置	ポッシュ式分配型	ポッシュ式分配型
燃料タンク容量	ℓ	95	95	95
バッテリー容量	*1 V-AH	12-60	12-48×2 (12-64×2) *2	12-48×2 (12-64×2) *2
オルタネーター容量	V-A	12-90	12-60 (12-100) *2	12-60 (12-80) *2
スターター容量	V-KW	12-1.0	24-4.5	24-4.5
ステアリング		ボール・ナット式		
サスペンション	前	コイルスプリング+リーディングアーム式		
	後	コイルスプリング+4リンク式		
ブレーキ (油圧真空倍力装置付)	前	ベンチレーテッドディスク		
	後	ベンチレーテッドディスク		リーディングトレーリング
駆動方式		四輪駆動		

\*1 5時間車の表示にもとづく。\*2 ( )内は寒冷地仕様・スーパーバージョン(雪国仕様)の場合の数値。●エンジン出力表示には、ネット値とクロス値があります。\*クロスはエンジン単体で測定したものであり、「ネット」とはエンジンを車両に搭載した状態とほぼ同条件で測定したものです。同じエンジンで測定した場合、「ネット」は「クロス」よりも、ガソリン自動車で約15%、ディーゼルトラックで約5%程度低い値(自工会調べ)となっています。●「ランドクルーザー」"LASRE" "EFI"はトヨタ自動車の登録商標です。■製造事業者:トヨタ自動車株式会社

標準設定 オプション

変速比・減速比	5速マニュアル		2ウェイOD付 4速オートマチック		
	4200 ディーゼルトーボ	4200 ディーゼル	4000 ガソリン	4200 ディーゼルトーボ	4200 ディーゼル
	第1速	4.081	4.529	2.950	
第2速	2.294	2.464	1.530		
第3速	1.490		1.000		
第4速	1.000		0.717	0.765	0.717
後退	4.313		2.678		
減速比	4.100*		4.100*		
副変速比	高	1.000		1.000	
	低	2.488		2.488	

\*4000ガソリン、4200ディーゼルトーボに215/80R16タイヤを装着した場合、3.7271になります。

内外配色一覧表		車種	80ワゴン		80バン			
カラー	カラーコード		VXリミテッド	VX	VXリミテッド	VX	GX	STD
ボデーカラー	カラーコード	シート表皮 カラーコード	エクセース	モケット	エクセース	モケット	ファブリック	塩ビレザー
ホワイト	045	ブルーイッシュグレー	10					
ダークブルーイッシュ グレーメタリック	183	ブルーイッシュ グレー	10					
レッドマイカ	3H4	セーブル	40					
ライトベージュ メタリック	4K1	セーブル	40					
アドベンチャー ロード・トーンニング	20R	ブルーイッシュ グレー	10					

単位:mm

80 WAGON VX LIMITED

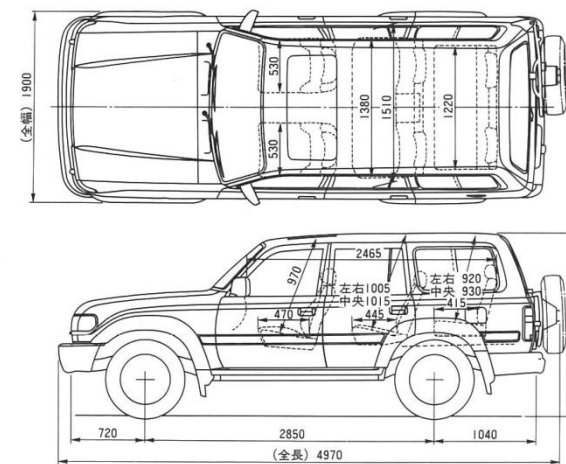

80 VAN VX LIMITED

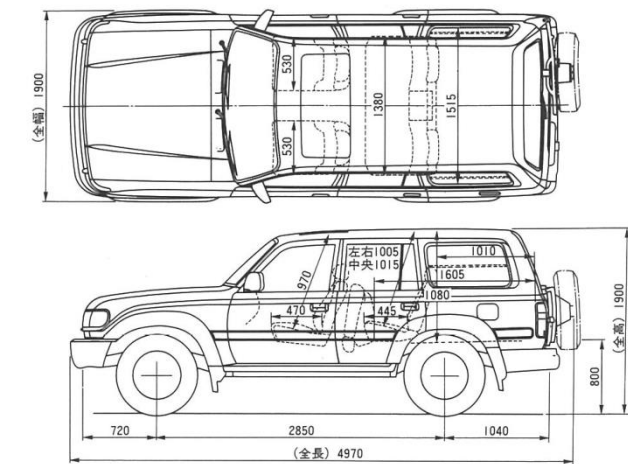

販売店装着オプション

詳しい設定については  
販売店におたずねください。



ⒶCDチェンジャー・コントロール付ワンボースステロ  
Ⓑ電子グラフィックイコライザー



CDオートチェンジャー(12枚タイプ)



CDオートチェンジャー(6枚タイプ)

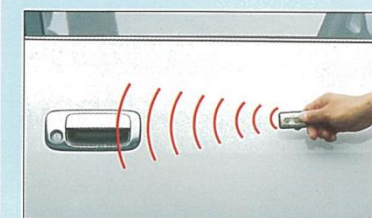

ワイヤレスドアロックコントロール



プッシュバー



フロントアンダープロテクター



ラゲージトレイ

トヨタランドクルーザー70系主要装備一覧表

標準装備 オプション

車種	70バン						
	4200ディーゼル(1HZ)		3500ディーゼル(IPZ)				
	ZX		LX		STD		
装備	4ドア	2ドア(FRPトッパ)	4ドア	2ドア	4ドア	2ドア	2ドア(幌)
タイヤ&ホイール	31X10.50R15-6PRLT 7JJアルミホイール	樹脂製大型フェンダー装着車					
	215/80R16 6JJアルミホイール	樹脂製大型フェンダー非装着車					
	215/80R16 6Jシルバー塗装ホイール						
メカニズム	フリーホイールハブ	パワーロッキングハブ	パワーロッキングハブ	パワーロッキングハブ	マニュアル	マニュアル	マニュアル
	ワンタッチ2.4セレクター						
	フルフロートリヤアクスル						
	フルフロートリヤアクスル&L.S.D.	同時選択はできません	同時選択はできません	同時選択はできません ※1	同時選択はできません	同時選択はできません	同時選択はできません
	フルフロートリヤアクスル&電動デフロック(フロント・リヤ)						
	ウインチ	電動					
		メカニカル					
	ベンチレーテッドディスクブレーキ	フロント・リヤ	フロント・リヤ	フロント	フロント	フロント	フロント
	クラッチプースター	M/T車	M/T車				
	パワーアウトレット						
外装	ブロンズ/ブルーガラス	ブロンズ	ブロンズ	ブルー	ブルー		
	フロント合わせガラス						
	サンシェード付電動ムーンルーフ(4ドアはブロンズガラス、2ドアはブルーガラス)	チルト&スライド		※2チルト&スライド	スライド		
	ドアミラー	電動リモコン・メッキ	電動リモコン・メッキ	電動リモコン・メッキ	電動リモコン・メッキ		
	フェンダーミラー						
	樹脂製大型フェンダー		非装着車も設定				
	サイドプロテクションモール						
	サイドステップ	アルミ	アルミ	アルミ	アルミ	塗装	塗装
	マッドガード(フロント・リヤ)				フロントのみ	フロントのみ	フロントのみ
	フューエルリッドオープナー						
	バックドア付スベアタイヤキャリア(ロック付)						
	ブラックアウト(ドアサッシュ、センターピラー、リヤクォーターピラー)						
	グリルガード			※1			
視界	ハロゲンセミシールドヘッドランプ						
	ヘッドランプクリーナー						
	ウォッシャー連動フロント間欠ワイパー	時間調整機能式	時間調整機能式	時間調整機能式	時間調整機能式		
	リヤウインドウ間欠ワイパー					セットでオプション	セットでオプション
	リヤウインドウデフォグガー						
計器盤	タコメーター						
	アクセサリメーター(高度計+温度計)						
	クロック	マルチ	マルチ	マルチ	マルチ		
	半ドアウォーニング						
ステアリング	パワーステアリング						
	チルト&コラプシブルステアリング						
	ウレタンステアリングホイール						

車種	70バン						
	4200ディーゼル(1HZ)		3500ディーゼル(IPZ)				
	ZX		LX		STD		
装備	4ドア	2ドア(FRPトッパ)	4ドア	2ドア	4ドア	2ドア	2ドア(幌)
シート	シートメイン材質	専用ファブリック(防汚)	専用ファブリック(防汚)	ファブリック(防汚)	ファブリック(防汚)	塩ビレザー	塩ビレザー
	マルチアジャスタブルスポーツシート(運転席)						
	サスペンションシート(前席)			※2			
	フロントELR3点式シートベルト						
	リヤシートベルト(左右ELR3点式+中央NR2点式)						
内装	フロアマット	カーベット	カーベット	カーベット	カーベット	塩ビ	塩ビ
	ドアキー連動パワードアロック			セットでオプション	セットでオプション		
	ワンタッチ式パワーウインドウ						
	大型アームレスト(4ドアはフロント・リヤ、2ドアはフロントのみ)						
	ドアポケット						
	フットレスト	A/T車	A/T車				
	大型フロントコンソールボックス						
	グローブボックス						キー付
	防眩インナーミラー						
	室内ランプ	2コ	1コ	2コ	1コ	2コ	1コ
	フロントヒーター						
	リヤヒーター	寒冷地仕様とセットでオプション					
	リヤコンソールボックス	リヤヒーター装着の場合一部形状が異なります					
	インパネアシストグリップ						
	アシストグリップ	フロント2・リヤ4	フロント2・リヤ2	フロント2・リヤ4	フロント2・リヤ2	フロント2・リヤ4	フロント2・リヤ2
	サイドデフロスター						
	タイダウンフック						
	ロールバー		内蔵式				
	シングルマニュアルエアコン					非装着車も設定	非装着車も設定
	キー抜き忘れウォーニング						
オーディオ	カセット&AM/FMマルチ電子チューナー付ラジオ	4スピーカー	4スピーカー				
	AM/FMマルチ電子チューナー付ラジオ			2スピーカー	2スピーカー	2スピーカー	2スピーカー
	AMラジオ					1スピーカー	1スピーカー
その他	寒冷地仕様						
	スノーバージョン(雪国仕様)						
	スノーバージョン(雪国仕様)では、積雪寒冷地(北海道を除く)での使用を考慮し、主に充電、始動システムの信頼性・耐久性の向上を図っております。(装備内容は車型により異なります。なお、北海道地区には、スノーバージョン(雪国仕様)の内容を含む、寒冷地仕様が全車に標準装備。)						

※1 ウインチ非装着車については、フルフロートリヤアクスル&電動デフロック(フロント・リヤ)とグリルガードの同時選択はできません。  
 ※2 ウインチ非装着車については、サンシェード付電動ムーンルーフとサスペンションシートはセットでオプション。

トヨタランドクルーザー70系主要諸元表

車両型式・重量・性能		70 バン							
		4200ディーゼル(1HZ)				3500ディーゼル(IPZ)			
		ZX		LX		STD			
4ドア		2ドア(樹脂製大型フェ)		2ドア(樹脂製大型フェ)		ウインチ装着車		4ドア	
諸元									
車両型式	5速マニュアル 2ウェイOD付 4速オートマチック	U-HZJ77HV-MEU U-HZJ77HV-PEU	U-HZJ73HV-MEU U-HZJ73HV-PEU	U-HZJ73V-MEU U-HZJ73V-PEU	U-PZJ77HV-MNU U-PZJ77HV-MRU	S-PZJ77V-MNS※2	S-PZJ70V-MNS	U-PZJ77HV-MRU	S-PZJ77V-MRS
車両重量	※1	2,080	2,010	1,980	2,020	1,940	1,820	2,010	1,930
	kg	2,120	2,050	2,020					
車両総重量	※1	2,590(2,605)	2,520(2,535)	2,490(2,505)	2,530(2,545)	2,450(2,465)	2,330(2,095)	2,520(2,535)	2,440(2,455)
	kg	2,630(2,645)	2,560(2,575)	2,530(2,545)					
最大積載量	kg	400(250)				400(0)		400(250)	
最小回転半径	m	6.1		5.8		6.1		5.3	
燃料消費率	60km/h定地走行 (運輸省届出値) km/ℓ ※1	14.9	15.1	14.5	14.8	15.1	14.8	15.1	
		13.9	14.1	13.5					

※1上段はM/T車の数値、下段はA/T車の数値。※2オプション装着により、車両重量が1,975kg、車両総重量が2,500kgを超える場合型式は、U-PZJ77V-MNUとなります。●( )内は5人乗りの場合の数値。  
●燃料消費率は定められた試験条件のもとでの数値です。実際の走行時には、この条件(気象・道路・車両・運転・整備などの状況)が異なりますので、それに応じて燃料消費率が異なってきます。

寸法・定員		70 バン							
		ZX			LX			STD	
		4ドア		2ドア(樹脂製大型フェ)	2ドア(樹脂製大型フェ)		ウインチ装着車	4ドア	
諸元									
全長	mm	4,805		4,455		4,805		4,685	
全幅	mm	1,790			1,690		1,690		
全高	mm	1,935	1,950	1,930	1,900		1,885	1,900	
ホイールベース	mm	2,730		2,600		2,730		2,310	
トレッド	前	1,455		1,415		1,415			
	後	1,440		1,400		1,410			
最低地上高	mm	215		200		200			
荷室	長	1,640(940)		1,210(750)		1,640(940)		935	1,640(940)
	幅	1,510(1,525)		1,470		1,510(1,525)		1,510	1,510(1,525)
	高	1,125		1,160		1,110			
乗車定員	名	2(5)							

※ウインチ装着の場合、全長は120mm長くなります。●( )内は5人乗りの場合の数値。

エンジン・ステアリング サスペンション・ブレーキ・駆動方式		1HZディーゼル	IPZディーゼル
種類	類	水冷直列6気筒OHC	水冷直列5気筒OHC
使用燃料	料	軽油	軽油
総排気量	cc	4,163	3,469
内径×行程	mm	94.0×100.0	94.0×100.0
圧縮比		22.7	22.7
最高出力	ps/r.p.m.	ネット135/4,000	ネット115/4,000
最大トルク	kg-m/r.p.m.	28.5/2,200	23.5/2,600
燃料供給装置		ポッシュ式分配型	ポッシュ式分配型
燃料タンク容量	ℓ	90	90
バッテリー容量	* V-AH	12-60×2	12-60×2
オルタネーター容量	V-A	24-30	24-30
スターター容量	V-KW	24-4.5	24-4.5
ステアリング		ボール・ナット式	
サスペンション	前	半だ円リフスプリング	
	後	半だ円リフスプリング	
ブレーキ (油圧真空倍力装置付)	前	ベンチレーテッドディスク	
	後	ベンチレーテッドディスク	リーディングトレーリング
駆動方式		四輪駆動	

※5時間率の表示にもとづく。

変速比・減速比	5速マニュアル		2ウェイOD付4速 オートマチック
	4200 ディーゼル	3500 ディーゼル	4200 ディーゼル
第1速	4.843	4.313	2.950
第2速	2.618	2.330	1.530
第3速	1.516	1.436	1.000
第4速	1.000		0.717
第5速	0.845	0.838	—
後退	4.843	4.220	2.678
減速比	4.111		
副変速比	高	1.000	
	低	1.963	2.295

●エンジン出力表示には、ネット値とグロス値があります。「グロス」はエンジン単体で測定したものであり、「ネット」はエンジン車両に搭載した状態とはほぼ同条件で測定したものです。同じエンジンで測定した場合、「ネット」は「グロス」よりも、ディーゼルトラックで約5%程度低い値(自工会調べ)となっています。●「ランドクルーザー」"LASRE"はトヨタ自動車の登録商標です。  
■製造事業者:トヨタ自動車株式会社

標準設定 オプション

内外配色一覧表		ZX		LX		STD		
		4ドア	2ドア(幌)	4ドア	2ドア	4ドア	2ドア	2ドア(幌)
ボデーカラー	カラーコード	専用ファブリック		ファブリック		塩ビレザー		
ホワイト	045	ブルーイッシュグレー	10					
ブルーイッシュシルバーメタリック	181	ブルーイッシュグレー	10					
ダークブルーイッシュグレーメタリック	183	ブルーイッシュグレー	10					
レッドマイカ	3H4	セーブル	40					
レッド	3H7	セーブル	40					
ライトベージュメタリック	4K1	セーブル	40					
フィールドランナー・トーン	26P	ブルーイッシュグレー	10					
グランドカントリー・トーン	28P	セーブル	40					

70 VAN 4DOOR ZX (メカニカルウインチ装着車)

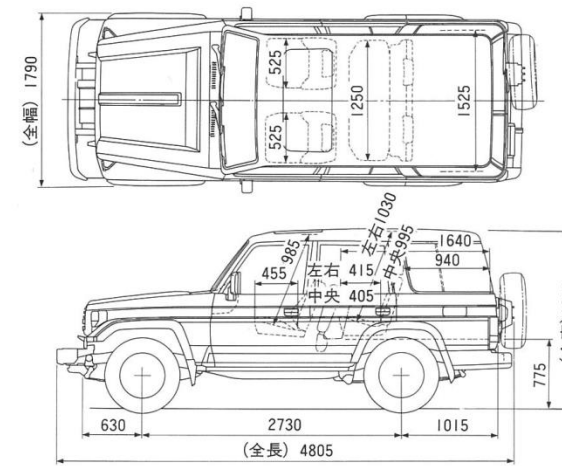

70 VAN 2DOOR ZX (電動ウインチ装着車)

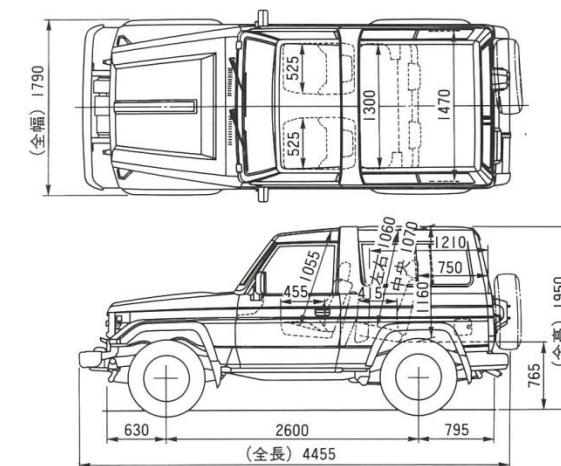

販売店装着オプション

詳しい設定については、販売店におたずねください。



フロントフォグランプ



ノースモーカーズボックス



フロントアンダープロテクター



ストライプテープ(デザインタイプ)

ストライプテープは豊富な種類がありますので、詳しくは販売店におたずねください。



ストライプテープ(ロゴタイプ)