

LAND CRUISER PRADO

4DOOR-8SEATER & 2DOOR-5SEATER
WIDE BODY & 265/70R15 RADIAL TYRE
LASRE2L-II EFI DIESEL TURBO
ELECTRONIC CONTROLLED TRANSMISSION
2STAGE SHOCK ABSORBER
COIL-SPRING SUSPENSION
POWER LOCKING HUB
ELECTRICAL DIFFERENTIAL LOCK
4WHEEL DISK BRAKE
ECSAINE INTERIOR
MULTI-ADJUSTABLE SPORTS SEAT

本仕様ならびに装備は予告なく変更することがあります。
(このカタログの内容は'92年6月現在のもの)。ボデーカラーおよび内装色は撮影、印刷インキの関係で実際の色とは異なって見えることがあります。

トヨタ自動車株式会社 お客様相談センター
このカタログに関するお問い合わせは、
お近くのランドクルーザープラド取扱い販売店
または下記のお客様相談センターへ

全国共通・フリーダイヤル ☎ 0120-462000

上記フリーダイヤルにて通話できない場合
(自動車電話・公衆電話(赤・ピンク)等)は、
052 (952) 3333をご利用ください。

所在地 〒461 名古屋市東区泉一丁目23の22

スピードひかえて安全運転
お求めはお近くのトヨタ店へ。

人へ。社会へ。地球へ。  TOYOTA
森林資源保護のため再生紙を使用いたしました。

T60047-9206

プラド。その名に胸をこわご。



ワイドボデーがきわだつ **プラドEXワイド。**

4WDの新しい価値を持つ、ファッショナブルな4ドア プラドEXワイド。
個性的でスタイリッシュなワイドボデーに
ランクルの伝統を受け継ぐ強靱なメカニズムを搭載し、
ユーティリティに優れた快適な居住空間をハイレベルで融合している。

スーパーハイブリッド4WD
**LAND CRUISER
PRADO**



写真は4ドア プラドEXワイド。ボデーカラーはフィールドランナー・トーニング<26P>。電動ウインチはオプション。

Passion

人を振りむかせるスタイリング。
人を熱くするメカニズム。
心ときめかせるすべてが、ここにある。



写真は4ドア プラドEXワイド。ボデーカラーはフィールドランナー・トーニング<26P>。電動ウインチはオプション。

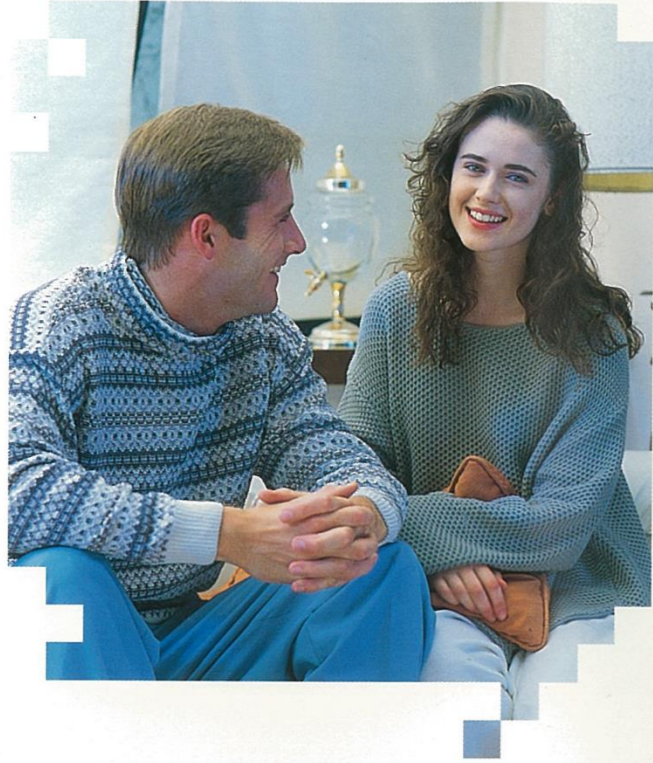

ゆったりとした時間に身をまかせる、
プラドと過ごすひととき。
そこには充実感だけが残る。

Relax



写真は4ドア プラドEXワイド。ボデーカラーはフィールドランナー・トーニング<26P>。

Attractive

洗練された空間。
そこに漂うおおらかな空気。
居心地の良さが人をひきつける。



写真は4ドア プラドEXワイド。ボデーカラーはフィールドランナー・トーニング<26P>。



個性を語る2ドア&4ドア。
ライフスタイルに合わせて、
人それぞれのドラマが始まる。

Dramatic



写真(上)は2ドア プラドSX。グランドカントリー・トーンニング<28P>のボデーカラー、グリルガードはオプション。
写真(下)は4ドア プラドSX。ボデーカラーはダークブルー・イッシュグレイメタリック<183>。

Originality

乗る人にほどよい緊張感を与える
プラドならではのコックピット。
シンプルな中に気品さえ感じる。

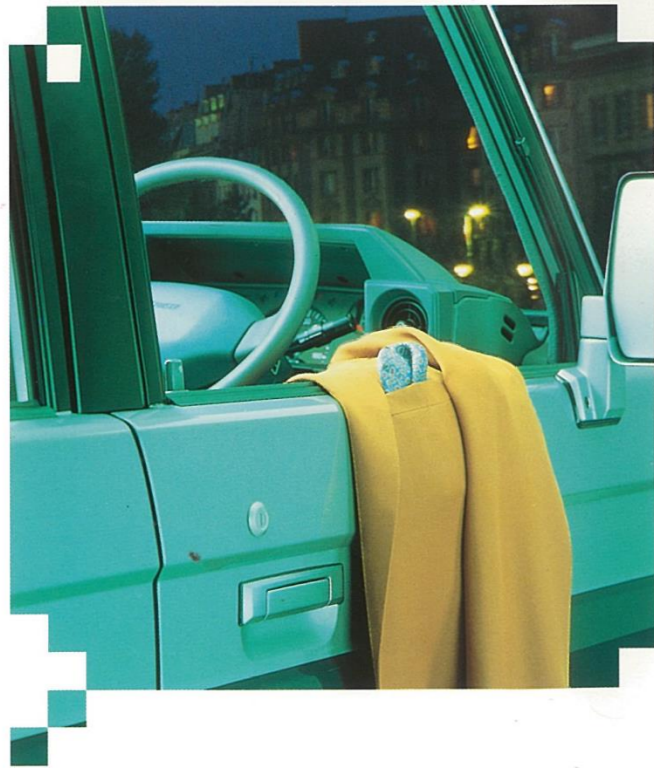

写真は4ドア プラドEXワイド。ボデーカラーはフィールドランナー・トーンニング<26P>。電動デフロック(リヤ)はオプション。



写真は4ドア プラドEXワイド。ボデーカラーはフィールドランナー・トーニング<26P>。電動ウインチはオプション。

強靱メカが胸のすく走りをもたらす。



力強い走りと高い信頼性の

レーザー2L-II EFIディーゼルトurbo

ディーゼルエンジンで高い信頼性と実績を誇るトヨタ独自の耐久性に優れたエンジンです。ターボ効率の向上及びロッカーアームを介さない直駆式OHC方式の採用などにより、高い吸排気効率を実現。加えて、ハイリングピストンなどにより高い燃焼効率を獲得するとともに、トヨタ独自のディーゼルエンジン用電子制御式燃料噴射システム(EFI)の採用により、あらゆる運転条件において最適な制御(燃料噴射時期、噴射量)を行い、常に安定した走りと低燃費を確保しています。①

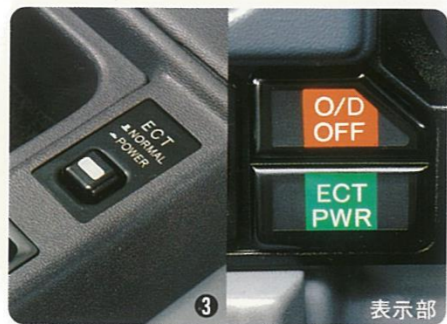

スムーズな加速性を生む

電子制御式4速オートマチック(ECT)

A/T車には電子制御式4速オートマチック②を採用。変速ロックアップの時期をマイコンでキメ細かく制御し、力強い発進加速や、滑らかな変速フィーリングを実現します。また、パターンセレクトスイッチ③により、ノーマルとパワーの2種類の変速(ロックアップ)パターンが選択できます(プラドLXを除く。全車に設定)。M/T車には操作感覚を向上させた5速マニュアルミッションを搭載しています。

①オートマチック車には、キー・インターロック付シフトロックシステムが装備されています。1. ブレーキを踏んだ時のみ②位置から他の位置へシフトできます。2. ②位置の状態でのみ、イグニッションキーを抜く(「ACC」から「LOCK」へ回す)ことができます。3. ③位置であることをプザーでお知らせします。

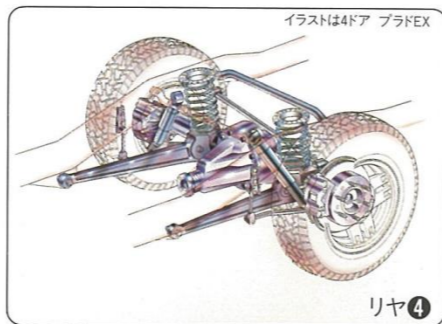
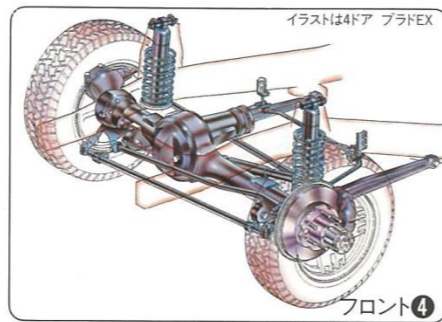

ナチュラルな走りを実現する

サスペンション

ランクル伝統のタフな走破性・信頼性と、乗用車クラスの乗り心地という相反する要素を高いレベルで両立させたリジッド式コイルスプリングサスペンションを採用。サスペンション横剛性、ロール剛性のアップを図ることでコーナリングでのふんばり感、安定感ある直進性、優れたハンドル復元力を実現。路面を選ばない、ハイポテンシャルサスペンションです。④

2ステージショックアブソーバー

快適な乗り心地を得るために、減衰力可変式ショックアブソーバーを搭載。路面状況等に応じて室内のスイッチ操作によりノーマルとスポーツの2通りの減衰力が選べます。優れたサスペンションとあいまって、快適さと同時に操縦安定性を両立させています。⑤ (プラドEXワイド/プラドEX/プラドSXに標準)



パワーロックリングハブ&

ワンタッチ2-4セクター

フロントアクスルハブとドライブシャフトの切り離し(フリー)、および連結(ロック)操作を運転席から操作できるパワーロックリングハブ⑥を採用。ワンタッチ2-4セクター⑦とともに2WD↔4WDのよりスムーズな切替を可能としました。また、駆動系のパワーロスを減少させるとともに、燃費向上や騒音低減にも貢献しています。

電動デフロック(リヤ)

スタック等からの脱出を容易にするために、リヤ電動デフロックを採用。室内のスイッチひとつでスムーズな操作が行えます。⑧(全車にオプション)

バンパー内蔵式電動ウインチ

スタック時の自力脱出や他車のレスキュー時に威力を発揮する電動ウインチは、車外から操作できるリモートコントロール式。軽量化、小型化を図り、バンパー内に格納。スマートなフロントスタイルを演出します。⑨(全車にオプション)

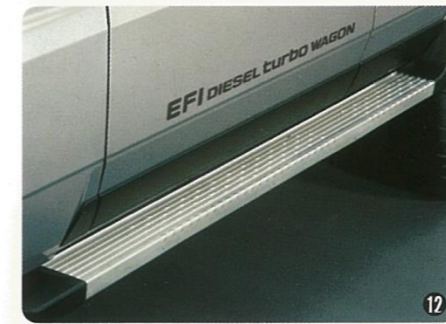

ハロゲンセシールドヘッドランプ&

ヘッドランプクリーナー

ヘッドランプには照度の高いハロゲンセシールドヘッドランプを採用。また、ヘッドランプクリーナー(プラドEXワイド/プラドEX/プラドSXに標準、プラドLXにオプション)を装着し、ヘッドランプの汚れを室内から落とせます。⑩

コーナリングランプ

ヘッドランプ横に、白色コーナリングランプを装着。右・左折時に、ウインカーに連動し進行方向を明るく照らします。(ヘッドランプ点灯時のみ)⑪

アルミサイドステップ

全車にアルミサイドステップを採用。アルミ化により軽量化、防錆性能の向上を図っています。⑫

グリルガード

ボデーを保護し、表情を際立たせるグリルガードはサビにくいステンレス材を採用。⑬(プラドEXワイド/プラドEX/プラドSXにオプション)

4輪ベンチレーテッドディスクブレーキ

フロント・リヤともに全車に採用。



タイヤ&ホイール

- 215/80R16、6JJアルミホイール⑭(プラドEX/プラドSXに標準)
- 215/80R16、6Jシルバー塗装ホイール⑮(プラドLXに標準)
- 265/70R15、7JJアルミホイール⑯(プラドEXワイドに標準)

精悍さを演出する

ワイドボデー設定。

プラドEXワイドにはファッションブルな樹脂製大型フェンダー⑰を採用。さらにワイドな265/70R15タイヤ、7JJアルミホイール⑯も採用し、より安定した走りスタイルッシュな印象を高めています。(プラドEXワイドに標準)



●16-17ページの写真は⑯を除きすべて4ドア プラドEXワイド。ボデーカラーはフィールドランナー・トーニング(26P)。電動ウインチ、電動デフロック(リヤ)はオプション。

すぐれた居住性が、高級車の資質を語る。



写真は4ドア プラドEXワイド。

乗り心地、豪華さもひととき

高級スウェード調のエクセーヌインテリア

プラドEXワイド/プラドEXのシートには、スウェード感覚の高級素材エクセーヌをシート、トリム表皮に使用。耐久性に優れた特性と肌ざわりの良さが高級感あふれる室内を演出します。また、4ドア車には、ヘッドレストを外してフロントシートバックを倒せば、セカンドシートとフラットにつながるフロントフルフラット機構を採用。室内ユーティリティをアップさせています。①



- ①ヘッドレスト上下調節
 - ②リクライニングアジャスター
 - ③サイドサポートアジャスター
 - ④電動式ランバーサポート
 - ⑤シートスライドアジャスター
- 写真は4ドア プラドEXワイドの運転席シート ②



マルチアジャスタブルスポーツシート(運転席)

シートバックサイドやショルダー部などを、よりホールド性の高い形状としたスポーティな5ウェイ調節機能付のシートを運転席に採用しています。②(プラドEXワイド/プラドEX/プラドSXに標準)

サスペンションシート(前席)

サスペンション機構により乗る人の体重(50kg~100kg)に合わせてシートバネの硬さを調整できるため、快適な乗り心地と運転姿勢が得られます。③(プラドEXワイド/プラドEXに標準)



サンシェード付電動ムーンルーフ

爽快クルージングを満喫するために、大型の電動ムーンルーフを採用。太陽がまぶしいときはサンシェードが光をカットします。4ドアにはチルトアップ機能を搭載。室内の換気とともに快適なオープンエアクルージングを楽しめます。④

(プラドEXワイド/プラドEXに標準、プラドSX/プラドLXにオプション)

セカンドシートスライド

分割して前後60mmスライドさせることができ⑤、リクライニングとあわせゆとりある座席ポジションを設定可能。(4ドア全車)

便利な分割式サードシート

4ドアにはサードシートを設け、最高8人までの快適クルージングが満喫できます。また、サードシートの分割跳ね上げも可能。セカンドシートを前に倒せば荷物に応じたスペースづくりができます。⑥

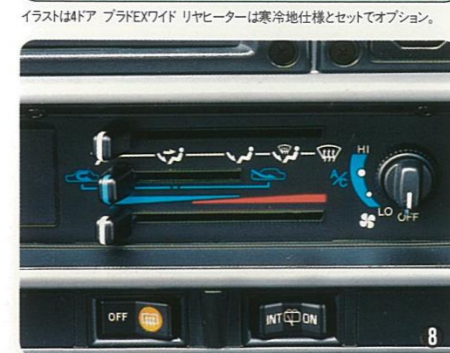
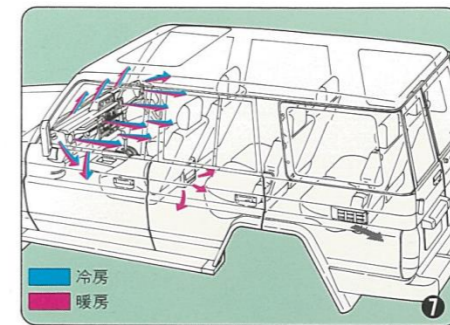

快適なベンチレーションシステム

エアコン使用時はもちろんのこと、ヒーターやデフロスター使用時でも効率の良い快適な室内空調が得られます。⑦

エアコン標準装備(全車)

快適なドライビングを約束するエアコンを全車に標準装備。見やすいパターン表示のコントロールパネルは使い勝手を重視しました。また、A/T車には車両発進時の加速性能アップを図るエアコンカットシステムを採用しています。⑧

(エアコンは全車に標準、プラドLXには非装備車も設定、エアコンカットシステムはA/T車に標準)

リヤヒーター

リヤコンソールボックス後部のスイッチひとつで、後席の足もとから適度で快適な温風を送ります。後席ゲストのための気くばり装備です。⑨

(全車に寒冷地仕様とセットでオプション)



大型ドアポケット

大型のドアポケットを全車に採用し、使いやすさを向上。大判の雑誌などもらくに入ります。⑩

大型フロントコンソールボックス

カセットテープ等の小物の整理や、カップホルダーとしても使える便利な大型のコンソールボックスを採用。⑪(プラドEXワイド/プラドEX/プラドSXに標準)

リヤフロア収納ボックス

リヤフロア後部の床下スペースを利用し、大きな収納ボックスを設定。チェーンなど、車まわりのちょっとした小物の整理に便利です。⑫(4ドア全車に標準)

先進の機能がゆとりを演出する。



写真は4ドア プラドEXワイド。電動デフロック(リヤ)はオプション。

*写真は機能説明のために点灯したもので、実際の走行状態を示すものではありません。

シンプルで合理的なコックピット

プラドのコックピットは、操作性、視認性を重視しました。人間工学に基づきレイアウトされた各種メーター、スイッチ類など、すべての機器が運転姿勢を崩すことなく、スムーズに操作・確認できるようにドライバー中心に配置されています。心地よい緊張感を生むコックピットです。①



アクセサリメーター(高度計+温度計)

室内と室外の温度をデジタルで表示する温度計と、車両の現在高度を示すアナログ式高度計をひとつにセットしています。②

(プラドEXワイド/プラドEX/プラドSXに標準
プラドLXiにオプション)

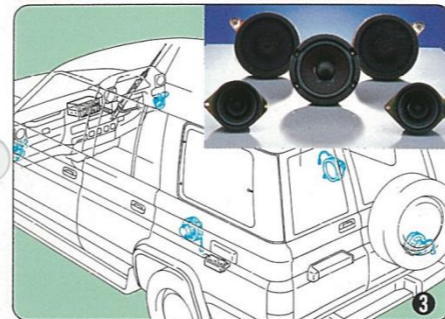

CDプレーヤー&カセット一体

AM/FMマルチ電子チューナー付ラジオ+5スピーカーカセットと高性能CDプレーヤーをセットで採用。リヤウーハースピーカーをはじめとする5スピーカーを搭載し、全音域にわたり臨場感あふれるダイナミックサウンドが得られます。③(プラドEXワイド/プラドEXに標準)

カセット&AM/FMマルチ電子チューナー付ラジオ+4スピーカー④(プラドSXに標準)

AM/FMマルチ電子チューナー付ラジオ+2スピーカー⑤(プラドLXiに標準)



ワンタッチ式パワーウィンドウ& ドアキー連動パワードアロック

全てのドアの施錠、開錠とウィンドウの開閉が運転席からワンタッチで行え、運転席のドアキー操作でも全ドアのロック、解除ができます。また、パワーウィンドウモーターは軽量化を図った薄型タイプを採用。ドアトリムをすっきりさせています。⑥(プラドEXワイド/プラドEX/プラドSXに標準)

大型アームレスト

ワンタッチ式パワーウィンドウ、パワードアロックの各スイッチを大型化したドアアームレスト内にまとめて配置し、使いやすさを向上させています。⑦(プラドEXワイド/プラドEX/プラドSXに標準)

電動リモコンアミラー

視認性に優れた、大型ドアミラー。スイッチひとつで、角度を自由に調整できます。プラドEXワイド/プラドEXには、ボデー同色タイプを採用しています。⑧



フロントティントドガラス

フロントウィンドウガラスの上部を濃色化し、車内に差し込む直射日光を和らげます。⑨(プラドEXワイド/プラドEXに標準)

パニティミラー(助手席)

助手席のサンバイザーの裏側にコンパクトミラーをセッティング。ちょっとした身だしなみを整えるのに重宝なミラーです。⑩(プラドEXワイド/プラドEX/プラドSXに標準)

マルチクロック

ストップウォッチ&アラーム機能が付いたデジタルクロックを全車に採用。運転席から見やすい位置にレイアウトしています。⑪



自分らしさを語る一台がある。



4DOOR PRADO EX WIDE

4DOOR PRADO EX

4DOOR PRADO SX

4DOOR PRADO LX

2DOOR PRADO SX

2DOOR PRADO LX



写真は4ドア プラドEXワイド。
ボデーカラーはフィールドランナー・トーン(26P)。
電動ウインチ、電動デフロック(リヤ)はオプション。

写真は4ドア プラドEX。
ボデーカラーはアクティブウェイト・トーン(29P)。
電動ウインチ、電動デフロック(リヤ)はオプション。

写真は4ドア プラドSX。
ボデーカラーはダークブルー・イッシュ・グレー・メタリック(183)。

写真は4ドア プラドLX。
ボデーカラーはブルー・イッシュ・シルバー・メタリック(181)。

写真は2ドア プラドSX。
グランドカントリー・トーン(28P)のボデーカラーはオプション。

写真は2ドア プラドLX。ボデーカラーはホワイト(045)。

トヨタランドクルーザーワゴン主要装備一覧表

| 車種 | 2400ディーゼルトゥーボ(2L-TE) | | | | | |
|----------|---|----------|----------|----------|----------|-------|
| | 4ドア | | | | 2ドア | |
| | ブラドEXワイド | ブラドEX | ブラドSX | ブラドLX | ブラドSX | ブラドLX |
| 備 | | | | | | |
| タイヤ&ホイール | 265/70R15、7JJアルミホイール | | | | | |
| | 215/80R16、6JJアルミホイール | | | | | |
| | 215/80R16、6Jシルバー塗装ホイール | | | | | |
| メカニズム | パワーロッキングハブ | | | | | |
| | ワンタッチ2-4セクター | | | | | |
| | 2ステージショックアブソーバー | | | | | |
| | 電動デフロック(リヤ) | | | | | |
| | 電動ウインチ | | | | | |
| | 4輪ベンチレーテッドディスクブレーキ | | | | | |
| | スタビライザー | フロント+リヤ | フロント+リヤ | フロント+リヤ | フロント | フロント |
| | パワーステアリング&チルトステアリング | | | | | |
| | パワーアウトレット | | | | | |
| 外装 | ツートーンボデーカラー | | | | | |
| | ブロンズ/ブルーガラス | ブロンズ | ブロンズ | ブロンズ | ブルー | ブルー |
| | フロント合わせガラス | | | | | |
| | フロントティントガラス | | | | | |
| | サンシェード付電動ムーンルーフ(4ドアはブロンズガラス、2ドアはブルーガラス) | チルト&スライド | チルト&スライド | チルト&スライド | チルト&スライド | スライド |
| | 電動リモコンアミラー | ボデー同色 | ボデー同色 | メッキ | メッキ | メッキ |
| | フェンダーミラー | | | | | |
| | 樹脂製大型フェンダー | | | | | |
| | サイドプロテクションモール | | | | | |
| | ブラックアウト(リヤウインカーヒーター) | | | | | |
| | アルミサイドステップ | | | | | |
| | マッドガード(フロント・リヤ) | | | | | |
| | フューエルリッドオープナー | | | | | |
| | バックドア付スベアタイヤキャリア(ロック付) | | | | | |
| | グリルガード | | | | | |
| 視界 | ハロゲンセミシールドヘッドランプ | | | | | |
| | ヘッドランプクリーナー | | | | | |
| | コーナリングランプ | | | | | |
| | ウォッシャー連動フロント間欠ワイパー(時間調整式) | | | | | |
| | リヤウインドウ間欠ワイパー | | | | | |
| | リヤウインドウデフォグガー | | | | | |
| 計器盤 | アクセサリメーター(高度計+温度計) | | | | | |
| | マルチクロック | | | | | |
| | キー抜き忘れ防止ウォーニング | | | | | |
| | 半ドアウォーニング(サイド&バックドア) | | | | | |
| シート | シートメイン材質(防汚) | エクセーナ | エクセーナ | モケット | フルファブリック | モケット |
| | マルチアジャスタブルスポーツシート(運転席) | | | | | |
| | サスペンションシート(前席) | | | | | |
| | セカンドシートリクライニング | | | | | |
| | サードシートリクライニング | | | | | |
| | フロントELR3点式シートベルト | | | | | |
| | セカンドシートベルト(左右ELR3点式+中央NR2点式) | | | | | |
| | サードシートベルト(左右ELR3点式+中央NR2点式) | | | | | |

標準装備 オプション

| 車種 | 2400ディーゼルトゥーボ(2L-TE) | | | | | |
|-------|--|------------------|------------------|------------------|------------------|-----------|
| | 4ドア | | | | 2ドア | |
| | ブラドEXワイド | ブラドEX | ブラドSX | ブラドLX | ブラドSX | ブラドLX |
| 備 | | | | | | |
| 内装 | エクセーナインテリア | | | | | |
| | ドアキー連動パワードアロック | | | | | |
| | ワンタッチ式パワーウインドウ | | | | | |
| | 大型アームレスト | フロント+リヤ | フロント+リヤ | フロント+リヤ | | フロント+リヤ |
| | フットレスト | A/T車 | A/T車 | A/T車 | | A/T車 |
| | 大型フロントコンソールボックス | | | | | |
| | グローブボックス | | | | | |
| | パニティミラー(助手席) | | | | | |
| | ウレタンステアリングホイール | | | | | |
| | 室内ランプ | 2個 | 2個 | 2個 | 2個 | 1個 |
| | フロントヒーター | | | | | |
| | リヤヒーター(寒冷地仕様とセットでオプション) | | | | | |
| | アシストグリップ | フロント2・セカンド4・サード2 | フロント2・セカンド4・サード2 | フロント2・セカンド4・サード2 | フロント2・セカンド4・サード2 | フロント2・リヤ2 |
| | サイドデフロスター | | | | | |
| | タイダウンフック | | | | | |
| オーディオ | CDプレーヤー&カセット一体AM/FMマルチ電子チューナー付ラジオ+5スピーカー | | | | | |
| | カセット&AM/FMマルチ電子チューナー付ラジオ+4スピーカー | | | | | |
| | AM/FMマルチ電子チューナー付ラジオ+2スピーカー | | | | | |
| | ラジオレス仕様 ※1 | | | | | |
| その他 | エアコン | | | | ※2 | ※2 |
| | 寒冷地仕様(リヤヒーターとセットでオプション) | | | | | |
| | スノーバージョン(雪国仕様) | | | | | |

●スノーバージョン(雪国仕様)では、積雪寒冷地(北海道を除く)での使用を考慮して、主に充電・始動システムの信頼性・耐久性の向上を図っております。(装備内容は車型により異なります。なお、北海道地区には、スノーバージョン(雪国仕様)の内容を含む、寒冷地仕様が全車に標準装備。)

※1 オーディオ本体のレス仕様。アンテナとスピーカーは装着されます。
 ※2 ブラドLXには非装着車も設定。

販売店装着オプション(詳しい設定については販売店におたずねください。)



大型フェンダーボール



A CDチェンジャーコントロール付ワンボデーステレオ
 B 電子グラフィックイコライザー
 C ワイヤレスリモコン



ワイヤレスドアロックリモートコントロール

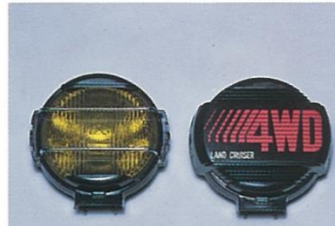

フォグランプ



ストライプテープ(ロゴタイプ)

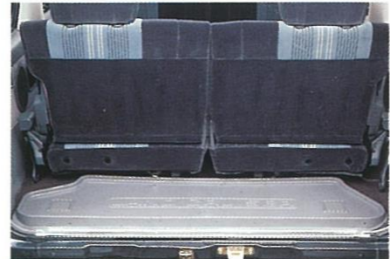

ラゲージトレイ

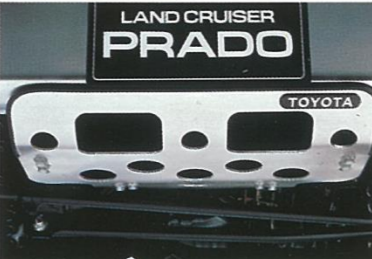

フロントアンダープロテクター



スベアタイヤカバー(ハードタイプ)

●全車に販売店装着オプションとして、速度警告装置を設定しております。

トヨタランドクルーザーワゴン主要諸元表

| 車両型式・重量・性能 | 車種 | 2400ディーゼルターボ(2L-TE) | | | | | |
|------------|--------------------------------|----------------------------|----------------------------|----------------------------|----------------------------|----------------------------|----------------------------|
| | | 4ドア | | | | 2ドア | |
| | | プラドEXワイド | プラドEX | プラドSX | プラドLX | プラドSX | プラドLX |
| 諸元 | | | | | | | |
| 車両型式 | 5速マニュアル 電子制御式4速オートマチック(ECT) | Q-LJ78W-MGT Q-LJ78W-PGT | Q-LJ78G-MGT Q-LJ78G-PGT | Q-LJ78G-MET Q-LJ78G-PET | Q-LJ78G-MNT Q-LJ78G-PET | Q-LJ71G-MET Q-LJ71G-PET | Q-LJ71G-MNT Q-LJ71G-PET |
| 車両重量 kg | ※1 | 1,940 1,960 | 1,930 1,950 | 1,880 1,900 | ※2 1,870 | 1,720 1,740 | ※2 1,710 |
| 車両総重量 kg | ※1 | 2,380 2,400 | 2,370 2,390 | 2,320 2,340 | ※2 2,310 | 1,995 2,015 | ※2 1,985 |
| 最小回転半径 m | | 6.1 | | | | 5.3 | |
| 燃料消費率 km/ℓ | 60km/h定地走行 (運輸省届出値)※1 | 15.4 13.9 | | 15.4 | | 16.0 14.6 | |

※1.上段はM/T車の数値、下段はA/T車の数値。●燃料消費率は定められた試験条件のもとでの数値です。実際の走行時には、この条件(気象・道路・車両・運転・整備などの状況)が異なりますので、それに応じて燃料消費率が異なってきます。
※2.プラドLXのエアコン非装着車は-20kgとなります。

| 寸法・定員 | 車種 | 4ドア | | | | 2ドア | |
|------------|------|----------|-------|-------|-------|-------|-------|
| | | プラドEXワイド | プラドEX | プラドSX | プラドLX | プラドSX | プラドLX |
| 諸元 | | | | | | | |
| 全長 mm | | 4,585 | | | | 3,945 | |
| 全幅 mm | | 1,790 | | | 1,690 | | |
| 全高 mm | | 1,900 | 1,905 | | 1,890 | | 1,885 |
| ホイールベース mm | | 2,730 | | | | 2,310 | |
| トレッド | 前 mm | 1,455 | | | 1,415 | | |
| | 後 mm | 1,455 | | | 1,415 | | |
| 最低地上高 mm | | 200 | | | 205 | | |
| 室内 | 長 mm | 2,405 | | | | 2,435 | 1,735 |
| | 幅 mm | | 1,435 | | | | 1,420 |
| | 高 mm | 1,195 | | | 1,210 | | 1,220 |
| 乗車定員 名 | | 8 | | | | 5 | |

●電動ウインチを装着した場合は全長が30mm長くなります。●サンシェード付電動ムーンルーフを装着した場合は全高が4ドアで15mm、2ドアで10mm高くなります。

| | | |
|---------------------|-------------------|-------------------------|
| エンジン | エンジン型式 | 2L-TEディーゼルターボ |
| ステアリング | 種類 | 水冷直列4気筒OHC |
| サスペンション | 使用燃料 | 軽油 |
| ブレーキ | 総排気量 cc | 2,446 |
| 駆動方式 | 内径×行程 mm | 92.0×92.0 |
| | 圧縮比 | 21.0 |
| | 最高出力 ps/r.p.m. | ネット97/3,800 |
| | 最大トルク kg-m/r.p.m. | 24.5/2,400 |
| | 燃料供給装置 | 電子制御分配型 |
| | 燃料タンク容量 ℓ | 90 |
| | バッテリー容量 ※V-AH | 60×1(M/T)、64×1(A/T) |
| | オルタネーター容量 V-A | 12-55 |
| | スターター容量 V-KW | 12-2.0(M/T)、12-2.7(A/T) |
| | ステアリング | ボール・ナット式 |
| サスペンション | 前 | リーディングアームコイルスプリング |
| | 後 | トレーリングアームコイルスプリング |
| ブレーキ (油圧真空倍力装置付) | 前 | ベンチレーテッドディスク |
| | 後 | ベンチレーテッドディスク |
| 駆動方式 | | 四輪駆動方式(パートタイム) |

| 変速比 減速比 | 電子制御式 4速オートマチック (ECT) | |
|------------|-----------------------------|-----------------------------|
| | 5速マニュアル | 電子制御式 4速オートマチック (ECT) |
| 第1速 | 4.313 | 2.804 |
| 第2速 | 2.330 | 1.531 |
| 第3速 | 1.436 | 1.000 |
| 第4速 | 1.000 | 0.753 |
| 第5速 | 0.838 | — |
| 後退 | 4.220 | 2.393 |
| 減速比 | 4.875 | |
| 副変速比 | 1.000 | |
| 速比 | 高 | 2.295 |
| | 低 | — |

※5時間率の表示にもとづく。●エンジン出力表示には、ネット値とグロス値があります。「グロス」はエンジン単体で測定したものであり、「ネット」とはエンジンに搭載した状態とほぼ同条件で測定したものです。同じエンジンで測定した場合、「ネット」は「グロス」よりも、ディーゼル自動車では約10%程度低い値(自工会調べ)となっています。

●「ランドクルーザー」*「LASRE」*「EFI」*「ECT」はトヨタ自動車の登録商標です。
■道路運送車両法による新型自動車届出書数値。
■製造事業者:トヨタ自動車株式会社

標準設定 オプション

| 内外配色一覧表 | 車種 | 4ドア | | | | 2ドア | |
|--------------------|--------|------------|-----------------|-------|-------|-------|-------|
| | | プラドEXワイド | プラドEX | プラドSX | プラドLX | プラドSX | プラドLX |
| カラー | | | | | | | |
| ボデーカラー | カラーコード | 内装色 | シート裏面 カラーコード | | | | |
| ホワイト | 045 | ブルーイッシュグレー | 10 | | | | |
| ブルーイッシュシルバーメタリック | 181 | ブルーイッシュグレー | 10 | | | | |
| ダークブルーイッシュグレーメタリック | 183 | ブルーイッシュグレー | 10 | | | | |
| レッドマイカ | 3H4 | セーブル | 40 | | | | |
| ライトベージュメタリック | 4K1 | セーブル | 40 | | | | |
| フィールドランナー・トーニング | 26P | ブルーイッシュグレー | 10 | | | | |
| グランドカントリー・トーニング | 28P | セーブル | 40 | | | | |
| アクティブウェイ・トーニング | 29P | ブルーイッシュグレー | 10 | | | | |



SAFETY FOR YOU.

プラドは、数々の先進技術で、安全性を追求し続けています。

プラドにお乗りになるすべての方々に、いつでも、どこでも、安心して快適な走りをお楽しみいただくために、

トヨタは数々のセーフティー・テクノロジーを積極的に開発しプラドに採用しています。

たとえば、放熱性に優れ安定した制動力を発揮する4輪ベンチレーテッドディスクブレーキをはじめ、オートマチック車にはシフトロックシステムを搭載するなど、事故予防のための安全テクノロジーを導入。

また、万が一の場合の被害を最小限に抑えるために、乗員すべての安全性を考慮したリヤELR3点式シートベルトの採用や、衝撃からドライバーを守るコラプシブルステアリングなどもその安全対策のひとつです。これらの装備を毎日の快適な走りにお役立ていただくために、皆様には、無理のない運転とシートベルトの着用を心がけていただきますようお願いいたします。



4輪ベンチレーテッドディスクブレーキ



A/Tシフトロックシステム

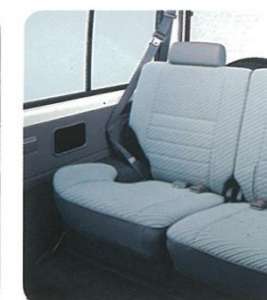

リヤシートベルト(左右ELR3点式+中央NR2点式)



チャイルドシートこあらちゃん&ジュニアシートこあらちゃん(全車に販売店装着オプション)

4DOOR PRADO EX WIDE

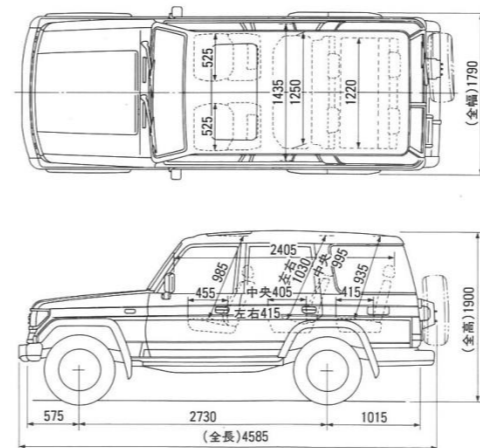

4DOOR PRADO EX

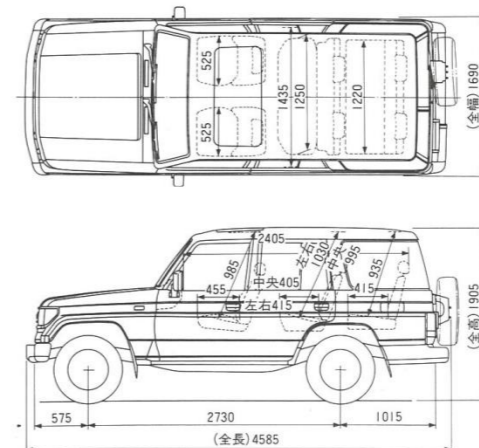

2DOOR PRADO SX

(サンシェード付電動ムーンルーフ装着車)

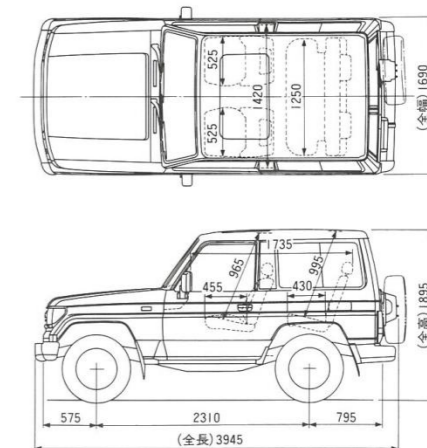

単位:mm