

LAND CRUISER

LAND CRUISER 80

FULL-TIME 4WD, ELECTRICAL DIFFERENTIAL LOCK
COIL-SPRING+LEADING ARM TYPE FRONT SUSPENSION, 4 LINK REAR SUSPENSION
1FZ-FE 4.5L GASOLINE ENGINE, 1HD-T 4.2L DIESEL TURBO ENGINE, 1HZ 4.2L DIESEL ENGINE
2 STAGE SHOCK ABSORBER, ABS, HIGH MOUNT STOP LAMP
POWER SEAT, MULTI-ADJUSTABLE SPORTS SEAT

LAND CRUISER 70

4DOOR&2DOOR, POWER LOCKING HUB, ELECTRICAL DIFFERENTIAL LOCK
1HZ 4.2L DIESEL ENGINE, 1FZ 3.5L DIESEL ENGINE
MULTI-ADJUSTABLE SPORTS SEAT, FRONT SUSPENSION SEAT
7JJ ALUMI-WHEEL, 4WHEEL DISK BRAKE
LED HIGH MOUNT STOP LAMP

本仕様ならびに装備は予告なく変更することがあります。
(このカタログの内容は'93年1月現在のもの) ボデーカラー
および内装色は撮影、印刷インキの関係で実際の色とは
異なって見えることがあります。

このカタログに関するお問い合わせは、
お近くのランドクルーザー取扱い販売店
または下記のお客様相談センターへ

トヨタ自動車株式会社 お客様相談センター
全国共通・フリーダイヤル ☎0120-462000
所在地 〒461 名古屋市東区泉一丁目23の22

スピードはひかえめに。シートベルトは忘れずに。

人へ。社会へ。地球へ。  TOYOTA

森林資源保護のため再生紙を使用いたしました。

T60018-9301

4WDの新しい歴史が始まる。

LAND CRUISER 80/70



4WDの頂点へ。

LAND CRUISER
80



光の舞台へ。

LAND CRUISER
80



写真は80ワゴンVXリミテッド。アドベンチャーロード・トレーニング(20R)のボデーカラーはオプション。

高性能を体感する。



写真は80ワゴンVXリミテッド。フルフロントリヤアクスル&電動デフロック(フロント・リヤ)、4輪ABSはオプション。
※写真は機能説明のために点灯したもので、実際の走行状態を示すものではありません



アクセサリメーター(方位計+高度計)(VX以上に標準、GXにオプション)



ワンタッチ式パワーウィンドウ&ドアキー連動パワードアロック
(VX以上に標準、GXにセットでオプション)

ランドクルーザー80系のコックピットは、人間工学に基づき、ステアリングホイールまわりに各種メーター、スイッチ類をレイアウト。すべての機器が運転姿勢を崩さず、スムーズに操作、確認できるようになっている。ドライバーを包むようなコックピット、ソフトな印象を与える丸みをおびたインストルメントパネルなど、高級乗用車に匹敵する美しい仕上がりとなっている。

最適なハンドリングを可能にする新PPS
新PPS(プログレッシブ・パワーステアリング)は、ギヤボックスのコントロール部に設けた油圧反力室に作用する油圧を制御。車速に応じた最適なハンドリングを可能としている。
(VX以上に標準)

ワンタッチ式パワーウィンドウ&ドアキー連動パワードアロック

(VX以上に標準、GXにセットでオプション)

サンシェード付電動ムーンルーフ

爽快クルージングのために、光を積極的に取り入れる大型のムーンルーフを採用。太陽がまぶしいときは、サンシェードで光をカット。また、ルーフ閉作動時に、全閉状態より約100ミリ手前で一時停止する機能を設けるなど、安全面にも十分な配慮がなされている。さらに、チルトアップ機能により、天候や季節にあわせた室内のリフレッシュに抜群の威力を発揮する。
(GX以上に標準)



ヘッドランプクリーナー&コーナリングランプ
(VX以上に標準、GXにオプション) (GX以上に標準)



内溝式イグニッションキー
(盗難防止用)(全車に標準)

CDプレーヤー9スピーカーオーディオシステム

VXリミテッドには、カセット一体AM/FMマルチ電子チューナー付ラジオとCDプレーヤーをセットで搭載。また、専用アンプを持つリヤウーハースピーカーをはじめとする、9個のスピーカーにより、臨場感あふれる音場を実現している。

COCK PIT



サンシェード付電動ムーンルーフ (GX以上に標準)



(チルトアップ状態)



クルーズコントロール (VXリミテッドに標準)



電動格納式ドアミラー
(VX以上に標準、VXリミテッドはボデー同色)



CDプレーヤー (VXリミテッドに標準)

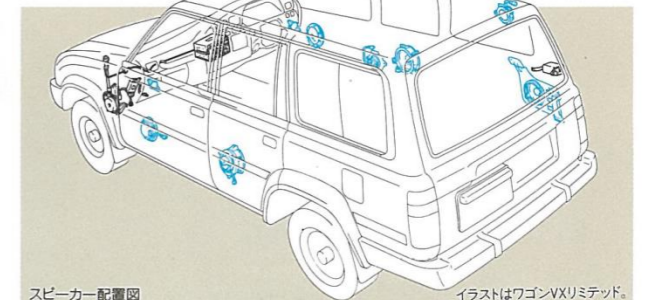

スピーカー配置図

イラストはワゴンVXリミテッド。

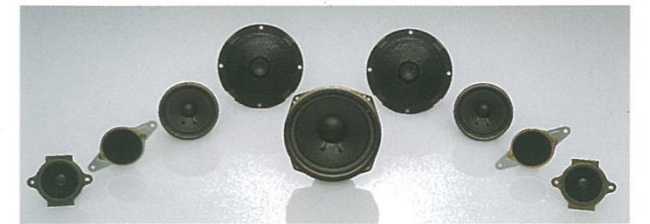

9スピーカー (VXリミテッドに標準)

●8・9ページの装備の詳細な設定は32・33ページの主要装備一覧表をご参照ください。

高級感を堪能する。



INTERIOR



写真上下は80ワゴンVXRミテッド。アドベンチャーロード・トーニング(20R)のボデーカラー、フルフロートリアアクスル&電動デフロック(フロント・リヤ)はオプション。



ラグジュアリーなエクセースシート

その座り心地と豪華さは高級車の品格

ランドクルーザー80系では、ゆとりあるドライビングポジションを実現。充分な着座スペースとヘッドクリアランスを確保している。すべてのシートのボリュームアップをはかり、サポート性も向上。VXRミテッドのシートには、スウェード感覚の高級素材エクセースを使用し、同時にGX以上のシートには防汚処理を施すなど、豪華さとともにハードな使用にも対応。快適な4WD走行を満喫できる。

最適なドライビングポジションを創りだす、マルチアジャスタブルシート



マルチアジャスタブルスポーツシート (VX以上標準。写真はVXRミテッド)

- ①ヘッドレスト前後調節
- ②ヘッドレスト上下調節
- ③リクライニング
- ④サイドサポート
- ⑤電動式ランバーサポート
- ⑥上下アジャスター
- ⑦シートスライド



シートヒーター(フロントシート)

“LO”と“HI”の2段切り換えが可能。(GX以上に寒冷地仕様とセットでオプション)



クールボックス(アイスメーカー付)(VXRミテッドに標準)



センターフルコンソールボックス
(GX以上に標準)



カップホルダー (VXRミテッド用)



デュアルオートエアコン

プッシュ式ヒーターコントロールパネル (GX以上に標準)



多彩なシートバリエーション

セカンドシートと、フラットにつながるフロントフルフラット機構(ワゴン車に標準)をはじめ、荷物量に応じて片側のみまたは両側を倒すことのできるセカンド分割シート(GX以上に標準)、大きめの荷物も収納可能なラゲージスペースなど、室内ユーティリティを一段と高めたシートバリエーションとなっている。また、ワゴン車のセカンドおよびサードシートは5段階のリクライニング機構付き。長距離ドライブでも疲れを最小限にとどめてくれる。



サードシートリクライニング (ワゴンVX以上に標準) トノカバー (バンVXRミテッドに標準) ラゲージスペース (写真はワゴン車スペースアップ時)

本革マルチアジャスタブルパワーシート

VXRミテッドにはシート表皮に本革を使用したマルチアジャスタブルパワーシートを設定。ドライバーに最適なポジションが簡単に調整でき、オフロード走行時にも確実に体をホールドする。また、本革ならではの豊かな感触と、乗る程に体になじむ質感も堪能できる。(VXRミテッドにオプション)



エアコン

広い室内をより快適なものにするため、全車にエアコンを標準装備。

ゆったりとした爽快クルージングを実現する。

デュアルオートエアコン(ワゴン系VX以上に標準)

シングルオートエアコン(バン系GX以上に標準)

シングルマニュアルエアコン(STDIに標準、非装着車も設定)

●10-11ページの装備の詳細な設定は32-33ページの主要装備一覧表をご参照ください。

パワーが大地に躍動する。



またひとつ王者はタフなハートを身につけた
 新開発直列6気筒ハイメカツインカム1FZ-FE搭載
 ランドクルーザー80系に、高性能・低燃費、コンパクト、低振動・低騒音、長寿命を実現した新開発の直列6気筒ハイメカツインカム4500cc EFIガソリンエンジンを搭載。アルミ合金製シリンダーヘッドや、4バルブ・ペントルーフ型燃焼室、ダイレクト駆動DOHC、ツイン・ノックセンサーなどの採用により、最高出力215ps/4,600r.p.m. (ネット)、最大トルク38.0kg-m/3,200r.p.m.の高出力を達成し、ハイレベルの動力性能を実現。また、アルミ合金製オイルパンの採用や、シリンダーブロック形状の最適化などにより、トランスミッションとの結合剛性を高め、さらにフルバランス7軸受クランクシャフトなどと相まって、6気筒ガソリンエンジンならではの静粛性に一段と磨きを掛けている。そのうえ、ランドクルーザー専用エンジンとして、等長・ロングポートインテークマニホールドを採用。全域に渡るフラットな高トルクを実現し、高速道路からオフロードまで、堂々たる走りを可能にしている。



トヨタの最高級4WDを語るにふさわしい
 高性能ディーゼルトーボエンジン、1HD-T
 ランドクルーザー80系を代表するディーゼルエンジン1HD-Tは、トヨタ独自のTRB (TOYOTA・Reflex Burn) 燃焼法を用いた直接噴射式。さらにFRM (Fiber Reinforced Metal) 採用のハイリングヒストンや、分配型噴射ポンプなどにより、軽量化、小型化とともに排ガス浄化、高出力化も実現。最高出力ネット165ps、最大トルク37.0kg-mという高出力をマークしている。

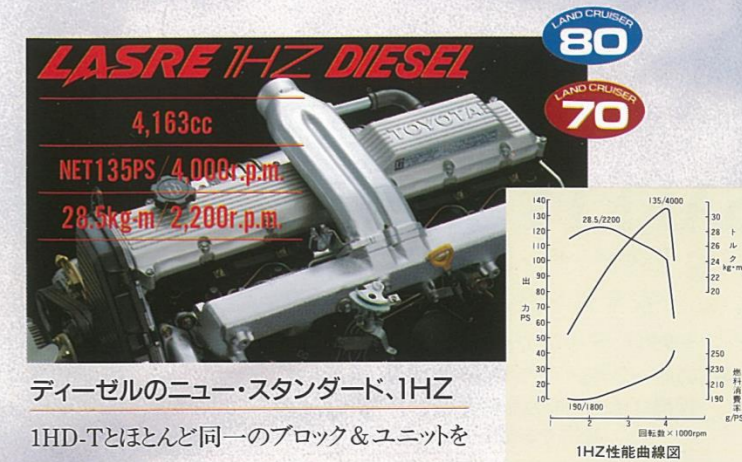

ディーゼルのニュー・スタンダード、1HZ
 1HD-Tとほとんど同一のブロック&ユニットを用いたOHC型直列6気筒ディーゼルエンジンをランドクルーザー80系/70系に搭載。燃焼室を渦流室式とし、ノンターボでありながら最高出力ネット135ps、最大トルク28.5kg-mというハイレベルの数値を実現。低速から高回転域まで全域での力強い走りを可能にしている。

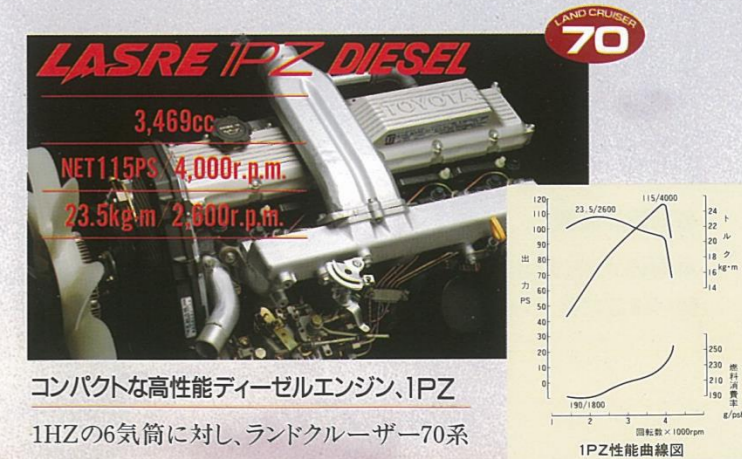

コンパクトな高性能ディーゼルエンジン、1PZ
 1HZの6気筒に対し、ランドクルーザー70系にはOHC5気筒の1PZディーゼルエンジンを専用に搭載。低速域でも扱いやすく、静粛性にも優れたうえ、エンジン各部を徹底的に軽量化。高効率・高性能化とともに、耐久性、経済性もアップしている。

優れた脚力は、道を選ばない。



写真は80バンVXRミテッド。

FOOT WORK

電子制御式4速オートマチック(ECT)

変速タイミングからロックアップまでをコンピューターがきめ細かく制御。エンジンとトランスミッションの総合制御*採用により、エンジンのパワーを効果的に引き出し、スムーズな走り、滑らかな変速フィーリングを実現した。また、走行状況やドライバーの好みによってノーマル、パワーの2タイプの走行パターンを選択も可能にしている(*総合制御はIFZ-FE搭載車に設定。)



写真はVXRミテッド



ECTパターン
セレクトスイッチ



写真はZX、フルフロードリヤアクスル
&電動デフロック(フロント・リヤ)は
オプション。



ECTパターン
セレクトスイッチ

高いオフロード走破性を発揮するフルタイム4WD

ランドクルーザー80系では、センターデフロック付のフルタイム4WDを採用(GX以上に標準)。センターデフの働きによりコーナリング状況に応じて前後輪に回転差を発生(差動)させるため、タイトコーナーブレーキング現象(前後輪

の回転差によって曲がりにくくなる現象)が起こることもなく、またパートタイム4WDのように路面に応じて2WD→4WDを切り替える必要もないスムーズな4WDを実現している。また4輪ABS(GX以上のフルタイム4WDにオプション)選択時にはセンターデフにビスカスカップリングを装着。フルタイム4WDとして理想的な前後輪のトルク配分を実現している。

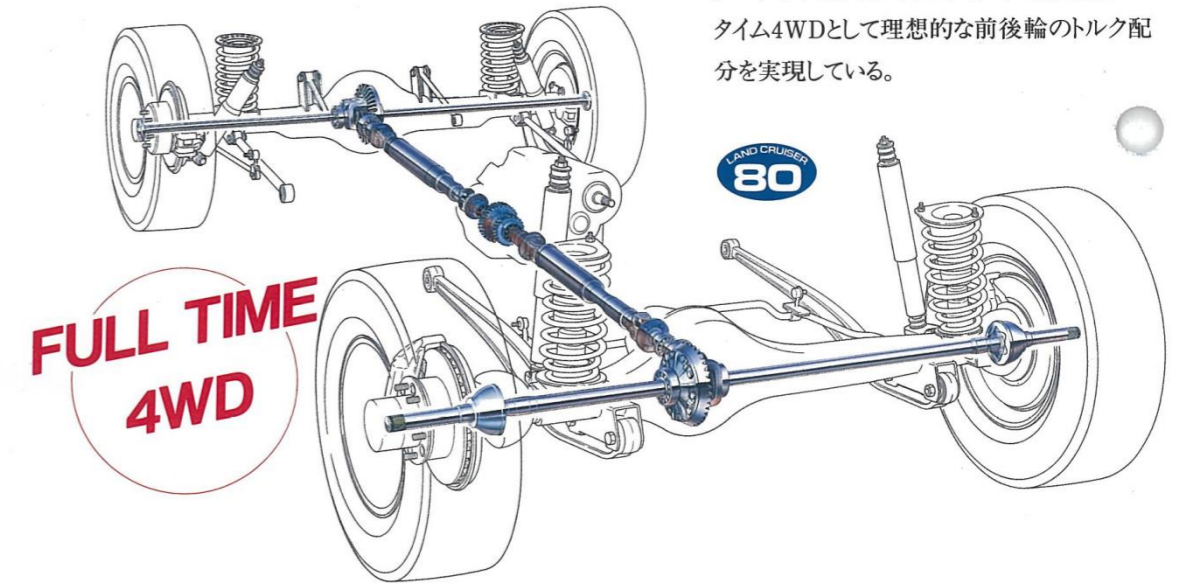

FULL TIME
4WD

パワーロックングハブ

ランドクルーザー70系では、フロントアクスルハブとドライブシャフトのフリー→ロックを運転席から操作できるパワーロックングハブを採用。ワンタッチ2-4セレクターとともに、2WD→4WDのよりスムーズな切り替えを実現。



PART TIME
4WD



パワーロックングハブスイッチ(左)、
ワンタッチ2-4セレクタースイッチ(右)
写真はZX(LXIに標準)

定評のパートタイム4WD

ランドクルーザー80系/70系では、強度・性能のアップとともに異音・騒音の低減、歯車・軸受の小型・軽量化を図っている。



ワンタッチ2-4セレクター&メカニカルフリーホイールハブ
(80バンVX、GXのパートタイム4WD、STDと70STDに標準)
写真は70系

電動デフロック(フロント・リヤ)

スタック等からの脱出を容易にするためにフロント・リヤに電動デフロックを採用。一連の動作がスイッチひとつで、スムーズに行える。



(全車にオプション) 80 (全車にオプション) 70

4WD本来の走破性と乗用車並みの乗り心地を両立させたサスペンション

ランドクルーザー80系では、フロントにコイルスプリング+リーディングアーム式サスペンションを採用。サスペンションの横剛性およびロール剛性が高く、確かな操縦安定性を確保。リヤには優れた乗り心地の4リンクコイル式を採用している。またランドクルーザー70系では、信頼性の高いリーフスプリング型サスペンションを採用。フロントにはスタビライザーを装着し、車体のロールを最小限に抑え快適な走りを実現した。

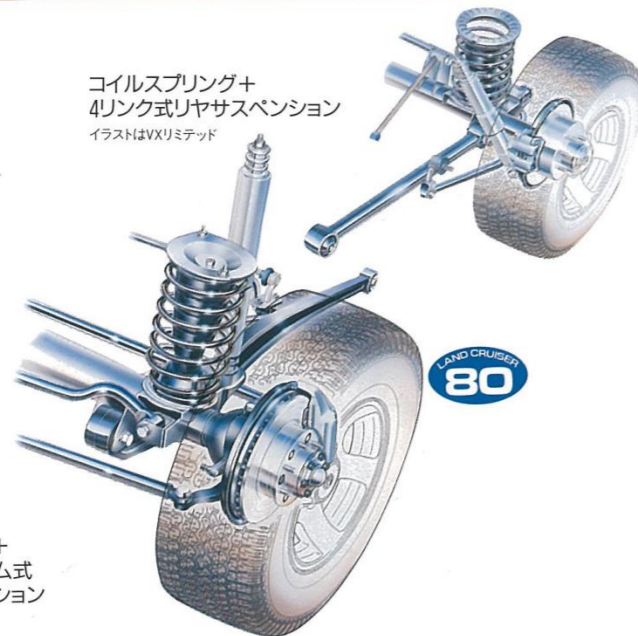

コイルスプリング+4リンク式リヤサスペンション
イラストはVXリミテッド

コイルスプリング+リーディングアーム式フロントサスペンション
イラストはVXリミテッド

ベンチレーテッドディスクブレーキ

ランドクルーザー80系/70系ともにフロントには放熱効果の高いベンチレーテッドディスクブレーキを採用。80系VX以上及び70系ZXのリヤには、パーキングブレーキ内蔵のドラムインベンチレーテッドディスクブレーキを採用(80V/GXは4輪ABSとセットでオプション)している。



写真は70系フロント

2ステージショックアブソーバー

減衰力可変式のショックアブソーバーを搭載。室内のスイッチ操作により、路面に応じてスポーツとノーマルの2通りの減衰力が選択できる。サスペンションと相まって、通常走行時の乗り心地とワインディング&オフロード走行時の操縦安定性を両立させている。



(VX以上に標準)

80系タイヤ&ホイール

- ① 275/70R16 8JJアルミホイール(VXリミテッドに標準、VXにオプション)
- ② 275/70R16 8JJシルバー塗装ホイール(VXに標準)
- ③ 215/80R16 6Jメッキホイール(GXにオプション)
- ④ 215/80R16 6Jシルバー塗装ホイール(GX、STDに標準、70系VXにオプション)

70系タイヤ&ホイール

- ① 31x10.50R15-6PRFLT 7JJアルミホイール/LZ(乗用車大型ファンゲージ標準車に標準)
- ② 215/80R16 6JJアルミホイール/LZ(乗用車大型ファンゲージ標準車に標準)
- ③ 215/80R16 6JJシルバー塗装ホイール(LX、STDに標準)



グリルガード (STDを除く全車にオプション)



写真は80バンGX。電動リモコンファンゲージミラーはオプション。



写真は70バン2ドアZX。電動ウインチはオプション。

バックアップ付スベアタイヤキャリア(ロック付)



(VXリミテッドに標準(非装着車あり)、VXにオプション)

電動ウインチ&メカニカルウインチ



電動ウインチ(全車にオプション)

メカニカルウインチ(GX、STDにオプション)



電動ウインチ(4ドアSTDを除く全車にオプション)

メカニカルウインチ(4ドアSTDを除く全車にオプション)



SAFETY FOR YOU

ランドクルーザーは、数々の先進技術で、安全性を追求し続けています。

トヨタは、安心のできる快適な走りのために数多くのセーフティ・テクノロジーを開発、採用しています。皆様には、無理のない運転とシートベルトの着用をお願いいたします。



補助確認装置

車両停止時、または微速時における車両両側の確認に役立ちます。(全車に標準)写真は70系



(STDを除く全車にLED式が標準、STDにバルブ式がオプション) 写真はLED式



ハイマウントストップランプ

ブレーキング時にブレーキングランプと連動して点灯。後続車に対する被視認性を高めます。



(ZX、LXに標準、電タイプを除くSTDにオプション)

4輪ABS(アンチロックブレーキシステム)

路面が滑りやすい状況でも、制動時のタイヤロックを防ぎ、車両安定性を向上させます。

(80系VXリミテッド、VX、GXのフルタイム4WD車にオプション)

サイドドアビーム

強度に優れたスチール製パイプ式補強材を内蔵。万一の衝突時にキャビンへの衝撃を緩和します。(全車に標準)写真は80系



写真は機能説明のため着色したものです。



シートベルト非装着警告灯

イグニッションキーがONまたはSTARTの位置にあるときに、シートベルトが装着されない場合には、ウォーニングランプが点灯しお知らせします。(全車に標準)写真は80系



リヤ3点式シートベルト

(左右席ELR3点式、中央席はELR2点式を全車に標準)写真は80系

走るために、生まれた。

WILD PERFORMER

LAND CRUISER
70



陸の覇者として。

LAND CRUISER
70



高性能が、走りを刺激する。



COCK PIT



写真は70バン4ドアZX。フルフロートリアアクスル&電動デフロック(フロントリヤ)はオプション。

*写真は機能説明のために点灯したもので、実際の走行状態を示すものではありません。



ワンタッチ式パワーウィンドウ&ドアキー連動パワードアロック (ZXに標準、LXにセットでオプション)

視認性、操作性を重視したコックピット

ランドクルーザー70系のコックピットは、機能に徹したさまざまな工夫が施されている。インストルメントパネルには、視認性に優れたアナログメーターなど、シンプルな中にもハイレベルな設計思想に裏付けられた機器類を揃え、運転中に必要な操作系は、すべてドライバー中心に集中配置。また、スポーティな3本スポークのウレタンステアリングホイール(機タイプを除く全車に標準)を採用するなど、高性能が随所にあふれている。



樹脂製大型フェンダー

ワイドタイヤに合わせ、ボデーカラー同色の樹脂製大型フェンダーを装着。ラジッド感をさらに高めている。(ZXに標準)

*2ドアZXには樹脂製大型フェンダー非装着車もあります。

ヘッドランプクリーナー

ランプの汚れをスイッチひとつで簡単に落とし、悪路走行でもクリアな視界を実現する。

(ZXに標準、LXにオプション)

サンシェード付電動ムーンルーフ

爽快クルージングを満喫するために、大型ムーンルーフを採用。4ドアにはチルト&スライド機構付、2ドアにはスライド式をそれぞれ採用している。(4ドアZXに標準、LXにオプション)写真は2ドアLX



ヘッドランプクリーナー



カセット&AM/FMマルチ電子チューナー付ラジオ+4スピーカー (ZXに標準)



アルミサイドステップ (ZX、LX、4ドアSTDに標準)



電動リモコンドアミラー (ZX、LXに標準)



居住性の高さを、満喫する。

INTERIOR



写真上下は70バン4ドアZX。



シティ感覚の高品位インテリア

オフロードカーでありながら、質の高いシックな雰囲気を醸し出しているランドクルーザー70系のインテリア。ここには、ドライバーだけでなく同乗者への配慮も考え抜いた豊かな世界が広がっている。フロントにはハードな走りをものしめないスポーツシート(ZXに標準)や、路面からのショックを和らげるサスペンションシート(ZXに標準、LXIにオプション)を設定。また、シート表皮には防汚タイプのファブリック(ZX、LXIに標準)を採用するなど、オフロードだけでなくタウンクルージングも十分に想定してデザインされている。



マルチアジャスタブルスポーツシート^(ZXの運転席に標準)

- ①ヘッドレスト上下調節
- ②サイドサポート
- ③電動式ランバーサポート
- ④リクライニング
- ⑤シートスライド

マルチアジャスタブルスポーツシート^(運転席)

シートバックサイドやショルダー部などを、よりホールド性の良い形状としたスポーティな5ウェイ調節機能付のシート(ZXに標準)を運転席に採用。体と車の一体感が得られ、よりマニアックな4WD走行が味わえる。

サスペンションシート^(前席)

運転席、助手席に、サスペンション機構をプラス。テンションスプリングとショックアブソーバーを組合わせたパンタグラフ機構で路面のショックを吸収する。また乗る人の体重(50kg~100kg)に合わせてシートバネの硬さを調整する機能を持ち、必要に応じて上下2段階のロックも可能だ。ドライバーの体格にあった理想的なドライビングポジションが得られるようになっている。
(ZXに標準、LXIにオプション)



サスペンションシート(前席)写真はZX

エアコン

クルージングをより爽快にするため、エアコンを全車に標準装備。あわせて、冷房・暖房ともに室内にくまなく風がいきわたるようフロント、センター、サイドに吹き出口を設置。いつでも快適な室内を維持する空調システムをここに実現している。(STDには非装着車も設定)

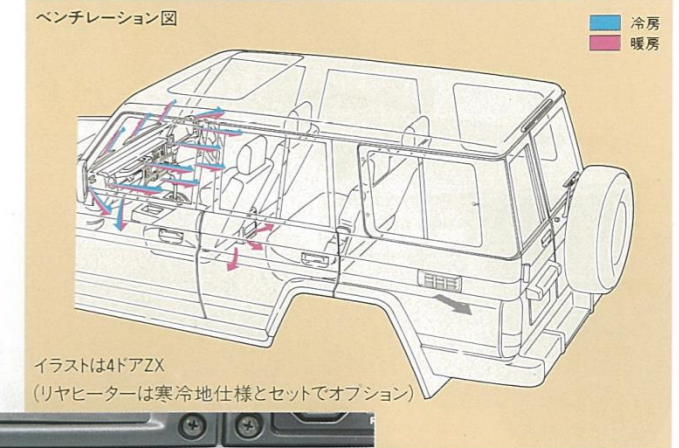

イラストは4ドアZX
(リヤヒーターは寒冷地仕様とセットでオプション)

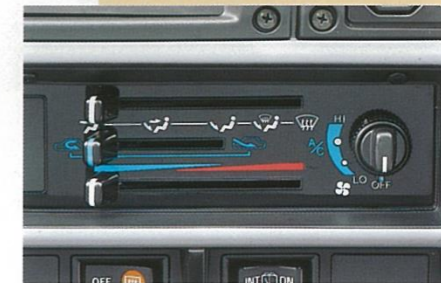

エアコン



ラゲージスペース(写真は4ドアLX)



インパネアシストグリップ
(全車に標準)



大型フロント
コンソールボックス(ZXに標準)



ドアポケット(ZX、LXIに標準)

LAND CRUISER 80 WIDE VARIATION



**WAGON
VX
LIMITED**



写真は80ワゴンVXリミテッド。アドベンチャーロード・トーニング(20R)のボデーカラー、4輪ABS、フルフロートリアアクスル&電動デフロック(フロント・リヤ)、電動ウインチはオプション。



**WAGON
VX**



写真は80ワゴンVX。ボデーカラーはレッドマイカ(3H4)。4輪ABS、アルミホイールはオプション。

**VAN
VX
LIMITED**



写真は80バンVXリミテッド。ボデーカラーはダークグリーンマイカ(6M1)。本革マルチアジャスタブルパワーシート、4輪ABS、フルフロートリアアクスル&電動デフロック(フロント・リヤ)はオプション。



**VAN
VX**



写真は80バンVX。ボデーカラーはダークブルーイッシュグレーメタリック(183)。アルミホイールはオプション。

**VAN
GX**

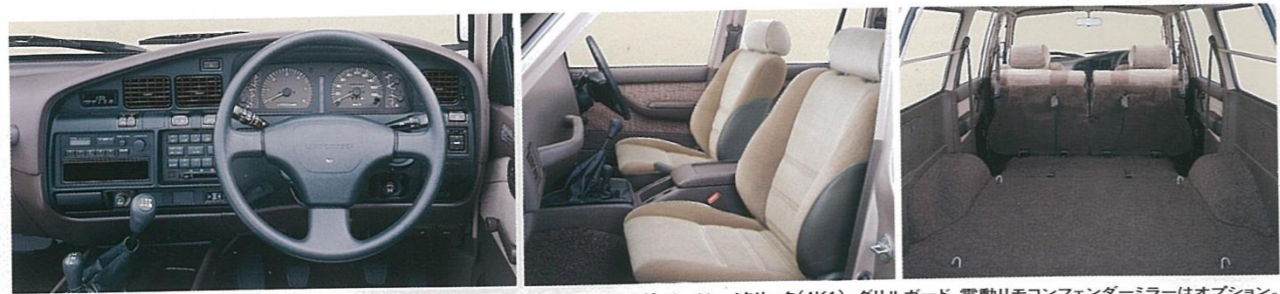

写真は80バンGX。ボデーカラーはライトベージュメタリック(4K1)。グリルガード、電動リモコンフェンダーミラーはオプション。



**VAN
STD**



写真は80バンSTD。ボデーカラーはホワイト(045)。フェンダーミラー、ハイマウントストップランプ(バルブ式)はオプション。

LAND CRUISER 70 WIDE VARIATION

**VAN
4DOOR
ZX**



写真は70バン4ドアZX。フィールドランナー・トローニング(28P)のボデーカラー、フルフロートリアアクスル&電動デフロック(フロント・リヤ)、電動ウインチはオプション。



**VAN
2DOOR
ZX**



写真は70バン2ドアZX(樹脂製大型フェンダー装着車)。ボデーカラーはダークブルー・イッシュグレーメタリック(183)。電動ウインチ、グリルガードはオプション。

VAN
4DOOR
LX



写真は70バン4ドアLX。ボデーカラーはダークグリーンマイカ(6M1)。



VAN
4DOOR
STD



写真は70バン4ドアSTD。ボデーカラーはホワイト(045)。



VAN
2DOOR
LX



写真は70バン2ドアLX。ボデーカラーはブルーイッシュシルバーマトリック(181)。グリルガード、フルフロートリアアクスル&電動デフロック(フロント・リヤ)、サンシェード付電動ムーンルーフ、サスペンションシートはオプション。ドアキー連動パワードアロック、ワンタッチ式パワーウィンドウ、大型アームレストはセットでオプション。

VAN
2DOOR
STD



写真左及び室内写真は70バン2ドアSTD。ボデーカラーはホワイト(045)。写真右は70バン2ドアSTD横タイプ。ボデーカラーはホワイト(045)。フェンダーミラーはオプション。

トヨタランドクルーザー80系主要装備一覧表

| 車種 | 80ワゴン | | 80バン | | | |
|-----------|-------------------------------|-----------------|----------------------|--------------------|-----------------|-----------|
| | 4500ガソリン(1FZ-FE) | | 4200ディーゼルトターボ(1HD-T) | | 4200ディーゼル(1HZ) | |
| | VXリミテッド | VX | VXリミテッド | VX | GX | STD |
| タイヤ&ホイール* | 275/70R16 8JJアルミホイール | | | | | |
| | 275/70R16 8JJシルバー塗装ホイール | | | | | |
| | 215/80R16 6Jメッキホイール | | | | | |
| | 215/80R16 6Jシルバー塗装ホイール | | 樹脂製大型フェンダーなしとなります | | | |
| メカニズム | フルタイム4WD | | | M/T車にパートタイム4WD設定あり | | |
| | メカニカルフリーホイールハブ | | | パートタイム4WDのみ | | |
| | ワンタッチ2-4セクター | | | パートタイム4WDのみ | | |
| | 2ステージショックアブソーバー | | | | | |
| | フルフロートリヤアクスル&L.S.D. | | | | | |
| | フルフロートリヤアクスル&電動デフロック(フロント・リヤ) | | | | | |
| | 12/24ボルテージ・スイッチング・システム | | | | | |
| ウインチ | 電動 | | | | | |
| | メカニカル | | | | | |
| | 4輪ベンチレーテッドディスクブレーキ | | | | 4輪ABSとセットでオプション | |
| | 4輪ABS | | | | フルタイム4WDのみ | |
| | クルーズコントロール | | | | | |
| | パワーアウトレット | | | | | |
| 外装 | ブロンズガラス | ティント | ティント | ティント | ティント | |
| | フロント合わせガラス | | | | | |
| | サンシェード付電動ムーンルーフ | | | | | |
| | ハイマウントストップランプ | LED式 | LED式 | LED式 | LED式 | バルブ式 |
| | グリルガード | | | | | |
| | サイドプロテクションモール | リミテッド専用 | | リミテッド専用 | | |
| | アルミサイドステップ | | | | | |
| | マッドガード | | | | | |
| | 樹脂製大型フェンダー | | 非装着車も設定 | | | |
| | バックドア | 上下開き | 上下開き | 上下開き | 上下開き | 観音開き |
| | バックドア付スベアタイヤキャリア(ロック付) | 非装着車も設定 | | 非装着車も設定 | | |
| 視界 | 異形ハロゲンヘッドランプ | | | | | |
| | ヘッドランプクリーナー | | | | | |
| | コーナリングランプ | | | | | |
| | フォグラмп | | | | | |
| | コンライト(オートカット機能付) | | | | | |
| | 電動リモコンドアミラー | ボデー同色(格納式) | メッキ(格納式) | ボデー同色(格納式) | メッキ(格納式) | メッキ |
| | ドアミラー | | | | | |
| | フェンダーミラー | 電動リモコン | 電動リモコン | 電動リモコン | 電動リモコン | 電動リモコン |
| | 補助確認装置 | | | | | |
| | フロント間欠ワイパー | 時間調整機能付ウォッシャー連動 | | | | |
| | リヤウインドウ間欠ワイパー | | | | | セットでオプション |
| | リヤウインドウデフォグ | タイマー付 | タイマー付 | タイマー付 | タイマー付 | タイマー付 |
| 計器盤 | プッシュ式ヒーターコントロールパネル | | | | | |
| | タコメーター | | | | | |
| | マルチデジタルクロック | | | | | |
| | シートベルト非装着警告灯 | | | | | |
| | 燃料残量ウォーニング | | | | | |
| ステアリング | パワーステアリング | 新PPS | 新PPS | 新PPS | 新PPS | |
| | チルト&コラプシブルステアリング | | | | | |
| | 革巻きステアリングホイール | | | | | |
| | ウレタンステアリングホイール | | | | | |

標準装備 オプション

| 車種 | 80ワゴン | | 80バン | | | |
|-------|--|--------------------|----------------------|--------------------|----------------|-----------|
| | 4500ガソリン(1FZ-FE) | | 4200ディーゼルトターボ(1HD-T) | | 4200ディーゼル(1HZ) | |
| | VXリミテッド | VX | VXリミテッド | VX | GX | STD |
| シート | エクセーヌ(防汚) | | | | | |
| シート表皮 | モケット(防汚) | | | | | |
| | ファブリック(防汚) | | | | | |
| | 塩ビレザー | | | | | |
| | マルチアジャスタブルスポーツシート(運転席) | | | | | |
| | 本革マルチアジャスタブルパワーシート* | | | | | |
| | 分割式リヤシート | リクライニング | リクライニング | | | |
| | サードシート | リクライニング | リクライニング | | | |
| | フロントヘッドレスト | 前後調節機能付 | 前後調節機能付 | 前後調節機能付 | 前後調節機能付 | 前後調節機能付 |
| | リヤヘッドレスト(セカンドシート) | | | | | |
| | シートヒーター(フロントシート) | 寒冷地仕様とセットでオプション | | | | |
| | フロントELR3点式シートベルト(アジャスタブルショルダーベルトアンカー付) | | | | | |
| | リヤシートベルト(左右ELR3点式+中央NR2点式) | セカンド&サードシート | セカンド&サードシート | | | |
| 内装 | フロアカーペット | シャギー | サキシニー | シャギー | サキシニー | ループパイル 塩ビ |
| | ドアキー連動パワードアロック | | | | | セットでオプション |
| | ワンタッチ式パワーウインドウ | | | | | |
| | グリップ付大型アームレスト | | | | | |
| | ドアポケット(フロント) | | | | | |
| | フットレスト | | | | | |
| | フロントシートバックポケット | | | | | |
| | リヤセンターアームレスト | | | | | |
| | チケットホルダー付サンバイザー | | | | | |
| | 照明付バニティミラー(運転席・助手席) | | | | | |
| | 防眩インナーミラー | | | | | |
| | グローブボックス | ランプ付 | ランプ付 | ランプ付 | ランプ付 | ランプ付 |
| | インパネアシストグリップ | | | | | |
| | アシストグリップ | | | | | |
| | カップホルダー | 2コ | 2コ | 2コ | 2コ | 1コ |
| | 小物入れクールボックス(アイスメーカー付) | | | | | |
| | センターフルコンソールボックス | | 小物入付 | | 小物入付 | セミコンソール |
| | オーバーヘッドコンソール(アクセサリメーター組込タイプ) | | | | | |
| | トノカバー | | | | | |
| | イグニッションキー照明 | | | | | |
| | 内溝式イグニッションキー(盗難防止用) | | | | | |
| | チャイルドプロテクター | | | | | |
| | サイドデフロスター | | | | | |
| エアコン | デュアルオート | | | | | |
| | シングルオート | | | | | |
| | シングルマニュアル | | | | | 非装着車も設定 |
| | フロント&リヤヒーター | | | | | |
| | タイダウンフック | | | | | |
| | キー抜き忘れウォーニング | | | | | |
| オーディオ | CDプレーヤー | | | | | |
| | カセット一体式AM/FMマルチ電子チューナー付ラジオ | 7コステックプレーヤー付3スピーカー | 5スピーカー | 7コステックプレーヤー付3スピーカー | 5スピーカー | 5スピーカー |
| | AM/FMマルチ電子チューナー付ラジオ | | | | 2スピーカー | |
| | AMマルチ電子チューナー付ラジオ | | | | | 1スピーカー |
| | ラジオレス仕様(アンテナ+5スピーカー) | | | | | |
| | パワーアンテナ | | | | | |
| その他 | 寒冷地仕様車 | | | | | |
| | スノーバージョン(雪国仕様) | | | | | |

●スノーバージョン(雪国仕様)では積雪地(北海道を除く)での使用を考慮して充電系統(ディーゼル車のみ)や始動系統の強化などにより信頼性の向上を図っております。
なお、北海道地区にはスノーバージョン(雪国仕様)の内容を含む寒冷地仕様を全車に標準装備といたします。

※1. 275/70R16タイヤはチューブレス、215/80R16タイヤはチューブ付。 ※2. フルフロートリヤアクスル&電動デフロック(フロント・リヤ)を選択した場合にはL.S.D.はなしとなります。
※3. マルチアジャスタブルパワーシート機能は前席のみとなります。

トヨタランドクルーザー80系主要諸元表

| 車両型式・重量・性能 | 車種 | 80ワゴン | | 80バン | | | |
|------------|-----------------------|--------------------------------|-------|-------------------------------------|-------------------------------------|--------------------------------|--------------|
| | | 4500ガソリン(1FZ) | | 4200ディーゼルトターボ(1HD-T) | | 4200ディーゼル(1HZ) | |
| | | VXリミテッド | VX | VXリミテッド | VX | GX | STD |
| 諸元 | | | | | | | |
| 車両型式 | パートタイム4WD フルタイム4WD | 5速マニュアル 電子制御式4速オートマチック(ECT) | | S-HDJ81V-RNMEX(P) S-HDJ81V-RNMEX | U-HZJ81V-RNMNS(P) U-HZJ81V-RNMNS | U-HZJ81V-RCMRS(P) | |
| 車両重量 kg | | 2,250 | 2,260 | 2,260 | 2,230*1 2,270 | 2,120*1 2,170 | 2,090 |
| 車両総重量 kg | | 2,690 | 2,700 | 2,720(2,735) | 2,690(2,705)*1 2,730(2,745) | 2,580(2,595)*1 2,630(2,645) | 2,550(2,565) |
| 最大積載量 kg | | — | | | | | |
| 最小回転半径 m | | 350(200) | | | | | |
| 燃料消費率 km/ℓ | 60km/h定地走行(運輸省届出値) | 10.8 | | 13.7 | 15.2(15.5)*1 13.7 | 14.2(14.5)*1 12.7 | (14.5) |
| | 0・15モード走行(運輸省審査値) | 5.7 | | — | | | |

*1 上段はM/T車の数値、下段はA/T車の数値。 *2 車両重量、車両総重量はフルフロートリアアクスル&電動デフロックを装着した場合VX以上は10kg、GX以下は20kg、4輪ABSを装着した場合VX以上は10kg、GXは20kg、ウインチを装着した場合70kg、グリルガードを装着した場合10kg、本革シートを装着した場合30kg(VXリミテッド)、バックドア付スペアタイヤキャリアを装着した場合10kg(VX)、フルフロートリアアクスル&LSDを装着した場合10kg(GX、STD)、バン系に寒冷地仕様を装着した場合10kg、それぞれ増加します。またアルミホイールを装着した場合20kg低減します。 ●()内は5人乗りの場合の数値。 ●()内はパートタイム4WDの数値。 ●モード走行時における燃料消費率の表示は、順次「0モード」から「0・15モード」に切り替わります。「0・15モード」は都市内高速走行等が加味されているため、おなじ車両で測定した場合「0モード」より平均的には10%程高い値(自工会調べ)となります。 ●なお、これらの燃料消費率は定められた試験条件のもとでの値です。実際の走行時には、この条件(気象・道路・車両・運転・整備などの状況)が異なりますので、それに従って燃料消費率が異なります。

| 寸法・定員 | 車種 | 80ワゴン | | 80バン | | | |
|------------|----|---------|-------|--------------|----|--------------|-----|
| | | VXリミテッド | VX | VXリミテッド | VX | GX | STD |
| | | 諸元 | | | | | |
| 全長 mm | | 4,970 | 4,820 | 4,970 | | 4,820 | |
| 全幅 mm | | | | 1,930 | | 1,830 | |
| 全高 mm | | | | 1,860 | | 1,850 | |
| ホイールベース mm | | 2,850 | | | | | |
| トレッド mm | 前 | 1,595 | | | | | |
| | 後 | 1,600 | | | | | |
| 最低地上高 mm | | 210 | | | | | |
| 室内(ワゴン) mm | 長 | 2,465 | | 1,605(1,010) | | 1,615(1,020) | |
| | 幅 | 1,510 | | 1,515(1,510) | | | |
| 荷室(バン) mm | 長 | 1,150 | | 1,080 | | | |
| | 高 | | | 2(5) | | | |
| 乗車定員名 | | 8 | | | | | |

*1 全長はウインチを装着した場合20mm、グリルガードを装着した場合100mm、バックドア付スペアタイヤキャリアを装着した場合150mm、それぞれ増加します。 *2 ワゴンVXに215/80R16タイヤを装着した場合は、全幅は100mm、トレッドは前後とも60mm狭くなり、また、全高は10mm、最低地上高は15mm低くなります。 ●()内は5人乗りの場合の数値。

| エンジン・ステアリング・サスペンション ブレーキ・駆動方式 | | 1FZ-FEガソリン | 1HD-Tディーゼルトターボ | 1HZディーゼル |
|----------------------------------|-------------|---------------------|--------------------|--------------------|
| エンジン | 種類 | 水冷直列6気筒DOHC | 水冷直列6気筒OHC | 水冷直列6気筒OHC |
| 使用燃料 | 種類 | ガソリン | 軽油 | 軽油 |
| 総排気量 | cc | 4,476 | 4,163 | 4,163 |
| 内径×行程 | mm | 100.0×95.0 | 94.0×100.0 | 94.0×100.0 |
| 圧縮比 | | 9.0 | 18.6 | 22.7 |
| 最高出力 | ps/r.p.m. | ネット215/4,600 | ネット165/3,600 | ネット135/4,000 |
| 最大トルク | kg-m/r.p.m. | 38.0/3,200 | 37.0/2,000 | 28.5/2,200 |
| 燃料供給装置 | | 電子制御式燃料噴射装置 | ポッシュ式分配型 | ポッシュ式分配型 |
| 燃料タンク容量 | ℓ | 95 | 95 | 95 |
| バッテリー容量 | *1 V-AH | 12-60 | 12-48×2(12-64×2)*2 | 12-48×2(12-64×2)*2 |
| オルタネーター容量 | V-A | 12-100 | 12-60(12-100)*2 | 12-60(12-80)*2 |
| スターター容量 | V-KW | 12-1.4(12-2.2)*2 | 24-4.5 | 24-4.5 |
| ステアリング | | ボール・ナット式 | | |
| サスペンション | 前 | コイルスプリング+リーディングアーム式 | | |
| | 後 | コイルスプリング+4リンク式 | | |
| ブレーキ (油圧真空倍力装置付) | 前 | ベンチレーテッドディスク | | |
| | 後 | リーディングトレーリング*3 | | |
| 駆動方式 | | 四輪駆動 | | |

*1 5時間率の表示にもとづく。 *2 ()は寒冷地仕様、スノーバージョン(雪国仕様)の場合の数値。 *3 4輪ABS装着車はベンチレーテッドディスク。 ●エンジン出力表示には、ネット値とグロス値があります。「グロス」はエンジン単体で測定したものであり、「ネット」はエンジンを車両に搭載した状態とほぼ同条件で測定したものです。同じエンジンで測定した場合、「ネット」は「グロス」よりも、ガソリン自動車で約15%、ディーゼルトラックで約5%程度低い値(自工会調べ)となっています。 ●「ランドクルーザー」"LASRE" "EFI"はトヨタ自動車の登録商標です。 ■製造事業者：トヨタ自動車株式会社

| 変速比・減速比 | 5速マニュアル | | 電子制御式 4速オートマチック(ECT) | | |
|---------|-------------------|---------------|-------------------------|-------------------|---------------|
| | 4200 ディーゼルトターボ | 4200 ディーゼル | 4500 ガソリン | 4200 ディーゼルトターボ | 4200 ディーゼル |
| | 第1速 | 4.081 | 4.529 | 2.950 | |
| 第2速 | 2.294 | 2.464 | 1.530 | | |
| 第3速 | 1.490 | | 1.000 | | |
| 第4速 | 1.000 | | 0.765 | 0.717 | |
| 第5速 | 0.881 | | — | | |
| 後退 | 4.313 | | 2.678 | | |
| 減速比 | 4.100 | | 4.100* | | |
| 副変高 | 1.000 | | 1.000 | | |
| 速比低 | 2.488 | | 2.488 | | |

*4500ガソリン車に215/80R16タイヤを装着した場合、3.727になります。

| 内外配色一覧表 | | 車種 | 80ワゴン | | | 80バン | | | | |
|--------------------|-----------------|------------|-----------|-------|---------|-----------|-------|------|--------|-------|
| カラー | シート表皮 カラーコード | | VXリミテッド | VX | VXリミテッド | VX | GX | STD | | |
| ポデーカラー | カラーコード | 内装色 | 本革(オプション) | エクセース | モケット | 本革(オプション) | エクセース | モケット | ファブリック | 塩ビレザー |
| ホワイト | 045 | ブルーイッシュグレー | | | | | | | | |
| タークブルーイッシュグレーメタリック | 183 | ブルーイッシュグレー | | | | | | | | |
| レッドマイカ | 3H4 | セーブル | ※ | | | ※ | | | | |
| ライトベージュメタリック | 4K1 | セーブル | ※ | | | ※ | | | | |
| タークグリーンマイカ | 6M1 | ブルーイッシュグレー | | | | | | | | |
| アドベンチャーロードトーン | 20R | ブルーイッシュグレー | | | | | | | | |

*本革シートを装着した場合、内装色はブルーイッシュグレーとなります。

80 WAGON VX LIMITED (標準車)

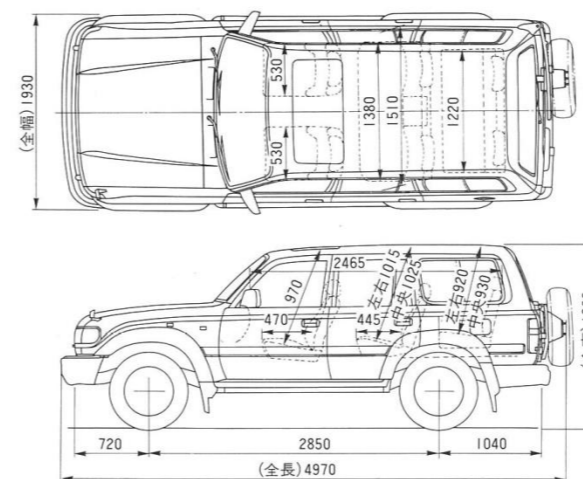

80 VAN VX LIMITED (標準車)

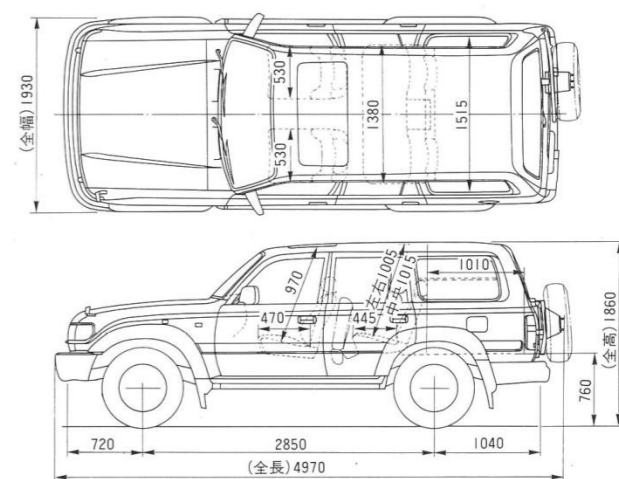

販売店装着オプション 詳しい設定については販売店におたずねください。



リアアンダーバー



アルミホイール(ブラッドレー)



ポデーグラフィック



リヤラダー



グリルガード・フォグランプ(ポッシュ製) フロントアンダープロテクター



ⒶCDチェンジャーコントロール付ワンボイスステレオ
Ⓑ電子グラフィックイコライザー

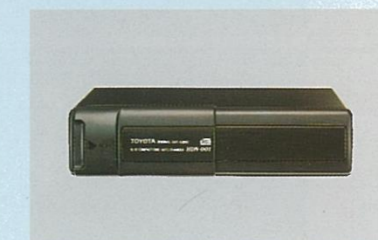

CDオートチェンジャー(6枚タイプ)



CDオートチェンジャー(12枚タイプ)

●全車に販売店装着オプションとして、速度警告装置を設定しております。

トヨタランドクルーザー70系主要装備一覧表

| 車種 | 70バン | | | | | | |
|------------|--|------------|----------------|---------------|------------|------------|------------|
| | 4200ディーゼル(1HZ) | | 3500ディーゼル(IPZ) | | | | |
| | ZX | | LX | | STD | | |
| 4ドア | 2ドア(FRPトップ) | 4ドア | 2ドア | 4ドア | 2ドア | 2ドア(幌) | |
| タイヤ&ホイール※1 | 31x10.50R15-6PRLT 7JJアルミホイール | | 樹脂製大型フェンダー装着車 | | | | |
| | 215/80R16 6JJアルミホイール | | 樹脂製大型フェンダー非装着車 | | | | |
| | 215/80R16 6Jシルバー塗装ホイール | | | | | | |
| メカニズム | フリーホイールハブ | パワーロックングハブ | パワーロックングハブ | パワーロックングハブ | マニュアル | マニュアル | マニュアル |
| | ワンタッチ2-4セレクター | | | | | | |
| | フルフロートリヤアクスル | | | | | | |
| | フルフロートリヤアクスル&L.S.D. | | | | | | |
| | フルフロートリヤアクスル&電機デフロック(フロント・リヤ) | 同時選択はできません | 同時選択はできません | 同時選択はできません ※2 | 同時選択はできません | 同時選択はできません | 同時選択はできません |
| | ウインチ | 電動 | | ※2 | | | |
| | | メカニカル | | ※2 | | | |
| | ベンチレーテッドディスクブレーキ | フロント・リヤ | フロント・リヤ | フロント | フロント | フロント | フロント |
| | クラッチプースター | M/T車 | M/T車 | | | | |
| | パワーアウトレット | | | | | | |
| 外装 | ブロンズ/ブルーガラス | ブロンズ | ブロンズ | ブルー | ブルー | | |
| | フロント合わせガラス | | | | | | |
| | サンシェード付電機カムーンルーフ(4ドアはブロンズガラス、2ドアはブルーガラス) | チルト&スライド | | ※2チルト&スライド | スライド | | |
| | LED式ハイマウントストップランプ | | | | | | |
| | 樹脂製大型フェンダー | | 非装着車も設定 | | | | |
| | サイドプロテクションモール | | | | | | |
| | サイドステップ | アルミ | アルミ | アルミ | アルミ | 塗装 | 塗装 |
| | マッドガード(フロント・リヤ) | | | | フロントのみ | フロントのみ | フロントのみ |
| | フューエルリッドオープナー | | | | | | |
| | バックドア付スベアタイヤキャリア(ロック付) | | | | | | |
| | ブラックアウト(ドアサッシュ、センターピラー、リヤクォーターピラー) | | | | | | |
| | グリルガード | | | | | | |
| 視界 | ハロゲンセミシールドヘッドランプ | | | | | | |
| | ヘッドランプクリーナー | | | | | | |
| | ドアミラー | 電動リモコン・メッキ | 電動リモコン・メッキ | 電動リモコン・メッキ | 電動リモコン・メッキ | | |
| | フェンダーミラー | | | | | | |
| | 補助確認装置 | | | | | | |
| | ウォッシャー連動フロント間欠ワイパー | 時間調整機能付 | 時間調整機能付 | 時間調整機能付 | 時間調整機能付 | | |
| | リヤウインドウ間欠ワイパー | | | | | セットでオプション | セットでオプション |
| | リヤウインドウデフォグガー | | | | | | |
| 計器盤 | タコメーター | | | | | | |
| | クロック | マルチ | マルチ | マルチ | マルチ | | |
| | 半ドアウォーニング | | | | | | |
| | シートベルト非装着警告灯 | | | | | | |
| | 燃料残量ウォーニング | | | | | | |

標準装備 オプション

| 車種 | 70バン | | | | | | |
|--------|----------------------------------|-----|-----------------------|--------------|------------|------------|-----------|
| | 4200ディーゼル(1HZ) | | 3500ディーゼル(IPZ) | | | | |
| | ZX | | LX | | STD | | |
| 4ドア | 2ドア(FRPトップ) | 4ドア | 2ドア | 4ドア | 2ドア | 2ドア(幌) | |
| ステアリング | パワーステアリング | | | | | | |
| | チルト&コラプシブルステアリング | | | | | | |
| | ウレタンステアリングホイール | | | | | | |
| シート | シート表皮 | | 専用ファブリック(防汚) | 専用ファブリック(防汚) | ファブリック(防汚) | ファブリック(防汚) | 塩ビレザー |
| | マルチアジャスタブルスポーツシート(運転席) | | | | | | |
| | サスペンションシート(前席) | | | | ※2 | | |
| | フロントELR3点式シートベルト | | | | | | |
| | リヤシートベルト(左右ELR3点式+中央NR2点式) | | | | | | |
| 内装 | フロアカーペット | | | | | 塩ビ | 塩ビ |
| | ドアキー連動パワードアロック | | | | セットでオプション | セットでオプション | |
| | ワンタッチ式パワーウインドウ | | | | | | |
| | 大型アームレスト(4ドアはフロント・リヤ、2ドアはフロントのみ) | | | | | | |
| | ドアポケット | | | | | | |
| | フットレスト | | A/T車 | A/T車 | | | |
| | 大型フロントコンソールボックス | | | | | | |
| | グローブボックス | | | | | | キー付 |
| | クォータートリムポケット | | | | | | |
| | 防眩インナーミラー | | | | | | |
| | 室内ランプ | | 2コ | 1コ | 2コ | 1コ | 2コ |
| | フロントヒーター | | | | | | |
| | リヤヒーター | | 寒冷地仕様とセットでオプション | | | | |
| | リヤコンソールボックス | | リヤヒーター装着の場合一部形状が異なります | | | | |
| | インパネアシストグリップ | | | | | | |
| | アシストグリップ | | フロント2・リヤ4 | フロント2・リヤ2 | フロント2・リヤ4 | フロント2・リヤ2 | フロント2・リヤ2 |
| | サイドデフロスター | | | | | | |
| | タイダウンフック | | | | | | |
| | ロールバー | | | 内蔵式 | | | |
| | シングルマニュアルエアコン | | | | | 非装着車も設定 | 非装着車も設定 |
| | キー抜き忘れウォーニング | | | | | | |
| オーディオ | カセット&AM/FMマルチ電子チューナー付ラジオ | | 4スピーカー | 4スピーカー | | | |
| | AM/FMマルチ電子チューナー付ラジオ | | | | 2スピーカー | 2スピーカー | 2スピーカー |
| | AM電子チューナー付ラジオ | | | | | 1スピーカー | 1スピーカー |
| その他 | 寒冷地仕様 | | | | | | |
| | スノーバージョン(雪国仕様) | | | | | | |

●スノーバージョン(雪国仕様)では積雪地(北海道を除く)での使用を考慮して始動系統の強化などにより信頼性の向上を図っております。なお、北海道地区にはスノーバージョン(雪国仕様)の内容を含む寒冷地仕様を全車に標準装備となります。

※1 タイヤはすべてチューブ付。 ※2 ウインチ非装着車について、電動デフロック(又はL.S.D.)、電動カムーンルーフ、サスペンションシートはそれぞれ単独での選択はできません。上記オプションを選択する場合は必ず3つのうち2つ以上の組み合わせを選択してください。なお、オプション選択パターンにより車両型式が変更になりますのでP38のオプション組合せ表をご参照下さい。

トヨタランドクルーザー70系主要諸元表

| 車両型式・重量・性能 | | 70バン | | | | | | | | |
|------------|--------------------------------|--|--|--|----------------|----------------------------|--------------|--------------|--------------|--------------|
| | | 4200ディーゼル(1HZ) | | | 3500ディーゼル(1PZ) | | | | | |
| | | ZX | | | LX | | | STD | | |
| 諸元 | | 4ドア | 2ドア(樹脂製大型フェニター装着車) | 2ドア(樹脂製大型フェニター非装着車) | ウインチ装着車 | 4ドア | 2ドア | 4ドア | 2ドア | 2ドア(幌) |
| 車両型式 | 5速マニュアル 電子制御式4速オートマチック(ECT) | U-HZJ77HV-MEU U-HZJ77HV-PEU | U-HZJ73HV-MEU U-HZJ73HV-PEU | U-HZJ73V-MEU U-HZJ73V-PEU | U-PZJ77HV-MNU | S-PZJ77V-MNS ^{※1} | S-PZJ70V-MNS | S-PZJ77V-MRS | S-PZJ70V-MRS | S-PZJ70-MRS |
| 車両重量 | kg | 2,090 ^{※1} 2,130 | 2,020 ^{※1} 2,060 | 1,990 ^{※1} 2,030 | 2,030 | 1,950 | 1,820 | 1,940 | 1,810 | 1,820 |
| 車両総重量 | kg | 2,600[2,615] ^{※1} 2,640[2,655] | 2,530[2,545] ^{※1} 2,570[2,585] | 2,500[2,515] ^{※1} 2,540[2,555] | 2,540[2,555] | 2,460[2,475] | 2,330[2,095] | 2,450[2,465] | 2,320[2,085] | 2,330[2,095] |
| 最大積載量 | kg | 400[250] | | | 400[0] | | | 400[250] | 400[0] | |
| 最小回転半径 | m | 6.1 | 5.8 | | 6.1 | 5.3 | 6.1 | 5.3 | | |
| 燃料消費率 | 60km/h定地走行 (運輸省届出値) | 14.9 ^{※1} 13.9 | 15.1 ^{※1} 14.1 | 14.5 ^{※1} 13.5 | 14.8 | | 15.1 | 14.8 | | 15.1 |

※1 上段はM/T車の数値、下段はA/T車の数値。※2 車両重量、車両総重量はウインチを装着した場合1HZ系は60kg、PZJ系は80kg、フルフロートリアアクスル&電動デフロックを装着した場合1HZ系は10kg、PZJ系は20kg、ムーンルーフを装着した場合20kg、グリルガードを装着した場合10kg、サスペンションシートを装着した場合20kg、フルフロートリアアクスル&L.S.D.をPZJ系に装着した場合10kgそれぞれ増加します。またSTDのシングルマニュアルエアコン非装着車は20kg低減します。●〔 〕内は5人乗りの場合の数値。●燃料消費率は定められた試験条件のもとでの値です。実際の走行時には、この条件(気象・道路・車両・運転・整備などの状況)が異なりますので、それに応じて燃料消費率が変わります。

オプション組合せ表 ※3 表中の組合せのオプションのいずれかを含むオプション選択をした場合、型式U-PZJ77V-MNUとなります。

| 組合せ | オプション | L.S.D. | デフロック | ムーンルーフ | サスペンションシート |
|-----|-------|--------|-------|--------|------------|
| ① | | ○ | | | |
| ② | | ○ | | | ○ |
| ③ | | | ○ | | |
| ④ | | | ○ | ○ | |
| ⑤ | | | | ○ | ○ |

| 寸法・定員 | | 70バン | | | | | | | | |
|---------|----|--------------|--------------------|---------------------|--------------|-------|--------------------|--------------|--------------------|--------|
| | | ZX | | | LX | | | STD | | |
| | | 4ドア | 2ドア(樹脂製大型フェニター装着車) | 2ドア(樹脂製大型フェニター非装着車) | ウインチ装着車 | 4ドア | 2ドア | 4ドア | 2ドア | 2ドア(幌) |
| 諸元 | | 4ドア | 2ドア(樹脂製大型フェニター装着車) | 2ドア(樹脂製大型フェニター非装着車) | ウインチ装着車 | 4ドア | 2ドア | 4ドア | 2ドア | 2ドア(幌) |
| 全長 | mm | 4,805 | 4,455 | | 4,805 | 4,685 | 4,045 [*] | 4,685 | 4,045 [*] | |
| 全幅 | mm | 1,790 | | | 1,690 | | | 1,690 | | |
| 全高 | mm | 1,935 | 1,950 | 1,930 | 1,900 | 1,885 | 1,900 | 1,885 | 1,895 | |
| ホイールベース | mm | 2,730 | 2,600 | | 2,730 | 2,310 | 2,730 | 2,310 | | |
| トレッド | 前 | 1,455 | | 1,415 | 1,415 | | | | | |
| | 後 | 1,440 | | 1,400 | 1,410 | | | | | |
| 最低地上高 | mm | 215 | | 200 | 200 | | | | | |
| 荷室 | 長 | 1,640[940] | | 1,210[750] | 1,640[940] | | 935 | 1,640[940] | | 935 |
| | 幅 | 1,510[1,525] | | 1,470 | 1,510[1,525] | | 1,510 | 1,510[1,525] | | 1,510 |
| | 高 | 1,125 | | 1,160 | 1,110 | | | | 1,130 | |
| 乗車定員 | 名 | 2[5] | | | | | | | | |

※ウインチ装着の場合、全長は120mm長くなります。●〔 〕は5人乗りの場合の数値

| エンジン・ステアリング | | エンジン | |
|---------------------|-------------|--------------|--------------|
| サスペンション・ブレーキ駆動方式 | | 1HZディーゼル | 1PZディーゼル |
| 種 | 類 | 水冷直列6気筒OHC | 水冷直列5気筒OHC |
| 使用燃料 | | 軽油 | 軽油 |
| 総排気量 | cc | 4,163 | 3,469 |
| 内径×行程 | mm | 94.0×100.0 | 94.0×100.0 |
| 圧縮比 | | 22.7 | 22.7 |
| 最高出力トルク | ps/r.p.m. | ネット135/4,000 | ネット115/4,000 |
| 最大トルク | kg-m/r.p.m. | 28.5/2,200 | 23.5/2,600 |
| 燃料供給装置 | | ポッシュ式分配型 | ポッシュ式分配型 |
| 燃料タンク容量 | ℓ | 90 | 90 |
| バッテリー容量 | * V-AH | 12-60×2 | 12-60×2 |
| オルタネーター容量 | V-A | 24-30 | 24-30 |
| スターター容量 | V-KW | 24-4.5 | 24-4.5 |
| ステアリング | | ボール・ナット式 | |
| サスペンション | 前 | 半だ円リーフスプリング | |
| | 後 | 半だ円リーフスプリング | |
| ブレーキ (油圧真空倍力装置付) | 前 | ベンチレーテッドディスク | |
| | 後 | ベンチレーテッドディスク | リーディングトレーリング |
| 駆動方式 | | 四輪駆動 | |

※5時間率の表示にもとづく。

| 変速比・減速比 | 5速マニュアル | | 電子制御式 4速オートマチック(ECT) |
|---------|---------------|---------------|-------------------------|
| | 4200 ディーゼル | 3500 ディーゼル | 4200 ディーゼル |
| 第1速 | 4.843 | 4.313 | 2.950 |
| 第2速 | 2.618 | 2.330 | 1.530 |
| 第3速 | 1.516 | 1.436 | 1.000 |
| 第4速 | 1.000 | | 0.717 |
| 第5速 | 0.845 | 0.838 | — |
| 後退 | 4.843 | 4.220 | 2.678 |
| 減速比 | 4.111 | | |
| 副変速比 | 高 | 1.000 | |
| | 低 | 1.963 | 2.295 |

●エンジン出力表示には、ネット値とグロス値があります。「グロス」とはエンジン単体で測定したものであり、「ネット」とはエンジン車両に搭載した状態とほぼ同条件で測定したものです。同じエンジンで測定した場合、「ネット」は「グロス」よりも、ディーゼルトラックで約5%程度低い値(自工会調べ)となっています。●「ランドクルーザー」"LASRE"はトヨタ自動車の登録商標です。
■製造事業者:トヨタ自動車株式会社

標準設定 オプション

| 内外配色一覧表 | | | | ZX | | LX | | STD | | |
|------------------------|--------|------------|----------------|----------|-----|--------|-----|-------|-----|--------|
| カラー | | | | 4ドア | 2ドア | 4ドア | 2ドア | 4ドア | 2ドア | 2ドア(幌) |
| ボデーカラー | カラーコード | 内装色 | シート表皮 カーコード | 専用ファブリック | | ファブリック | | 塩ビレザー | | |
| ホワイト | 045 | ブルーイッシュグレー | 10 | | | | | | | |
| ブルーイッシュシルバー メタリック | 181 | ブルーイッシュグレー | 10 | | | | | | | |
| ダークブルーイッシュグレー メタリック | 183 | ブルーイッシュグレー | 10 | | | | | | | |
| レッドマイカ | 3H4 | セーブル | 40 | | | | | | | |
| ライトベージュ メタリック | 4K1 | セーブル | 40 | | | | | | | |
| ダークグリーンマイカ | 6M1 | ブルーイッシュグレー | 10 | | | | | | | |
| フィールドランナー トーンニング | 26P | ブルーイッシュグレー | 10 | | | | | | | |

70 VAN 4DOOR ZX (メカニカルウインチ装着車)

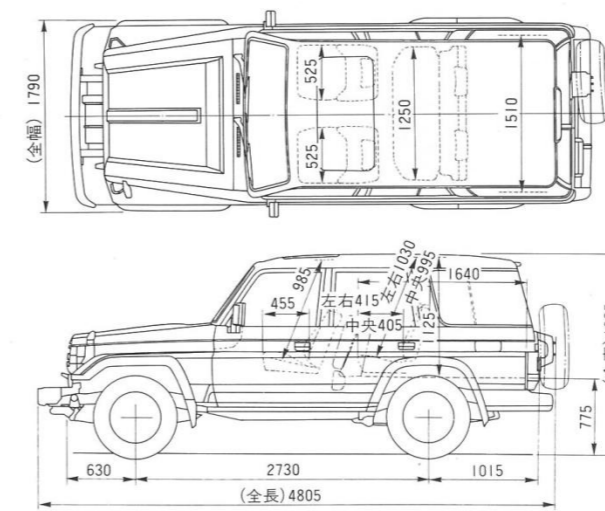

70 VAN 2DOOR ZX (電動ウインチ装着車)

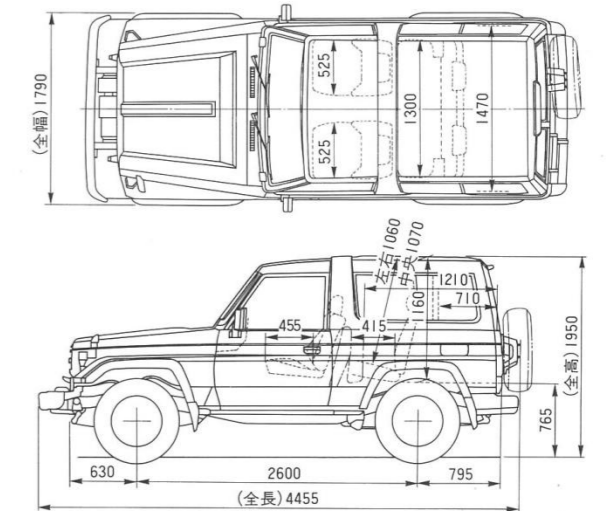

販売店装着オプション 詳しい設定については販売店におたずねください。



ドアハンドルプロテクター



フットランプ



リヤコンビガード



ファーストエイドキット



スペアタイヤカバー(ハードタイプ)&ステッカー



ストライプテープ(デザインタイプII)

●全車に販売店装着オプションとして、速度警告装置を設定しております。