

クルマが未来になっていく。
TOYOTA

LAND CRUISER

100

WAGON & VAN
VX Limited G SELECTION / VX Limited / VX



Made in "Earth"

生身の人間では乗り越えられない過酷な大地を走るために、ランドクルーザーは生まれた。
渴ききった砂漠、険しい山脈。世界中で大自然の厳しさにさらされてきた経験を持つ。
その記憶はいま、このクルマにさらなるパワーと洗練された乗り心地を与えた。
メイド・イン・アース。ニューランドクルーザー誕生。





WAGON VX-Limited **G-SELECTION**

Photo:ワゴンVXリミテッド“Gセレクトション”。ホワイトパールマイカのボディカラー<057>はメーカーオプション。内装色はオーク。本革シート、パワーシート(運転席・助手席)、シートヒーター(運転席・助手席)、電動チルト&テレスコピックステアリング、革巻リヤコンソールボックスはセットでメーカーオプション。GPSボイスナビゲーション付EMV(エレクトロマルチビジョン)、ランドクルーザー・スーパーライブサウンドシステム(EMV仕様)、マルチCDオートチェンジャー、TV/FMダイバシティガラスアンテナはセットでメーカーオプション。



VAN VX-Limited

Photo:バンVXリミテッド。ボディカラーはダークグリーンマイカ<6Q7>。内装色はシャドウグレー。
AHC&スカイフックTEMSはオプション。ロムメーター&セットはメーカーオプション。
ルーフレーン、バックドア付スベアタイヤキャリア(ロック付)はメーカーオプション。



WAGON VX

Photo:ワゴンVX。ボディカラーはダークブルーマイカ<BL4>。内装色はシャドーグレー。カセット一体AM/FMマルチ電子チューナー付ラジオ+4スピーカーはメーカーオプション。



VAN VX

Photo:バンVX。ボディカラーはグレーマイカメタリック<1C3>。内装色はシャドウグレー。
電動デフロック(リヤ)、バックドア付スベアタイヤキャリア(ロック付)はメーカーオプション。



Photo:ワゴンVXリミテッド“Gセレクション”。内装色はオーク<40>。本革シート、パワーシート(運転席・助手席)、シートヒーター(運転席・助手席)、電動チルト&テレスコピックステアリング、革巻リヤコンソールボックスはセットでメーカーオプション。
GPSボイスナビゲーション付EMV(エレクトロマルナビジョン)、ランドクルーザー・スーパーライブサウンドシステム(EMV仕様)、マルチCDオートチェンジャー、TV/FMダイバシティガラスアンテナはセットでメーカーオプション。
■写真のオプティロンメーター等は機能説明のために各ランプを点灯させたものです。実際の走行状態を示すものではありません。■写真は説明のためにボディの一部を切断したカットモデルです。



Photo:ワゴンVXリミテッド「Gセレクション」。ホワイトパールマイカのボディカラー<057>はメーカーオプション。内装色はオーク<40>。本革シート、パワーシート(運転席・助手席)、シートヒーター(運転席・助手席)、電動チルト&テレスコピックステアリング、革巻リヤコンソールボックスはセットでメーカーオプション。GPSボイスナビゲーション付EMV(エレクトロマルチビジョン)、ランドクルーザー・スーパーライブサウンドシステム(EMV仕様)、マルチCDオートチェンジャー、TV/FMダイバシティガラスアンテナはセットでメーカーオプション。
 ■写真は説明のためにボディの一部を切断したカットモデルです。



フロントシートフルフラット※&セカンドシートフルリクライニング状態
 ※バンは運転席のみ。



セカンドシート6:4分割状態(サードシートウォークイン)



サードシートスペースアップ状態



ディタッチャブルサードシート取り外し状態



パワーシート(運転席・助手席)

シートスライド、リクライニング、ランバーサポート(運転席)、シート前端上下調整、シートリフターが電動で行なえるパワーシートを設定。

手動によるヘッドレストの上下調整、前後調整を加えた7つのアジャスタブル機構により、最適なポジションが簡単に選べます。

- ①シートスライド ②リクライニング ③ランバーサポート(運転席) ④シート前端上下調整
- ⑤シートリフター ⑥ヘッドレスト上下調整 ⑦ヘッドレスト前後調整

その性能はクラス世界トップレベル*の領域へ。
新開発4.7ℓ V8 ガソリンエンジン

圧倒的な低速トルク、高級車ならではの優れた静粛性、そしてクラストップレベルの低燃費。最上級4WDにふさわしいエンジンの在るべき姿を求めて開発された、4.7ℓ V8 ガソリンエンジン。

吸気効率に優れた縦型インテークポートとベントルー型燃焼室の採用により理想的な燃焼を実現。さらに燃焼室のスキッシュエリアを斜めスキッシュとすることで、素早い燃焼と吸入空気量の増加を可能にし、アイドリング時や低速走行時にも安定した燃焼を確保。低速から高速まで滑らかで力強い走り、優れた低燃費を実現しています。さらに、バルブ関係やクランクシャフトなどの軽量化を徹底したことで、低騒音化と、フリクション低減による燃費の向上にも貢献。

■2UZ-FE性能曲線図

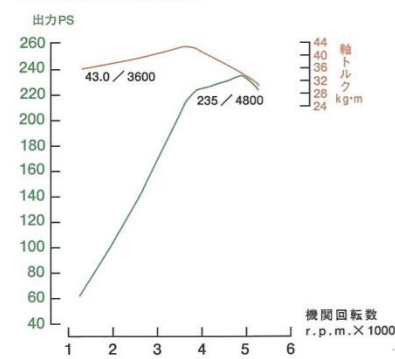

Displacement : 4.663ℓ
Maximum Power : NET235PS/4,800r.p.m.
Maximum Torque : NET43.0kg-m/3,600r.p.m.



また、大容量のメインマフラー内部に可変機構を採用。低回転域での消音性能を向上させつつ、高回転域では排気抵抗を低減することでエンジン全体での吸・排気効率をアップし、出力、トルクを向上させています。

このように、エンジンにハイレベルなクオリティを求めると同時に、走りのクオリティに大きな影響を与える静粛性をも徹底追求。さまざまな配慮で振動や騒音の室内への侵入を防止し、快適な走りを実現しました。

*4WD・SUV (スポーツ・ユーティリティ・ピックアップ) タイプ同排気量クラス。

クリーン&ハイパワーで時代の最先端へ。
新開発 4.2ℓ インタークーラー付直噴EFIディーゼルトターボエンジン



わずか1800回転で44.0kg-mの最大トルクを発揮するとともに、平成9年排出ガス規制に適合した、高出力&クリーンな4.2ℓ インタークーラー付直噴EFIディーゼルトターボエンジン。定評ある1HD-FT 24バルブディーゼルトターボエンジンをさらに熟成し、吸・排気効率に優れた4バルブ方式や、理想的な燃焼を実現するインジェクションノズルのシリンダー中央直立配置、燃費に優れた直噴方式などの基本構造を踏襲しながら、新開発 超高压V4型噴射ポンプ搭載の、電子制御式燃料噴射システム(EFI)を新採用。燃料噴射量や燃料噴射時期などをコンピューターが最適制御。ターボチャージャーの効率化及び過渡応答性の向上やインタークーラーの装着などあいまって、出力や燃費を一段と向上。高地や高温などあらゆる使用状況下においても黒煙濃度を画期的に低減し、環境にやさしいクリーンなディーゼルエンジンを実現しています。また、高出力化に対応するために、ピストンに高温疲労強度に優れた高圧鋳造アルミ合金を採用。さらにクーリングチャンネル断面積を拡大し冷却効率を向上させるなど、耐久性・信頼性も一段と向上させています。

■1HD-FTE性能曲線図

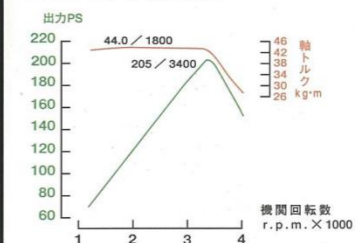

Displacement: 4.163ℓ
Maximum Power: NET205PS/3,400r.p.m.
Maximum Torque: NET44.0kg-m/1,800r.p.m.

電子制御式4速オートマチック (ECT-i)

エンジンの高出力化に対応し、強度と伝達効率を向上させたオートマチックトランスミッションを搭載。変速タイミングからロックアップまでをコンピューターがきめ細かく制御し、エンジンパワーを効果的に引き出すとともに、A/Tライン圧制御用によりニアソレノイドを採用。変速ショックを低減し、スムーズな走りや滑らかな変速フィーリングを実現しています。また、走行条件やドライバーの好みに応じてノーマル、パワーの2パターンを選択が可能。さらに、雪道などでの発進に便利な2ndスタートモードも採用しました。

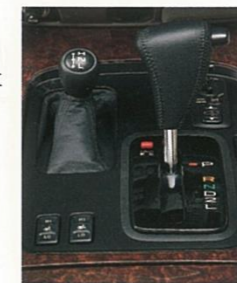

最上級4WDに相応しい優れた静粛性

吸排気系の見直しやエンジンブロックの剛性アップによるエンジンノイズの低減を始め、徹底的な吸音、遮音、防振対策を施すと同時に、大型レインゲーターの採用やフラッシュサーフェイス化などにより、走行中の風切り音も大幅に低減。静粛性に優れた快適な室内空間を実現しています。

フレーム&ボディ

コンピューター解析や実験車両によるさまざまな検証を行ない、GOA基準をクリアする優れた衝撃吸収特性を確保するとともに、フレームやサスペンションメンバーなどの主要箇所、軽量化に配慮しながら確かな剛性を獲得。悪路などの過酷な走行時でもタフな耐久性と信頼性を発揮。同時に、クルマを操る楽しさを実感させるシャープな操縦性と優れた安定性をも実現しています。

壮大な走りを支える信頼の駆動システム。

センターデフ付フルタイム4WD

世界のあらゆる道を知っているランドクルーザー。その絶大な評価を支えているのが、オンロードでもオフロードでも、優れた走破性と走行安定性が得られるセンターデフ付フルタイム4WDシステムです。Hレンジではセンターデフロックスイッチにより、“ロック”と“フリー”が選択でき、“フリー”の状態ではセンターデフが作動してコーナリング時の前後輪の回転差を吸収(差動)するため、タイトコーナーブレーキング現象(前後輪の回転差によってブレーキがかかったような状態になる現象)を発生させず、さまざまな走行条件下で高いトラクション性能を発揮し、常時4WD走行を実現します。

フルタイム4WDシフトパターン

<ハイレンジ>
通常時に使用するハイレンジ。一般道や高速道路などではセンターデフロックスイッチを“フリー”にすることで、前後輪に均等に駆動力を配分し、安定した4WD走行を実現。また、雪道やぬかるんだ道などでは“ロック”状態にすることで、最適なトラクションを発揮します。

<ローレンジ>
悪路や滑りやすい泥ねい地など、特に強い駆動力を必要とする場合に使用する直結ローレンジ。センターデフロックスイッチの状態にかかわらず、デフはつねに“ロック”されます。



センターデフロックスイッチ

電動デフロック (リヤ)

駆動力が伝わりにくい砂地などで、万一、片輪が滑った場合でも後輪の左右輪を直結し、駆動力を路面へ伝達することができ、緊急時の脱出を容易にします。



リヤデフロックスイッチ

L.S.D.<リミテッド・スリップ・デフ>(リヤ)

片輪がぬかるみなどにはまった場合、もう一方の車輪に伝わるトルクが小さくなるデフの差動を自動的に制限し、脱出性や走破性を高めます。

MECHANISM

AHC (アクティブ・ハイト・コントロール・サスペンション) & スカイフックTEMS

乗降性と悪路走破性。相い反する要素を両立させたAHC (アクティブ・ハイト・コントロール・サスペンション)

いかに苛酷な走行条件下にあってもランドクルーザーがランドクルーザーであるためには、本格4WDの基本性能ともいえる大きな対地障害角やロードクリアランスが必要とされます。また一方で、最上級4WDであるかぎり、お乗りになるすべての方に快適な乗降性を提供しなければなりません。ランドクルーザーは高い車高が必要な時には高く、低い車高が必要な時には低くするAHC機構を新開発し、この相い反する要素を両立させました。通常走行時のノーマルモードの他、悪路などでの走行時に大きなロードクリアランスを確保するハイモード、

乗降時などに便利なローモードの3つのポジションを設定。さらに、L4レンジの場合、ハイモードで走行中に悪路などで一輪が空転すると、自動的に車高がより高くなるエクストラハイモードも採用。さまざまな条件下で、つねに最適な車高を可能にしています。さらにAHC機構には、乗員数や荷物の積載条件にかかわらず、つねに一定の車高を維持するオートレベル機能や、車速に応じて自動的に車高調整を行ない、走行時の安定性や快適な乗り心地を確保する車速感応機能も採用しています。



ローモード (乗車時) 乗降時などの停車時、スイッチ操作でノーマルモードより、フロントで約50mm、リアで約40mm車高を低くします。なお、発進後は自動的にノーマルモードに戻ります。

ノーマルモード (乗車時) 通常走行時の車高。車高が他のモードにあっても、一定車速になると自動的にノーマルモードに戻ります。

ハイモード (乗車時) 悪路などで高い車高が必要な時、スイッチ操作でノーマルモードより、フロントで約40mm、リアで約50mm車高を高くします。なお、ハイレンジでは発進後は一定車速になると自動的にノーマルモードに戻ります。
●AHC機構は、ハイモードで下記の積載量を超えた場合、車高の上昇はできません。
<大人4名(1名あたり55kg) 十約200kg>

スカイフックTEMS

トヨタがアクティブコントロールサスペンションで培ってきたスカイフック理論*に基づく電子制御サスペンション。路面の凹凸に対して減衰力をリアルタイムにコントロールし、優れた乗り心地と高い走行安定性を実現します。同時に、ステアリング操作、車速など、ドライバーの操作状況に応じた最適な減衰力制御も行ないます。

*スカイフック理論とは、文字通りクルマが宙吊りにされた状態で走行すると仮定したうえで、ショックアブソーバーに必要な諸性能を導き出す理論です。

スカイフックTEMSの制御イメージイラスト

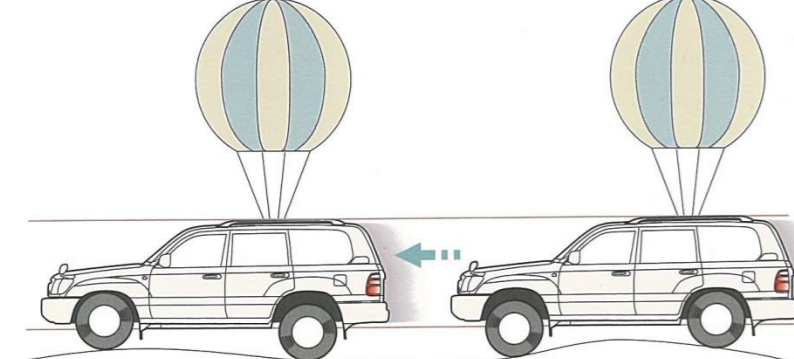

スカイフックTEMSシャシー 写真はワゴン。



車高切り替えスイッチ
ハイトコントロールインジケータランプ

フロント独立懸架サスペンション&リヤサスペンション

最上級4WDであるがゆえに、ランドクルーザーには卓越した悪路走破性ととも、オンロードでの快適な乗り心地も求めました。フロントサスペンションにはロアトーションバータイプで、ロングストローク設計のダブルウィッシュボーン式独立懸架を採用。トーションバーをフレーム下面より上に配置することで十分なクリアランスを確保し、独立懸架ならではの優れた操縦安定性と快適な乗り心地を損なうことなく、高い悪路走破性を実現しました。また、リヤサスペンションにはトレーリングリンク車軸式コイルを採用。十分な断面を確保した2本のサスペンションメンバにより優れた剛性を発揮し、高い路面追従性を獲得。さらにサスペンションストロークの拡大により、悪路走破性もトップレベルの性能を確保しました。

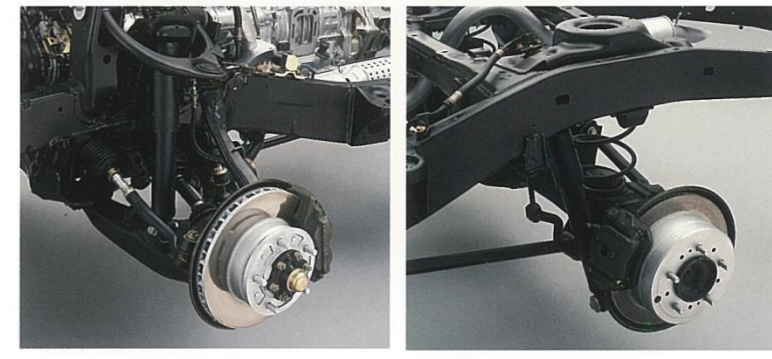

ハイドロブレーキブースター

悠然たるボディサイズに高性能エンジンを搭載したランドクルーザーには、ブレーキシステムにも相応のクオリティが必要になります。ランドクルーザーは全車に4輪ベンチレーテッドディスクブレーキを採用するとともに、より高い制動性能を求めて新開発のハイドロブレーキブースターを採用。高圧に蓄積された油圧を用いてペダル踏力の低減とABSの制御を行ない、優れた制動性能と快適な操作フィーリングを実現しました。

リサイクル

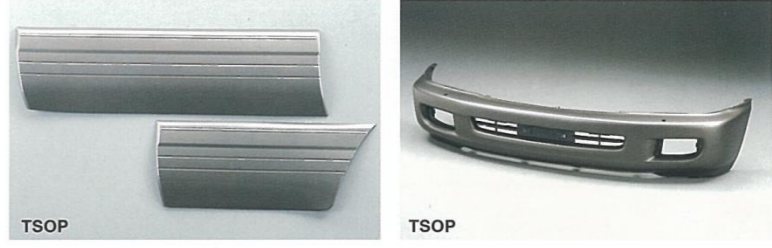

ランドクルーザーは、環境との調和や省資源への積極的な対応を進め、室内の樹脂部品を始め、フロント&リヤバンパーやクラディングパネルなどにトヨタが開発したリサイクル性に優れたTSOP(トヨタスーパー・オレフィン・ポリマー)を採用。さらに、ラジエーターやヒーター、バッテリーケーブルなどに、鉛を含有しない素材を用いるなど、クルマの大きなテーマのひとつである資源の有効活用と、自然環境の保全に取り組んでいます。

タイヤ&ホイール



275/70R16&8JJアルミホイール



275/70R16&8JJスチールホイール

何よりも、あなたとあなたの家族のために

トヨタはみなさまが安心してランドクルーザーにお乗りいただけるよう、安全に対する徹底した追求と開発を行なっています。事故を未然に防ぐためのアクティブセーフティ(予防安全)、万一の事故の際、そのダメージを最小限に抑えるパッシブセーフティ(衝突安全)。このふたつの側面から様々な装備、技術を採用しています。しかし、クルマを安全にお乗りいただくためには、みなさまの安全への心配りが最も大切だということもご理解いただきたいと思ひます。

アクティブセーフティ —— 予防安全の視点から

安全運転は、クルマ・ドライバー・交通環境、それぞれの役割がお互いを補うようにうまく噛み合せて初めて実現します。特に事故の発生を未然に防ぐという予防安全の視点に立った場合、ドライバーの役割は重要です。その場合、クルマはドライバーの安全運転への意志をいかにサポートし、応えるかという安全性能が必要となります。<安全走行>を支える基本性能、<事故予防>のための車内の運転環境、そして<事故回避>に必要な緊急回避運動性能。これらがランドクルーザーのアクティブセーフティを構成します。

ABS (アンチロック・ブレーキ・システム)

制動時に4輪のブレーキ油圧をコンピューターが制御することで、車輪のロックを防止。このため、滑りやすい路面や危険回避の急制動でも、車両安定性と操舵性を確保し、ドライバーを支援します。

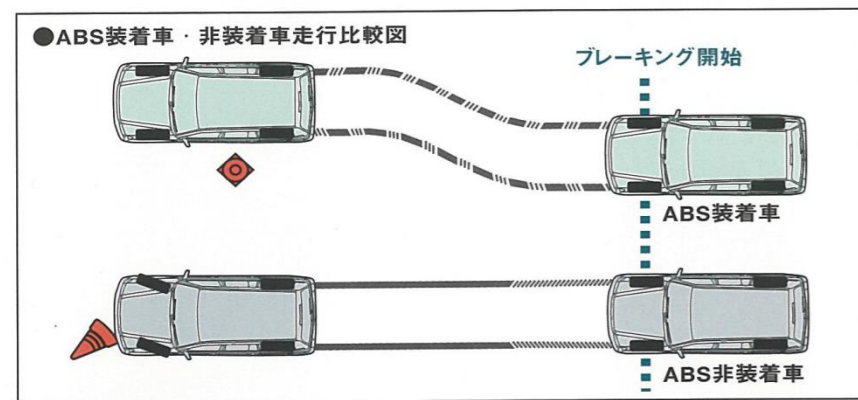

リバース連動下向きドアミラー (助手席側)



リモコンドアミラースイッチがRまたはLポジションにあるとき、シフトレバーをリバースポジションにシフトすると、それに連動して助手席側ミラーの鏡面が約4度、下方に向き、左後輪付近の視界を確保します。

(リモコンドアミラースイッチがNポジションにある場合には、シフトレバーをリバースポジションにシフトしても、助手席側ドアミラーは連動しません。)



ハロゲンヘッドランプ ヘッドランプクリーナー



オフセット前面衝突実験 (60km/h) ■写真は実験用の試作車です。

プリテンショナー&フォースリミッター付シートベルト

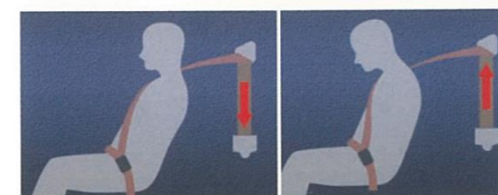

万一の前面衝突時に、シートベルトを瞬時に巻き取ることで、乗員の拘束効果をより高めるプリテンショナー機構。そして、一定以上の荷重がかかると、その荷重を維持し、胸部への衝撃を緩和するフォースリミッター機構を採用しました。なお、プリテンショナー機構は衝突時の衝撃が弱い場合は作動しません。



セカンドシート全席ELR付3点式シートベルト (チャイルドシート固定機構付<左右席>) 新たにセカンドシート中央席にもELR付3点式シートベルトを新採用しました。

フェュエルポンプイナークシャースイッチ

万一の衝突時に燃料供給を停止し、燃料漏れを最小限に抑える装置をガソリン車に採用 (エンジン停止時にも燃料供給を停止)。なお、衝突時の衝撃が弱い場合は作動しません。

デュアルSRSエアバッグ (SRS [乗員保護補助装置]: Supplemental Restraint System)

SRSエアバッグは、シートベルトを補助する装置です。必ずシートベルトをご着用ください。万一の事故の際、前方からの強い衝撃に対して作動し、シートベルトの働きと合わせて、運転席・助手席乗員の頭や胸の重大な傷害を軽減します。なお、SRSエアバッグは、衝突時の衝撃が弱い場合は作動しません。

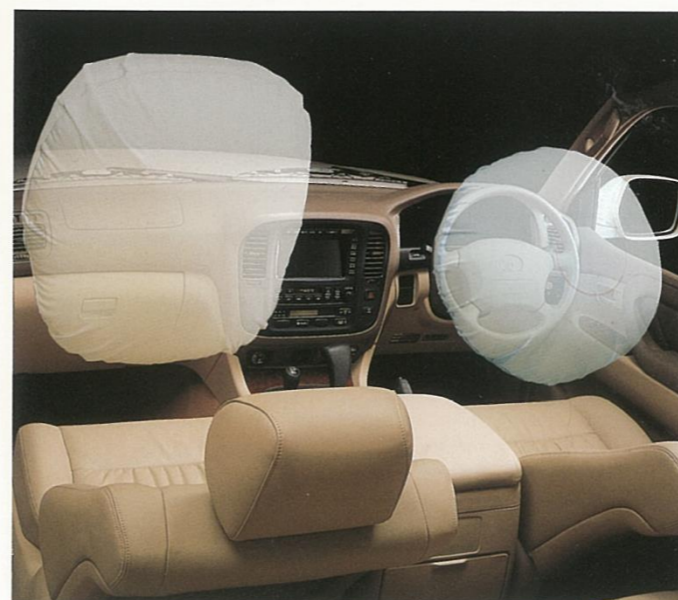

■写真は機能説明のために SRS エアバッグが作動した状態を再現したものです。*チャイルドシートなどを助手席に装着するときは、後向きにしないなど、ご注意ください。必ず取扱書をご覧ください。

パッシブセーフティ —— 衝突安全の視点から

万一事故が発生した場合、クルマが果たすべき大きな役割は<乗員保護><乗員救護>のふたつです。<乗員保護>については、安全な客室空間の確保と衝突の衝撃による客室との二次衝突から乗員を保護する、という考えから成り立っています。そして<乗員救護>では、乗員の車両からの速やかな脱出・救出に力点が置かれます。また、<歩行者や二輪車乗員の保護>への配慮も必要となります。ランドクルーザーのパッシブセーフティは、これら様々な側面から安全性の高さを追求したものです。

衝突安全ボディ“GOA”^{*1}

万一の衝突時には、乗員をしっかり守ることができるボディ。その実現のために、ランドクルーザーは衝撃吸収ボディ&高強度キャビン“GOA”を採用しました。これはボディの前後部をクラッシュブルに(壊れやすく)し、衝突時の衝撃荷重をできる限り吸収すると同時に、高強度キャビンにより乗員の客室空間を確保するものです。日本の安全基準や、欧州の衝突安全基準はもとより、さらに厳しいトヨタ独自の目標をクリアしたクラス^{*2}世界トップレベルの乗員保護性能を確保しています。またドア内部にはサイドドアビームを内蔵することによって、側面衝突性能についても、優れた強度アップを実現しています。



サイドドアビーム (説明のため着色したものです)

*1 GOA=Global Outstanding Assessment:世界トップレベルの安全性評価という意味。
*2 4WD・SUV (スポーツ・ユーティリティ・ビークル)タイプ同排気量クラスでの比較。

ヘッドインパクトプロテクション

GOAによる一次衝突への対策に加え、万一の事故の際、乗員が客室と二次衝突することにも配慮。ピラーガーニッシュやルーフ内部に乗員の頭部などを保護するために、衝撃を緩和するエネルギー吸収材を内蔵。将来予測される米国の頭部衝撃緩和基準 (98年9月から米国にて順次適用開始) を確保した衝撃吸収性を備えています。

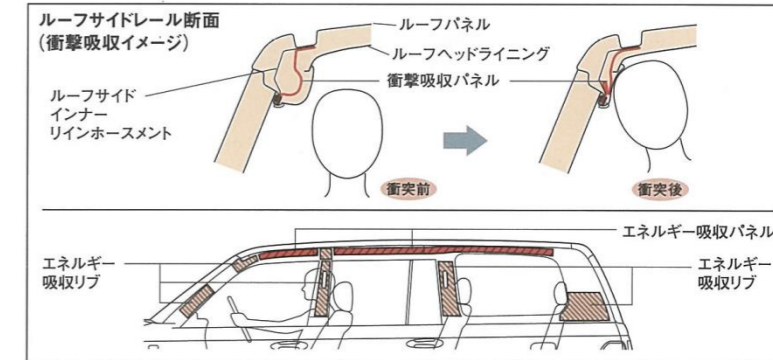

販売店装着オプション



ファーストエイドキット (左:高級タイプ/右:標準タイプ) 左:ベビーシート/中:ジュニアシート/右:チャイルドシート レスキューマン レスキューマンII

UTILITY & EQUIPMENT

最上級4WDにふさわしい機能的なラゲージ&収納スペース



通常での状態

■写真は説明のためにボディの一部を切断したカットモデルです。

セカンドシート4:6分割状態

セカンドシート折畳み状態

2列シートのランドクルーザー バンは、ラゲージスペースにもゆとりのサイズとクオリティの高さを求めました。その車格にふさわしい広くて大きなラゲージスペースに加え、機能的なセカンドシートは、荷物の量や大きさに応じて多彩なアレンジメントが可能。うえ、デッキフロアとバックドア内側にカーペットを配して、積荷への最大限の配慮を施しています。本物のアドベンチャースピリットを知っている、ランドクルーザーならではの極めてハイレベルなユーティリティをお楽しみください。



Photo:バンVXリミテッド、ボディカラーはダークグリーンマイカ<6Q7>、内装色はシャドウグレー。AHC&スカイフックTEMSはオプション、ルーフレール、バックドア付スベアタイヤキャリア(ロック付)はメーカーオプション。



オーバーヘッドコンソール(大型タイプ)



クォータートリムポケット



リアコンソールボックス



クールボックス



カップホルダー(写真はセカンドシート用)

行動力を拓げる豊富な装備品。



UVカットガラス(サイドアガラス)



プライバシーガラス(リアドアガラス、リヤクォーターガラス、バックドアガラス)



アクセサリソケット(DC12V)



ワイヤレスアロックリモートコントロール



フロントバンパープロテクター



バックドア付スベアタイヤキャリア



電動ウインド

上質の移動空間を提供する先進の空調システム

内外気2層システム

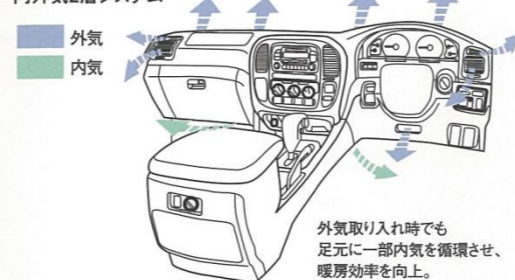

外気取り入れ時でも足元に一部内気を循環させ、暖房効率を向上。

天井埋め込み式リヤクーラーダクト(ワゴン)

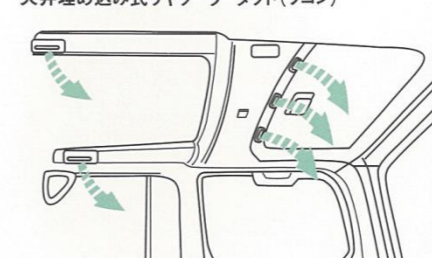

3連ダイヤル式ヒーターコントロールパネル



リヤヒータースイッチ

一年中快適なエアコンディショニング

ランドクルーザーは、最上級4WDであるがゆえに、移動空間としての快適さにも格段の配慮を施しています。フルエアミックス方式に加え、内外気2層ユニットを採用し、ウォームアップ時にも優れた暖房効果を発揮するフロントヒーター。エアミックス方式の新採用により、きめ細かな温度コントロールを可能にしたリヤヒーターを搭載。さらに、バンには世界初のビスカス方式パワーヒーターを設定し、より高い暖房能力を与えています。また、ワゴンには前席とリヤキャビンとが独立して

温度コントロール可能な前後独立オートエアコンを採用。天井埋め込み式のリヤクーラーダクトにより快適な冷房フィーリングを実現したリヤクーラーと相まって、クオリティの高い空調システムを構成しています。また、使いやすい3連ダイヤル式ヒーターコントロールパネルや、後席での操作が可能なリヤヒータースイッチ(バン)の採用により、操作性も一段と向上させています。もちろん、すべてのランドクルーザーのエアコン用冷媒には環境にも考慮したフロンHFC134aを使用しました。

快適なサウンドと高精度な情報をお届けするAVシステム



GPSボイスナビゲーション付EMV

エアコン操作表示

FM表示

FM文字多重放送表示(休止時)

ランドクルーザー・スーパーライブサウンドシステムスピーカー配置図

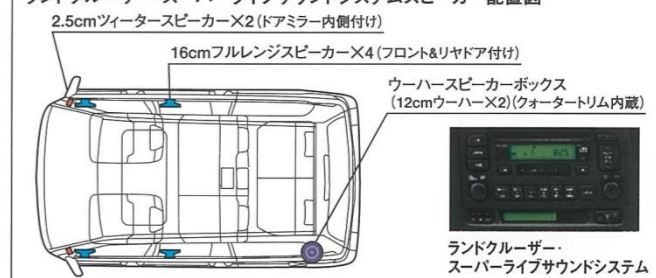

ウーハースピーカーボックス(12cmウーハー×2)(クォータートリム内蔵)

ランドクルーザー・スーパーライブサウンドシステム

GPSボイスナビゲーション付EMV(エレクトロマルチビジョン)※1※2

EMVは、視認性に優れた7インチワイド液晶ディスプレイに、GPSボイスナビゲーションの情報やTV画面、オーディオや空調の作動状況を表示するうえ、オーディオ、空調などの操作が画面上を指で触れるだけのタッチスイッチで行えます。なお、GPSボイスナビゲーションは、目的地までの推奨ルートをディスプレイ上に表示し、同時に音声で道案内する先進のナビゲーションシステムです。

ランドクルーザー・スーパーライブサウンドシステム

車内という閉鎖空間のなかで、美しく、そして臨場感あふれる音場を再現するためには、オーディオ個々の性能だけでなく、徹底した音響解析に基づくスピーカーレイアウトが不可欠です。7スピーカーを最適位置にレイアウトしたランドクルーザー・スーパーライブサウンドシステムを始め、迫力のサウンドがお楽しみいただける多彩なシステムを用意しています。

販売店装着オプション



NVMDチューナー※1※2※3※4

●MD、テレビ、ナビの一体機をはじめ、同デザインの cassette タイプもご用意しております。●別売品として地域詳細版CD-ROM、VICSシステム※5、音声操作システムなどの設定もあります。

※1.ボイスナビゲーションは安全のため走行中、一部操作できない機能があります。※2.テレビ放送、FM多重文字放送は安全のため走行中は表示されません。※3.音楽用CDとナビ用CD-ROMの同時使用はできません。ナビゲーション操作中に音楽用CDを聴くためには、別途販売店装着オプションのCDチェンジャーが必要になります。※4.現在AMステレオ放送は、可聴地域に限られています。詳しくは販売店におたずねください。※5.VICS(道路交通情報通信システム)はサービス地域に限られています。('98年1月現在のサービス地域は東京都、神奈川県、埼玉県、千葉県、大阪府、京都府、愛知県および東京都、名神等の高速道路です。)

WIDE SELECTION

WAGON

VX-LIMITED G-SELECTION



Photo:ワゴンVXリミテッド“Gセレクション”。
ホワイトパールマイカのボディカラー<057>は
メーカーオプション。内装色はオーク。本革シート、
パワーシート(運転席・助手席)、シートヒーター(運転席・助手席)、
電動チルト&テレスコピックステアリング、革巻リヤコンソールボックスは
セットでメーカーオプション。GPSボイスナビゲーション付EMV(エレクトロマルチビジョン)、
ランドクルーザー・スーパーライプサウンドシステム<EMV仕様>、マルチCDオートチェンジャー、
TV/FMダイバシティガラスアンテナはセットでメーカーオプション。



VX-LIMITED



Photo:ワゴンVXリミテッド。ボディカラーはレッドマイカ<3N2>。内装色はオーク。
AHC&スカイフックTEMSはオプション。ルーフレールはメーカーオプション。



VX



Photo:ワゴンVX。ボディカラーはダークブルーマイカ<8L4>。内装色はシャドーフレー。カセット一体AM/FMマルチ電子チューナー付ラジオ4スピーカーはメーカーオプション。



COLOR PATTERN



※本革シート選択時には内装色はオーク<40>となります。

VAN

VX-LIMITED G-SELECTION



Photo:バンVXリミテッド“Gセレクション”。
ボディカラーはウォームシルバーメタリック<1B1>。内装色はオーク。本革シート、パワーシート(運転席・助手席)、シートヒーター(運転席・助手席)、電動チルト&テレスコピックステアリング、
革巻リヤコンソールボックスはセットでメーカーオプション。GPSボイスナビゲーション付EMV(エレクトロマルチビジョン)、ランドクルーザー・スーパーライプサウンドシステム<EMV仕様>、
マルチCDオートチェンジャー、TV/FMダイバシティガラスアンテナはセットでメーカーオプション。



VX-LIMITED



Photo:バンVXリミテッド。ボディカラーはダークグリーンマイカ<6Q7>。内装色はシャドーフレー。
AHC&スカイフックTEMSはオプション。ルーフレール、バックドア付スベアタイヤキャリア(ロック付)はメーカーオプション。



VX



Photo:バンVX。ボディカラーはグレーマイカメタリック<1C3>。
内装色はシャドーフレー。電動デフロック(リヤ)、
バックドア付スベアタイヤキャリア(ロック付)はメーカーオプション。



内外配色一覧表

ボディカラー	バンパー・プロテクションモール・クラディングパネル	インテリアカラー	トリムコード	標準設定色		メーカーオプション設定色	
				グレード		VXリミテッド	
				シート材質	本革	Gセレクション	VX
カラーネーム	カラーNo.	カラーネーム	カラーコード	LH	FG	FG	FC
ホワイトパールマイカ	057	ホワイトパールマイカ	057	オーク	40		
ホワイト	056	ライトグレイッシュページュメタリック	UCA46	オーク	41		
ウォームシルバーメタリック	1B1	ライトグレイッシュページュメタリック	UCA46	オーク	40		
グレーマイカメタリック	1C3	ミディアムグレイメタリック	UCA76	シャドーフレー	10		
				オーク	40		

ボディカラー	バンパー・プロテクションモール・クラディングパネル	インテリアカラー	トリムコード	グレード		VXリミテッド		VX
				シート材質		Gセレクション		
				本革	モケット	本革	モケット	
カラーネーム	カラーNo.	カラーネーム	カラーコード	LH	FG	FG	FC	
レッドマイカ	3N2	ダークトープマイカ	UCA78	オーク	40			
ダークグリーンマイカ	6Q7	ミディアムグレイメタリック	UCA76	シャドーフレー	10			
ダークブルーマイカ	8L4	ミディアムグレイメタリック	UCA76	シャドーフレー	10			
				オーク	40			

トヨタ ランドクルーザー 主要装備一覧表

		ワゴン			バン		
		Gセレクション	VXリミテッド	VX	Gセレクション	VXリミテッド	VX
タイヤ & ホイール	275/70R16 & 8JJアルミホイール 275/70R16 & 8JJスチールホイール						
メカニズム	フルタイム4WD		※1 ※2		※1 ※2		
	AHC(アクティブ・ハイト・コントロール・サスペンション)&スカイフックTEMS						
	L.S.D.<リミテッド・スリップ・デフ>(リヤ) ※3	※4	※4		※4	※4	
	電動デフロック(リヤ) ※3						
	電動ウインチ		※1		※1		
安全	ABS デュアルSRSエアバッグ ELR付3点式シートベルト プリテンショナー&フォースリッター付シートベルト(運転席・助手席) アジャスタブルショルダーベルトアンカー(運転席・助手席) チャイルドシート固定機構(セカンドシート左右席) 電動格納式カラードアミラー リバース連動下向きドアミラー(助手席側) ヒーターミラー ※5 リヤアンダーミラー マルチリフレクターヘッドランプ&フォグランプ ヘッドランプクリーナー						
外装	ウインドシールドガラス UVカットガラス(サイドアガラス) プライバシーガラス ※6 チルト&スライド電動式ムーンルーフ(狭み込み防止機構付) クラディングパネル ルーフレール フロントバンパープロテクター バックドア付スベアタイヤキャリア(ロック付) バックドア付スベアタイヤキャリアレス仕様 ※7 オプティロンメーター(メーター照度コントロール付) GPSボイスナビゲーション付EMV(エレクトロマルチビジョン) ※8 4本スポークステアリングホイール&シフトノブ 電動チルト&テレスコピックステアリング ※9 クルーズコントロール ワイヤレスドアロックリモートコントロール フロントドアリフトアップタッチ式パワーウィンドウ(狭み込み防止機構付)	ブロンズ ブロンズ ブロンズ	ブロンズ ブロンズ ブロンズ	グリーン グリーン グリーン	ブロンズ ブロンズ ブロンズ	ブロンズ ブロンズ ブロンズ	グリーン グリーン グリーン
計器盤 & 操作性	パワーステアリング(メーター照度コントロール付) GPSボイスナビゲーション付EMV(エレクトロマルチビジョン) ※8 4本スポークステアリングホイール&シフトノブ 電動チルト&テレスコピックステアリング ※9 クルーズコントロール ワイヤレスドアロックリモートコントロール フロントドアリフトアップタッチ式パワーウィンドウ(狭み込み防止機構付)		※2		※2		
シート	シート材質 モケット パワーシート(運転席・助手席) ※9 シートヒーター(運転席・助手席) ※5 ※9 フロントシートスライド機構 シートリクライニング機構 フロントシートヘッドレスト上下・前後調節 電動式ランバーサポート(運転席) ディタッチャブルサードシート	本革 モケット	※9				
内装	木目調フロントコンソール オーバーヘッドコンソール リヤコンソールボックス ケールボックス オーディオ ※11 ランドクルーザー・スーパーライブサウンドシステム ランドクルーザー・ライブサウンドシステム CD・カセット一体AM/FMマルチ電子チューナー付ラジオ+6スピーカー カセット一体AM/FMマルチ電子チューナー付ラジオ+4スピーカー オーディオレス仕様(6スピーカー) マルチCDオートチェンジャー(リヤコンソールボックス内蔵式) ※8 アンテナ FMダイバシティガラスアンテナ ※12 TV/FMダイバシティガラスアンテナ ※8 空調 オートエアコン リヤヒーター ビスカス方式パワーヒーター ※5 3連ダイヤル式ヒーターコントロールパネル ※13	小型 大型 ※10 大型 小型 大型 ※10 大型	小型 大型 ※10 大型 小型 大型 ※10 大型	小型 大型 ※10 大型 小型 大型 ※10 大型	小型 大型 ※10 大型 小型 大型 ※10 大型	小型 大型 ※10 大型 小型 大型 ※10 大型	小型 大型 ※10 大型 小型 大型 ※10 大型
その他	寒冷地仕様 ※14 フェルヒーター ※5						

全車標準装備表

- スペアタイヤ(車両搭載タイヤ)
- 4輪ベンチレーテッドディスクブレーキ
- コンライト
- ハイマウントストップランプ
- ウォッシャー-運動時間調整式フロント間欠ワイパー
- 間欠リヤワイパー
- リヤウインドウデフォッガー
- 補助確認装置(2面鏡式)
- サイドステップ
- タコメーター
- 電圧計
- 油圧計
- 水温計
- 燃料計
- エンジン回転数感応型パワーステアリング
- チルトステアリング
- 運転席・助手席シートベルト非着用警告灯点滅式)
- キー抜き忘れウォーニング
- 照明付パニティミラー(運転席・助手席)
- 全席ヘッドレスト(サードシート中央席はなし)
- ドアポケット
- ウォータートリムポケット
- カップホルダー:フロントシート用4個、セカンドシート用3個、サードシート用(ワゴンのみ)3個
- アシストグリップ
- シガレットライター(照明付)
- イルミネーテッドエントリー(イグニッションキーホールランプ)
- マップランプ(フロント・リヤ)
- ルームランプ(フロント・リヤ)
- ドアカーテシランプ(フロント・リヤ)
- アッシュトレイ:フロントシート用1個、セカンドシート用2個、サードシート用(ワゴンのみ)1個
- アクセサリソケット:DC12V(フロント1個・リヤ1個)
- 工具 ※15

- <メーカーオプション>は、ご注文時に申し受けます。メーカーの工場では装着するため、ご注文後はお受けできませんのでご了承下さい。
- ※1 AHC&スカイフックTEMSと電動ウインチは同時装着できません。
- ※2 AHC&スカイフックTEMSはオプティロンメーターとセットでメーカーオプション。
- ※3 L.S.D.と電動デフロックは同時装着できません。
- ※4 電動デフロック装着時には装着されません。
- ※5 寒冷地仕様とセットでメーカーオプション。
- ※6 プライバシーガラスはリヤドアガラス、リヤクォーターガラス、バックドアガラスに装着。
- ※7 バックドア付スベアタイヤキャリアは装着できません。
- ※8 GPSボイスナビゲーション付EMV(エレクトロマルチビジョン)、ランドクルーザー・スーパーライブサウンドシステム<EMV仕様>、マルチCDオートチェンジャー、TV/FMダイバシティガラスアンテナはセットでメーカーオプション。
- ※9 本革シート、パワーシート、シートヒーター、電動チルト&テレスコピックステアリング、革巻リヤコンソールボックスはセットでメーカーオプション。
- ※10 チルト&スライド電動式ムーンルーフ装着時には小型になります。
- ※11 オーディオは種類が豊富ですので、詳しくは販売店におたずねください。
- ※12 オーディオレス仕様を選択した場合には装着されません。
- ※13 GPSボイスナビゲーション付EMV(エレクトロマルチビジョン)装着時には、デジタル式ヒーターコントロールパネルとなります。
- ※14 寒冷地での使用を考慮して、バッテリー(ディーゼル車)の強化、シートヒーター、フェルヒーター(ディーゼル車)の装着等、主に信頼性・耐久性の向上を図っております。尚、北海道地区では寒冷地仕様が標準装備となります。
- ※15 工具の内容はジャッキ、ジャッキハンドル、プライヤー、スパナ、ハブナットレンチ、ドライバー、プラグレンチ(ワゴンのみ)、バッグとなります。

トヨタ ランドクルーザー 主要諸元表

		ワゴン			バン		
		Gセレクション	VXリミテッド	VX	Gセレクション	VXリミテッド	VX
■車両型式・重量・性能							
車両型式	電子制御式4速オートマチック(ECT-i)5速マニュアル	GF-UZJ100W-GNPGK-G	GF-UZJ100W-GNPGK	GF-UZJ100W-GNPEK	KG-HDJ101K-RNPGZ-G	KG-HDJ101K-RNPGZ	KG-HDJ101K-RNPEZ
車両重量 kg ※1	電子制御式4速オートマチック(ECT-i)5速マニュアル	2,450	2,370	2,400	2,570	2,490	2,520
車両総重量 kg ※1	電子制御式4速オートマチック(ECT-i)5速マニュアル	2,890	2,810	2,840	3,030 [3,045]	2,950 [2,965]	2,980 [2,995]
最大積載量 kg					350 [200]		
最小回転半径 m			5.9		5.9		
燃料消費率 km/l	60km/h定地走行(運輸省届出値)		9.4			16.1	
	10.15モード走行(運輸省審査値)		6.1				

■エンジン	2UZ-FE	1HD-FTE
型式		
種類	水冷V型8気筒DOHC	水冷直列6気筒OHCターボ
使用燃料	無鉛プレミアムガソリン*	軽油
総排気量 ℓ	4.663	4.163
内径×行程 mm	94.0×84.0	94.0×100
圧縮比	9.6	18.8
最高出力(ネット) PS/r.p.m.	235/4,800	205/3,400
最大トルク(ネット) kg・m/r.p.m.	43.0/3,600	44.0/1,800
燃料供給装置	電子制御式燃料噴射装置	電子制御式分配型燃料噴射ポンプ
燃料タンク容量 ℓ	96	96

■寸法・定員	ワゴン		バン	
全長 mm ※2	5,125	4,890	5,125	4,890
全幅 mm		1,940		1,940
全高 mm	1,890	1,860 ※3	1,890	1,860 ※3
ホイールベース mm		2,850		2,850
トレッド	前 mm	1,620		1,620
	後 mm	1,615		1,615
最低地上高 mm		220		220
室内(ワゴン) 荷室(バン)	長 mm	2,505	1,735 [1,115]	1,725 [1,115]
	幅 mm	1,620	1,630 [1,625]	1,595 [1,625]
	高 mm	1,150	1,185 ※4	1,070 [1,060]
乗車定員 名		8		2[5]

■ステアリング・サスペンション・ブレーキ・駆動方式	ワゴン	バン
ステアリング	ラック & ピニオン式	ラック & ピニオン式
サスペンション	ダブルウィッシュボーン式独立懸架/トローリングリンク車軸式コイルばね(スタビライザー付)	ダブルウィッシュボーン式独立懸架/トローリングリンク車軸式コイルばね(スタビライザー付)
ブレーキ	前	ベンチレーテッドディスク
	後	ベンチレーテッドディスク
駆動方式	四輪駆動	四輪駆動

■実速比・減速比		電子制御式4速オートマチック(ECT-i)		5速マニュアル
		4700 ガソリン	4200 ディーゼル	4200 ディーゼル
第1速		2.950	2.950	4.081
第2速		1.530	1.530	2.294
第3速		1.000	1.000	1.490
第4速		0.765	0.765	1.000
第5速		—	—	0.881
後退		2.678	2.678	4.313
減速比		4.300	4.100	4.100
副変速比	高	1.000	1.000	1.000
	低	2.488	2.488	2.488

- 〔 〕内は5人乗りの場合の数値です。
- ※1 車両重量、車両総重量は、AHC&スカイフックTEMSを装着した場合40kg、チルト&スライド電動式ムーンルーフを装着した場合20kg、フロントバンパープロテクターを装着した場合10kg、電動ウインチを装着した場合70kg、バックドア付スベアタイヤキャリアを装着した場合10kg、本革シートを装着した場合20kg、「Gセレクション」でGPSボイスナビゲーション付EMVを装着した場合10kg、VXリミテッドでGPSボイスナビゲーション付EMVを装着した場合20kg増加します。また、アルミホイールを装着した場合30kg減少します。ただし、標準装備のものは装着済みの数値となっております。
- ※2 全長はフロントバンパープロテクターを装着した場合75mm、電動ウインチを装着した場合50mm、バックドア付スベアタイヤキャリアを装着した場合235mm長くなります。ただし、標準装備のものは装着済みの数値となっております。
- ※3 全高は、ルーフレールを装着した場合、40mm高くなります。また、AHC&スカイフックTEMSを装着した場合、10mm低くなります。
- ※4 室内高はチルト&スライド電動式ムーンルーフを装着した場合35mm低くなります。
- モード走行時における燃料消費率の表示は、順次「10モード」から「10・15モード」に切り替わります。「10・15モード」は都市内高速走行等が加味されているため、同じ車両で測定した場合「10モード」より平均的には10%程高い値(自工会調べ)となります。
- なお、これらの燃料消費率は定められた試験条件のもとでの値です。実際の走行時には、この条件(気象、道路、車両、運転、整備などの状況)が異なるとなっております。
- エンジン出力表示にはネット値とグロス値があります。「グロス」はエンジン単体で測定したものであり、「ネット」はエンジン車を車両に搭載した状態とほぼ同条件で測定したものです。同じエンジンで測定した場合「ネット」は、「グロス」よりガソリン自動車で約15%、ディーゼル乗用車で約10%程低い値(自工会調べ)となっております。
- 「ランドクルーザー」「GOA」「TEMS」「EFI」「ECT-i」はトヨタ自動車(株)の登録商標です。
- *無鉛レギュラーガソリンもご使用できます。その場合は、エンジン出力低下などの現象が発生します。
- 製造事業者:トヨタ自動車株式会社

本仕様ならびに装備は予告なく変更することがあります。(このカタログの内容は99年6月現在のもの)ボディカラーおよび内装色は撮影、印刷インキの関係で実際の色とは異なって見えることがあります。

このカタログに関するお問い合わせは、お近くのランドクルーザー取扱販売店または下記のお客相談センターへ

トヨタ自動車株式会社 お客相談センター
全国共通・フリーフォン ☎ 0070-800-778899
所在地 〒461-8711 名古屋市中区東一丁目23の22
オープン時間 月曜～金曜(除く祝祭日)
9:00～12:00 13:00～17:00

スピードはひかえめに。シートベルトは忘れずに。人へ。社会へ。地球へ。 TOYOTA
森林資源保護のため再生紙を使用いたしました。

WAGON VX-Limited
G-SELECTION

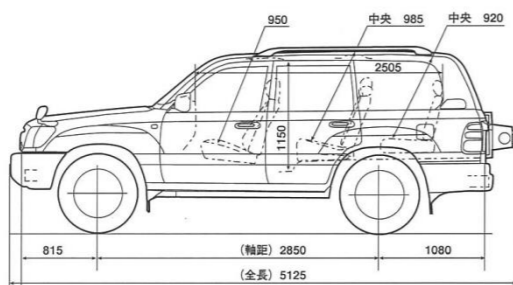
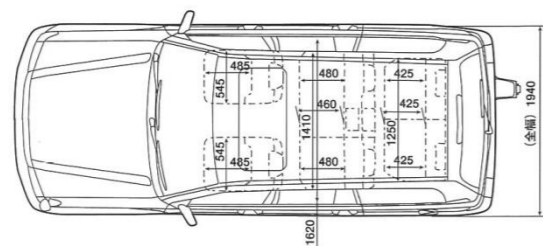

VAN VX

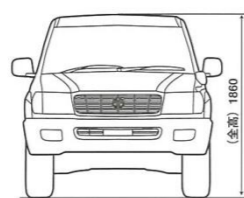
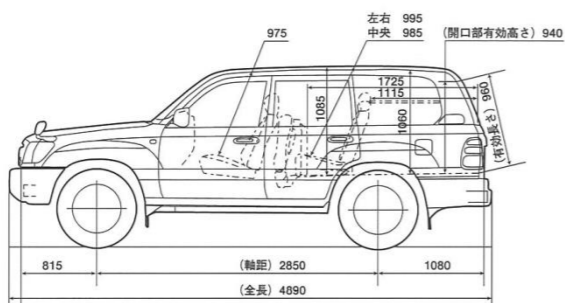
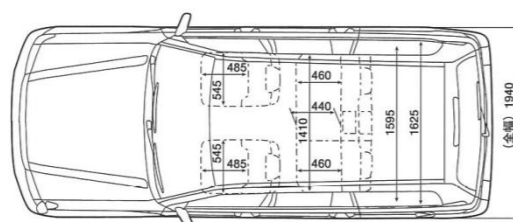

LAND CRUISER
100
ACTIVE VACATION
アクティブバケーション
type A, type B



自然流アレンジで、もっと楽しく
アウトドアライフ!



ガスコンロ・シンク&調理台



専用サイド&リアステッカー

アクティブバケーションの基本仕様は2タイプ。
そのほかにも豊富なオプションパーツをご用意していますので、
キャンプ、釣り、カヌーなど、目的に合わせてお選びください。

type A

質感にもこだわりたい本格派に。



ガスコンロやシンク、調理台に加え、
木目調パネルを使用したキャビネット
には、便利なパワーアウトレット
(AC100V×1・DC12V×1)も設置しました。

type B

機能性重視のアクティブ派に。



ラゲージルーム(長さ880mm×幅800mm)
にはガスコンロ・シンク&調理台を
装備しました。

トヨタカードのおトクが、パワーアップだ。

チャンスがワイドに!

車検・中古車・新車
キャッシュバック

チャンスがビッグに!

最大 30万円
キャッシュバック



●新車は1ポイント=1円、車検ご利用の場合のみ3ポイント=2円の換算となります。●おクルマの購入時の外トヨタカードのお取扱いについては、事前に販売店にご確認ください。

初年度年会費無料!
※一般カード、学生カードのみ
詳しくは販売店まで